

UCHWAŁA NR
RADY MIASTA ŚWINOUJŚCIE

z dnia 28 listopada 2019 r.

w sprawie zasad i warunków sytuowania obiektów małej architektury, tablic reklamowych i urządzeń reklamowych oraz ogrodzeń, ich gabarytów, standardów jakościowych oraz rodzajów materiałów budowlanych, z jakich mogą być wykonane, dla Gminy Miasto Świnoujście

Na podstawie art. 37a ust.1 ustawy z dnia 27 marca 2003 r. o planowaniu i zagospodarowaniu przestrzennym (Dz.U. z 2018 r., poz.1945) uchwała się, co następuje:

§ 1.1. Uchwała się „Zasady i warunki sytuowania obiektów małej architektury, tablic reklamowych i urządzeń reklamowych oraz ogrodzeń, ich gabarytów, standardów jakościowych oraz rodzajów materiałów budowlanych, z jakich mogą być wykonane” zainicjowane uchwałą Nr XXX/279/2017 Rady Miasta Świnoujście z dnia 04 kwietnia 2017 r., zwane dalej "uchwałą krajobrazową".

2. Integralną część niniejszej uchwały krajobrazowej stanowią:

- 1) Załącznik 1 - podział terenu miasta na strefy krajobrazowe (arkusze 1-4);
- 2) Załącznik 2 - karty wskazań (karty 1-20);
- 3) Załącznik 3 - sposób rozpatrzenia uwag.

§ 2. Uchwała, o której mowa w ust. 1 dotyczy całego obszaru Gminy Miasto Świnoujście, z wyłączeniem terenów zamkniętych ustalonych przez inne organy niż minister właściwy dla spraw transportu, zwanego dalej terenem miasta.

§ 3. Celem podjęcia uchwały krajobrazowej jest:

- 1) ustalenie zasad polityki miasta zmierzającej do podniesienia standardu i poprawy estetyki przestrzeni Gminy Miasto Świnoujście poprzez uporządkowanie form obiektów małej architektury, tablic reklamowych i urządzeń reklamowych oraz ogrodzeń, ich gabarytów, standardów jakościowych oraz rodzajów materiałów budowlanych, z jakich mogą być wykonane, traktowanych jako jeden z istotnych czynników decydujących o jakości zamieszkania i wypoczynku w mieście;
- 2) podniesienie atrakcyjności i konkurencyjności miasta jako kurortu poprzez wyeksponowanie wartości krajobrazowych Świnoujścia;
- 3) podkreślenie różnorodności i specyfiki krajobrazów świnoujskich z całym bogactwem i różnorodnością strefy portowej, nadmorskiej, miejskiej oraz krajobrazów naturalnych otaczających miasto;
- 4) uporządkowanie i zharmonizowania przestrzeni jako tła dla życia miejskiego i działalności artystycznej, niezawłaszczanych przez reklamy.

§ 4. 1. Ustalenia uchwały krajobrazowej składają się z:

- 1) ustaleń ogólnych obowiązujących dla całego terenu objętego uchwałą krajobrazową;
- 2) ustaleń szczegółowych dla wyznaczonych w uchwale krajobrazowej stref;
- 3) przepisów przejściowych i dostosowujących;
- 4) ustaleń końcowych.

2. Ustalenia określone w ust. 1 obowiązują łącznie.

§ 5. 1. Dla potrzeb uchwały krajobrazowej przyjęto podział terenu Gminy Miasto Świnoujście na cztery strefy krajobrazowe:

- 1) A - strefa nadmorska,
- 2) M - strefa miejska,
- 3) P - strefa portowo-przemysłowa,
- 4) N - strefa naturalna,

dla których przyjęto ustalenia szczegółowe.

2. Przebieg linii rozgraniczających strefy krajobrazowe i wydzielonych wewnątrz nich podstref krajobrazowych ustala się poprzez odczyt osi linii z rysunku stanowiącego załącznik nr 1 do uchwały krajobrazowej.

§ 6. 1. Ilekroć w uchwale krajobrazowej jest mowa o:

- 1) „objektach Systemu Informacji Miejskiej (SIM)” – należy przez to rozumieć obiekty małej architektury oraz urządzenia i nośniki informacji wchodzące w skład jednolitego pod względem organizacyjnym i wizualnym miejskiego systemu informacji, złożonego z elementów regulowanych uchwałą krajobrazową takich jak: tablice adresowe, kierunkowskazy i reklamy kierunkowe, oznaczenia istotnych punktów w przestrzeni miasta, tablice informacyjne i edukacyjne, plany miasta, słupy ogłoszeniowo-reklamowe itp.
- 2) „impresje miejskiej” – należy przez to rozumieć imprezy masowe oraz inne przedsięwzięcia, na które Gmina Miasto Świnoujście wyraziła zgodę, których jest organizatorem, współorganizatorem lub patronem, w szczególności: uroczystości państwowe lub religijne, wydarzenia kulturalne, sportowe, o charakterze charytatywnym, promocyjnym, informacyjnym, upamiętniającym, integrującym i inne;
- 3) „ogródka gastronomicznym” – należy przez to rozumieć zewnętrzną przestrzeń konsumpcyjną lokalu gastronomicznego, aranżowaną z użyciem w szczególności stolików, ław, markiz, parasoli i innych urządzeń niebędących tymczasowymi obiektami budowlanymi;
- 4) „nośniku reklamowym” - należy przez to rozumieć wszelkie tablice reklamowe i urządzenia reklamowe.
- 5) „witrynie” – należy przez to rozumieć okno wystawowe umożliwiające ekspozycję towarów lub prezentację usług danego lokalu użytkowego, rozumiane jako przestrzeń zawarta pomiędzy ościeżami łącznie z powierzchnią szklenia witryny;
- 6) „pasie reklamowym” – należy przez to rozumieć część elewacji w parterze budynku, na której mogą być zlokalizowane szyldy na nośnikach płaskich i semafor, znajdującą się między górną krawędzią witryn, okien i drzwi a gzymsem lub w przypadku braku gzymsu do wysokości spodu stropu nad parterem albo okapu w obiektach parterowych;
- 7) „płaskich nośnikach reklamowych” – należy przez to rozumieć nośniki w formie malowanej, plansze, kasetony, neony, litery i logotypy o maksymalnej grubości 0,15 m;
- 8) „przestrzennych nośnikach reklamowych” - należy przez to rozumieć nośniki w formie brył, których najmniejszy wymiar przekracza 0,15 m;
- 9) „planszy” – należy przez to rozumieć płaski, sztywny nośnik reklamowy o grubości do 2 cm;
- 10) „kasetonie” – należy przez to rozumieć nośnik reklamowy w formie zamkniętego prostopadłościanu z licem wykonanym z trwałego i sztywnego materiału, z możliwością wewnętrznego podświetlenia;
- 11) „reklamie naklejanej na szklenie” – należy przez to rozumieć rodzaj tablicy reklamowej w formie malowanej lub naklejanej na szkleniach okien, witrynach, przeszkleniach drzwi wejściowych do lokali lub budynków oraz elewacjach szklanych. Reklam naklejanych na szkleniu nie stanowią barwne i monochromatyczne folie okienne pozbawione elementów liternictwa, logotypów i grafik;
- 12) „nośniku z elementami ruchomymi” – należy przez to rozumieć nośnik reklamowy umożliwiający automatyczną zmianę treści reklamowej;
- 13) „semaforze” – należy przez to rozumieć szyld w formie wiszącej planszy, logo, logotypu lub figury, sytuowany prostopadle do lica elewacji, w szczególności poprzez zastosowanie wysięgnika;
- 14) „totemie” – należy przez to rozumieć wolnostojący nośnik reklamowy, sytuowany na terenie, charakteryzujący się zwartą formą i kształtem, stanowiący tło dla treści reklamowych lub informacyjnych;
- 15) „pylonie” – należy przez to rozumieć wolnostojący słup z umieszczonym na wierzchołku nośnikiem reklamowym;
- 16) „słupie ogłoszeniowo-reklamowym” – należy przez to rozumieć wolnostojący nośnik reklamowy w kształcie walca stanowiący element SIM;
- 17) „potykaczu” – należy przez to rozumieć wolnostojący, przestawny nośnik reklamowy, składający się z dwóch płyt złączonych górną krawędzią, eksponowany w czasie, w którym dany lokal jest otwarty dla klientów;

- 18) „stojaku reklamowym” – należy przez to rozumieć wolnostojący, przestawny nośnik reklamowy, taki jak na przykład: sztaluga, pulpit, eksponowany w czasie, w którym dany lokal jest otwarty dla klientów;
- 19) „pneumatycznym urządzeniu reklamowym” – należy przez to rozumieć wolnostojący, niepołączony trwale z gruntem nośnik reklamowy w formie dmuchanej, eksponowany w czasie trwania imprezy miejskiej, taki jak na przykład: balon, postać chwieja, brama, baner, namiot, sterowiec, atrapy produktów, maskotki, logo, znaki firmowe;
- 20) „banerze reklamowym lub banerze” - należy przez to rozumieć tablicę reklamową rozpinaną, wykonaną z miękkich materiałów, takich jak: tkanina, tekstylia, folia;
- 21) „siatce reklamowej” - należy przez to rozumieć tablicę reklamową z reklamą przedstawioną na tkaninie lub miękkim tworzywie sztucznym o strukturze siatki;
- 22) "nazwie własnej obiektu" - należy przez to rozumieć rodzaj szyldu, stanowiącego równocześnie unikalną nazwę własną budynku lub zespołu budynków użyteczności publicznej, kultury, nauki, oświaty, hotelowych, rezydencjonalnych lub usługowych, jak na przykład "Stara Rzeźnia", "Willa Mewa", "Trzy Wyspy", "Corso".
- 23) "reklamie obwoźnej" – należy przez to rozumieć nośnik reklamowy, umieszczony na pojazdach, w szczególności na przyczepach samochodowych, lawetach i innych możliwych do przemieszczania obiektach, służący wyłącznie funkcji reklamowej, widoczny z miejsc dostępnych publicznie;
- 24) „kolorze” – należy przez to rozumieć barwę lub gamę barw określoną w ustaleniach uchwały krajobrazowej w formie opisowej lub poprzez podanie konkretnych parametrów w konkretnym, powszechnie przyjętym systemie klasyfikacji kolorów. Objasnienia oznaczeń kodów wskazywanych kolorów podano w kartach wskazań stanowiących załącznik nr 2 do niniejszej uchwały;
- 25) "kolorze jaskrawym" - należy przez to rozumieć kolor o intensywnej barwie, mocny, ostry, krzykliwy, wyrazisty, oślepiający, fluorescencyjny, odblaskowych, który w sposób rażący wyróżnia się w otaczającej przestrzeni, którego chromatyczność według systemu NCS wynosi powyżej 85%;
- 26) "kolorze pastelowym" - należy przez to rozumieć kolor jasny, niejaskrawy, stonowany, rozbielony, którego parametry według systemu NCS wynoszą: zawartość czerni do 30% i chromatyczność do 30%;
- 27) "naturalnym kolorze materiału" - należy przez to rozumieć kolor, jaki posiada dany materiał, niebarwiony w masie, w stanie surowym lub po zabezpieczeniu bezbarwnymi preparatami impregnacyjnymi lub bezbarwnymi powłokami malarskimi. W przypadku drewna dopuszcza się stosowanie preparatów w naturalnym kolorze odpowiadającym danemu gatunkowi impregnowanego drewna oraz preparatów barwiących, w odcieniach brązu o udziale czerwieni do 50%;
- 28) "kolorze piaskowym" - należy przez to rozumieć jasny kolor: szaro-brązowy, żółto-brązowy, beżowy, kawowy, écru, którego parametry według systemu NCS wynoszą: zawartość czerni do 20%, chromatyczność do 20%, a gama kolorów zawiera się w przedziale od G80Y do Y20R;
- 29) „ogrodzeniach ażurowych” – należy przez to rozumieć ogrodzenia, których wypełnienie stanowią elementy stałe, pomiędzy którymi pozostawione są prześwity wynoszące minimum 20% powierzchni wypełnienia.

2. Znaczenie pojęć, które zostały użyte w uchwale krajobrazowej, a nie zostały zdefiniowane w ust. 1. należy interpretować i określać zgodnie z definicjami przyjętymi w odrębnych aktach, według stanu prawnego obowiązującego w dniu podjęcia uchwały krajobrazowej, a w przypadku braku takiej regulacji zgodnie z ogólnie przyjętym znaczeniem danego pojęcia.

DZIAŁ I.

Ustalenia ogólne

Rozdział 1.

Ustalenia ogólne dotyczące wszelkich elementów regulowanych niniejszą uchwałą krajobrazową

§ 7. Stosowanie elementów regulowanych niniejszą uchwałą krajobrazową innych niż wskazane w ustaleniach ogólnych i szczegółowych jest niedopuszczalne. W szczególności, na całym obszarze miasta, ustala się zakaz lokalizowania wszelkich elementów regulowanych niniejszą uchwałą:

- 1) umieszczanych na drzewach;

- 2) umieszczanych na dachach obiektów budowlanych, za wyjątkiem sytuacji i na warunkach określonych w ustaleniach szczegółowych;
- 3) imitujących elementy SIM;
- 4) imitujących oznaczenia techniczne i znaki ostrzegawcze sytuowane zgodnie z przepisami odrębnymi,
- 5) widocznych z obszarów morskich, mogących formą, kolorystką i charakterystyką świecenia świateł sugerować oznakowanie nawigacyjne oraz utrudniających identyfikację oznakowania nawigacyjnego, rzucających promienie świetlne na akwen;
- 6) jaskrawych, odblaskowych;
- 7) reklam obwoźnych,
- 8) emitujących dźwięk, za wyjątkiem elementów SIM, obiektów małej architektury takich jak rzeźby i instalacje artystyczne oraz reklam stosowanych w trakcie imprez miejskich.

§ 8. 1. O ile przepisy odrębne nie stanowią inaczej, ustala się zakaz stosowania w elementach regulowanych uchwałą krajobrazową źródeł światła, które:

- 1) emitują światło pulsacyjne i błyskowe
- 2) w przypadku podświetlenia obiektów małej architektury emitują światło o barwie powyżej 3500K;
- 3) emitują światło o luminacji powierzchni większej niż 3000 cd/m² w dzień i 400 cd/m² w nocy.

2. O ile przepisy odrębne nie stanowią inaczej, ustala się zakaz stosowania w elementach regulowanych uchwałą krajobrazową ekranów i wyświetlaczy:

- 1) o zmiennym obrazie, w których obraz zmieniany jest częściej niż co 5 sekund w przypadku szyldów i częściej niż co 10 sekund w przypadku pozostałych elementów regulowanych uchwałą krajobrazową,
- 2) które wykorzystują projekcje świetlne na elewacjach budynków, na płaszczyźnie terenu lub w przestrzeni powietrznej.

§ 9. Stosowanie pneumatycznych nośników reklam jest dopuszczalne jedynie w czasie trwania imprez miejskich.

§ 10. 1. Dopuszczalna wielkość szyldów, reklam innych niż szyldy i nazw własnych obiektów została określona jako:

- 1) dla elementów na nośnikach przestrzennych – wyrażone w metrach wymiary najmniejszego prostopadłościanu obejmującego wszystkie skrajne elementy nośnika szyldu, reklamy innej niż szyld lub nazwy własnej obiektu;
- 2) dla elementów na nośnikach płaskich – wyrażona w metrach kwadratowych powierzchnia najmniejszego prostokąta obejmującego wszystkie elementy nośnika szyldu, reklamy innej niż szyld lub nazwy własnej obiektu.

2. Ustalone w uchwale limity powierzchni szyldów i nazw własnych obiektów umieszczanych na elewacjach odnoszą się łącznie do wszystkich podmiotów działających w danym obiekcie i są obliczane niezależnie dla każdej z elewacji danego obiektu.

3. Przyjęte w uchwale limity powierzchni szyldów na nośnikach płaskich i nazw własnych obiektów określa się według wzoru:

$$P = l_e \times W$$

gdzie poszczególne symbole oznaczają odpowiednio:

P – dopuszczalna powierzchnia szyldów i nazw własnych obiektów wyrażona w metrach kwadratowych,
 l_e – długość danego odcinka elewacji obiektu wyrażona w metrach, mierzona w rozwinięciu rzutu przyziemia,

W – współczynnik powierzchni określony odrębnie dla szyldów i nazw własnych obiektów.

4. Przyjęte w uchwale limity powierzchni szyldów naklejanych na szklenie określone zostały jako procent powierzchni danego przeszklenia.

5. Wskazywane w niniejszej uchwale odniesienie do terenu o określonym sposobie użytkowania (np. teren leśny, park) oznacza przeznaczenie terenu w miejscowym planie zagospodarowania przestrzennego lub w przypadku braku planu miejscowego sposób użytkowania danego terenu zgodnie z klasyfikacją danego użytku w państwowym zasobie ewidencji gruntów.

Rozdział 2.

Ustalenia ogólne dotyczące szyldów

§ 11. Ze względu na gabaryty i zasady sytuowania, dopuszcza się stosowanie wyłącznie następujących rodzajów szyldów:

- 1) szyldy na kubaturowych obiektach budowlanych– szyldy na nośnikach płaskich, szyldy naklejane na szklenie oraz semafor;
- 2) szyldy wolnostojące plansze, kasetony, pylony, totemy, maszty flagowe, potykacze i stojaki reklamowe;
- 3) szyldy na innych elementach, takich jak: ogrodzenia, obiekty małej architektury i elementy wyposażenia terenów publicznych – szyldy na nośnikach płaskich, szyldy naklejane na szklenie,

pod warunkiem, że spełniają ustalenia ogólne określone w § 12 – 15 oraz ustalenia szczegółowe określone dla danej strefy krajobrazowej, w której są lokalizowane.

§ 12. Ustala się następujące ogólne zasady sytuowania szyldów na kubaturowych obiektach budowlanych:

1. Usytuowanie szyldów należy dostosować do kompozycji architektonicznej obiektu zgodnie z zasadami określonymi w ustaleniach niniejszej uchwały;

2. Szyldy należy sytuować w obrębie wspólnych pasów reklamowych ponad witrynami parteru. W przypadkach uzasadnionych kompozycją elewacji, dopuszcza się:

- 1) sytuowanie szyldów w obrębie witryn;
- 2) sytuowanie szyldów na elewacji parteru w miejscach innych niż pas reklamowy nad witrynami, jednak nie wyżej niż linia gzymsu międzykondygnacyjnego lub w przypadku braku gzymsu do wysokości dolnej powierzchni stropu nad parterem albo do okapu w obiektach parterowych;
- 3) w przypadku lokali usytuowanych na kondygnacjach powyżej parteru dostępnych z zewnętrznych galerii dopuszcza się sytuowanie szyldów w obrębie pasów reklamowych umieszczonych nad witrynami danej kondygnacji. Dla szyldów tego rodzaju ustala się współczynnik powierzchni wynoszący 50% wartości współczynnika W_s przyjętego w ustaleniach szczegółowych dla danej strefy krajobrazowej.

3. Niezależnie od limitu powierzchni szyldów określonego w ustaleniach szczegółowych, wyłącznie w obiektach galerii handlowych dopuszcza się umieszczenie na elewacji powyżej poziomu parteru zestawu dodatkowych szyldów, pod warunkiem zachowania jednakowych form i wymiarów nośników szyldów dla wszystkich podmiotów oraz umieszczenia ich we wspólnym bloku o maksymalnej powierzchni obliczonej zgodnie ze wzorem określonym w § 10. 3. Ustala się współczynnik powierzchni zestawu dodatkowych szyldów (W_b) wynoszący 0,3.

4. Dla lokali nieposiadających indywidualnego zewnętrznego wejścia w elewacji od strony drogi publicznej, dopuszczalne jest usytuowanie szyldów przy wejściu do obiektu, pod warunkiem umieszczenia ich we wspólnym bloku, w którym powierzchnia poszczególnych szyldów nie może przekraczać 0,2 m².

5. O ile ustalenia szczegółowe nie stanowią inaczej, dla jednego rodzaju działalności prowadzonego przez dany podmiot na terenie danej nieruchomości dopuszcza się usytuowanie 1 semafora na elewacji, w której znajduje się zewnętrzne wejście do lokalu pod warunkiem zachowania maksymalnych wymiarów: wysięgu do 0,8 m, grubości do 0,2 m, wysokości do 0,5 m, usytuowanych w wysokości pasa reklamowego, lecz nie niżej niż skrajnia drogi określona w przepisach odrębnych, nad którą zawieszany jest semafor.

6. Szyldy w formie naklejanej na przeszkleeniu witryn, drzwi i okien dopuszczalne są pod warunkiem, że ich wielkość nie przekracza łącznie 20% powierzchni danego przeszkleenia. O ile ustalenia szczegółowe nie stanowią inaczej, szyldy naklejane na szklenie można stosować jedynie na przeszkleeniach w parterach budynków.

7. Niezależnie od szyldów, na elewacjach w parterze i na wyższych kondygnacjach budynków oraz w strefie gzymsów dopuszczalne jest umieszczanie nazw własnych obiektów pod warunkiem, że:

- 1) wykonane są w formie liter i logotypów płaskich lub przestrzennych, malowanych na tynku lub wykonanych z trwałych materiałów takich jak np.: kamień, stal, aluminium, dibond, szkło; dopuszcza się wykonanie nazw własnych obiektów z materiałów tożsamyh z użytymi na elewacji;
- 2) powierzchnia nazw własnych obiektów została obliczona zgodnie ze wzorem określonym w § 10.3. Określa się współczynnik powierzchni nazw własnych umieszczonych na wysokości mniejszej niż 8 kondygnacji nad poziomem terenu $W_{nw1} = 0,2$ oraz współczynnik powierzchni nazw własnych umieszczonych na wysokości 8 kondygnacji nad poziomem terenu i powyżej $W_{nw2} = 0,6$.

8. Na obiektach kin, teatrów i instytucji kultury, niezależnie od szyldów dopuszcza się lokalizowanie reklam stanowiących informację o repertuarze w formie nośników płaskich i kasetonów, dla których określa się współczynnik powierzchni informacji o repertuarze $W_{ir}=1,0$.

9. Ustalenia szczegółowe precyzują zasady i warunki sytuowania oraz gabaryty i liczbę szyldów na nośnikach płaskich, szyldów naklejanych na szklenie i nazw własnych obiektów dopuszczalne w danej strefie krajobrazowej.

§ 13. Ustala się następujące ogólne zasady sytuowania szyldów wolnostojących:

1. Dopuszcza się stosowanie szyldów wolnostojących w przypadku, gdy na terenie nieruchomości, gdzie prowadzona jest działalność, nie ma budynku, budynek jest odsunięty od granicy z drogą publiczną o minimum 5,0 m lub lokal, w którym prowadzona jest działalność nie posiada indywidualnego zewnętrznego wejścia w elewacji od strony drogi publicznej. Dopuszczalne jest zastosowanie 1 szyldu dla każdego rodzaju działalności prowadzonej na terenie nieruchomości, przy każdym wjeździe oraz dojściu pieszym.

2. Nośniki wszystkich szyldów jednego rodzaju na terenie danej nieruchomości muszą mieć jednakową formę.

3. Jeżeli ustalenia szczegółowe nie stanowią inaczej, dopuszcza się umieszczanie 1 pylonu przy stacjach paliw oraz przy wolnostojących obiektach handlowych o powierzchni sprzedaży powyżej 1200 m² zlokalizowanych na terenie nieruchomości o powierzchni powyżej 0,5 ha.

4. Szyldy na pylonach i totemach dopuszcza się jako formy wielostronne.

5. W przypadku, gdy budynek jest odsunięty o minimum 8,0 m od granicy działki dopuszcza się lokalizację szyldów w postaci flag umieszczonych na masztach. Dopuszczalne wysokości masztów zostały określone w ustaleniach szczegółowych odpowiednio dla każdej ze stref krajobrazowych. Maszty należy wykonywać zgodnie z ustaleniami szczegółowymi dotyczącymi kolorystyki i materiałów przyjętych dla elementów małej architektury w danej strefie.

6. Dopuszcza się lokowanie potykaczy o wysokości do 1,2 m od poziomu nawierzchni i wymiarach podstawy maksymalnie 0,6 x 0,6 m oraz stojaków reklamowych o wysokości do 1,80 m i wymiarach podstawy maksymalnie 0,65 x 0,65 m, stanowiących nośniki szyldów.

7. Ustalenia szczegółowe precyzują dopuszczalne w danej strefie krajobrazowej zasady i warunki sytuowania oraz gabaryty i liczbę szyldów wolnostojących.

§ 14. Ustala się następujące zasady ogólne sytuowania szyldów na innych elementach, takich jak: ogrodzenia, obiekty małej architektury i elementy wyposażenia terenów publicznych:

1. Dopuszcza się lokowanie szyldów na ogrodzeniach zamiennie w stosunku do szyldów wolnostojących, w przypadku, gdy na terenie nieruchomości, gdzie prowadzona jest działalność nie ma budynku, budynek jest odsunięty od granicy z drogą publiczną o minimum 5,0 m lub lokal, w którym prowadzona jest działalność nie posiada indywidualnego zewnętrznego wejścia w elewacji od strony drogi publicznej, pod warunkiem, że:

- 1) zastosowane zostanie maksymalnie po 1 szyldzie dla każdego rodzaju działalności prowadzonej przez podmiot na terenie danej nieruchomości, zlokalizowanym przy wjeździe i dojściu pieszym;
- 2) szyld zostanie umieszczony w odległości nie większej niż 5,0 m od wjazdu lub wejścia;
- 3) nośniki wszystkich szyldów na terenie danej nieruchomości będą mieć jednakową formę oraz umieszczone zostaną we wspólnym bloku.

2. Lokowanie szyldów na parasolach i markizach dopuszcza się jedynie na ich lambrekinach w poziomym pasie o wysokości do 15 cm.

3. Przy obiektach gastronomicznych dopuszcza się:

- 1) ustawianie 1 potykacza o wysokości do 1,2 m od poziomu terenu/nawierzchni i wymiarach podstawy maksymalnie 0,6 x 0,6 m lub 1 stojaka reklamowego o wysokości do 1,8 m i wymiarach podstawy maksymalnie 0,65 x 0,65 m, służącego ekspozycji menu przy każdym wejściu, pod warunkiem zachowania swobodnego przejścia o szerokości minimum 1,5 m oraz odległości między poszczególnymi potykaczami lub stojakami nie mniejszej niż 10,0 m;
- 2) lokowanie szyldów na lambrekinach parasoli i markiz w poziomym pasie o wysokości do 15 cm;
- 3) lokowanie szyldów o powierzchni łącznej odpowiadającej maksimum formatowi A6 (155,4 cm²) na poszczególnych elementach wyposażenia ogródków gastronomicznych;
- 4) lokowania napisów i logotypów na ogrodzeniach ogródków gastronomicznych w pasie o wysokości nieprzekraczającej 15 cm lub w innej formie o wielkości nieprzekraczającej 15% powierzchni danego odcinka ogrodzenia.

4. Ustalenia szczegółowe precyzują dopuszczalne w danej strefie krajobrazowej zasady i warunki sytuowania oraz gabaryty i liczbę szyldów na ogrodzeniach i obiektach małej architektury.

§ 15. Uzupełniające informacje, takie jak: informacja o godzinach otwarcia, informacje o formach płatności, zwrocie podatku VAT, dostępności wifi, klimatyzacji, programach lojalnościowych itp. oraz informacje o ochronie obiektu i monitoringu, mogą być umieszczane na witrynach i drzwiach niezależnie od szyldów, o ile:

- 1) dotyczą działalności prowadzonej w danym lokalu;
- 2) ich powierzchnia nie przekracza 0,4 m² na każde udostępnione publicznie wejście do budynku, lub bezpośrednio przy takim wejściu.

Rozdział 3.

Ustalenia ogólne dotyczące nośników reklamowych innych niż szyldy

§ 16. Dopuszcza się stosowanie wyłącznie następujących tablic i urządzeń reklamowych:

- 1) nośniki reklamowe na budynkach i kubaturowych obiektach budowlanych – płaskie nośniki reklam;
- 2) nośniki reklamowe wolnostojące – plansze, kasetony, słupy ogłoszeniowo - reklamowe, totemy;
- 3) nośniki reklamowe na obiektach małej architektury – płaskie nośniki reklam, reklamy naklejane na szklenie,

pod warunkiem, że spełniają ustalenia ogólne określone w § 17 – 23 oraz ustalenia szczegółowe określone dla danej strefy krajobrazowej, w której są lokalizowane.

§ 17. Dopuszcza się stosowanie tymczasowych nośników reklamowych, stanowiących elementy tymczasowe SIM, stosowanych w trakcie trwania imprez miejskich, pod warunkiem, że:

- 1) są eksponowane nie dłużej niż na 7 dni przed imprezą miejską;
- 2) zostaną zdemontowane nie później niż po 2 dniach roboczych od zakończenia imprezy miejskiej;
- 3) nie naruszają warunków ustalonych w § 7, pkt 1-6.

§ 18. Dopuszcza się nośniki reklamowe stanowiące informację o dofinansowaniu projektów inwestycyjnych ze środków publicznych o wielkości zgodnej z przepisami odrębnymi.

§ 19. Zakazuje się lokalizowania nośników reklamowych innych niż szyldy:

- 1) na terenach posesji i na budynkach urzędów i instytucji publicznych, oświaty, ochrony zdrowia, sakralnych i cmentarzach.
- 2) na obiektach infrastruktury technicznej, urządzeniach bezpieczeństwa ruchu drogowego;
- 3) na terenie parków, skwerów i lasów;
- 4) na obszarach wodnych oraz wzdłuż brzegu w pasie do 10 m od linii brzegu;
- 5) na ogrodzeniach, za wyjątkiem reklam opisanych w § 22. ust.1;

- 6) zakłócających odczytywanie elementów SIM, umieszczonych w odległości mniejszej niż 1,0 m od elementów SIM;
- 7) wykonanych na nośnikach nietrwałych i tkaninach za wyjątkiem reklam stanowiących informację o wystawieniu na sprzedaż danej nieruchomości;
- 8) o formach i wymiarach innych niż dopuszczone postanowieniami uchwały krajobrazowej.

§ 20. Na budynkach i kubaturowych obiektach budowlanych dopuszcza się sytuowanie na elewacjach reklam stanowiących informację o sprzedaży lub wynajmie danej nieruchomości w formie banerów lub plansz reklamowych o powierzchni maksimum 0,5 m² z tłem w kolorze białym lub żółtym i literami w kolorze czarnym, w ilości nie większej niż jedna reklama jednego lokalu lub jednej nieruchomości wystawionej na sprzedaż lub wynajem.

§ 21. Ustala się następujące zasady umieszczania wolnostojących nośników reklamowych:

1. W pasach drogowych dopuszcza się lokowanie wyłącznie:

- 1) plansz lub kasetonów Typ A o wymiarach 5,0 x 2,35 m,
- 2) plansz lub kasetonów Typ B o wymiarach 3,0 x 2,0 m,
- 3) plansz lub kasetonów Typ C o wymiarach 1,1 x 1,4 m,
- 4) słupów ogłoszeniowo-reklamowych o promieniu do 1,2 m i wysokości do 3,5 m,
- 5) totemów.

2. Dla nośników opisanych w ust. 1 pkt. 1-4 obowiązują zasady lokalizacji opisane w kartach wskazań, stanowiących załącznik nr 2 do uchwały krajobrazowej.

3. Dopuszczalne wielkości i formy nośników reklamowych określono w ustaleniach szczegółowych odpowiednio dla każdej ze stref krajobrazowych.

§ 22. Ustala się następujące zasady umieszczania nośników reklamowych na innych elementach, takich jak: ogrodzenia, obiekty małej architektury i elementy wyposażenia terenów publicznych:

1. dopuszcza się lokowanie na ogrodzeniach reklam stanowiących informację o sprzedaży i wynajmie danej nieruchomości w formie banerów reklamowych o powierzchni do 0,5 m² z tłem w kolorze białym lub żółtym i literami w kolorze czarnym, w ilości nie większej niż jedna reklama jednej nieruchomości wystawionej na sprzedaż lub wynajem, o ile informacja taka nie została uwidoczniiona na budynku zgodnie z § 20.

2. Przy ogródkach gastronomicznych wprowadza się zakaz lokowania reklam innych niż szyldy wymienione w § 14 ust. 3.

§ 23. Na terenie budowy dopuszcza się umieszczenie wizualizacji inwestycji realizowanej na danym terenie w formie:

- 1) jednej planszy o maksymalnych wymiarach 6,0 x 2,5 m przy każdej granicy nieruchomości
- 2) nadruku na siatce ochronnej rusztowania, w skali maksimum 1:1 w stosunku do wielkości elewacji wizualizowanego obiektu.

Rozdział 4.

Ustalenia ogólne dotyczące obiektów małej architektury i obiektów SIM

§ 24. 1. Obiekty małej architektury muszą być wykonane z materiałów trwałych o wysokiej jakości, takich jak: stal, odlewy żeliwne, aluminium, drewno, kompozyty drzewne WPC PVC, beton, kamień naturalny, materiały ceramiczne, szkło, tworzywa o wysokiej odporności na czynniki atmosferyczne.

2. W przypadku obiektów zabytkowych wpisanych do rejestru zabytków i ujętych w gminnej ewidencji zabytków oraz w ich bezpośrednim otoczeniu dopuszcza się stosowanie materiałów charakterystycznych dla danego zabytku, innych niż wymienione w ust. 1.

3. Stosowanie materiałów dla obiektów małej architektury może być ograniczane zapisami szczegółowymi dla poszczególnych stref krajobrazowych.

4. Zapisy dotyczące obiektów małej architektury, o ile ustalenia szczegółowe nie stanowią inaczej, stosuje się odpowiednio do elementów urządzenia ogródków gastronomicznych.

§ 25. 1. Dla obiektów małej architektury, w tym elementów Systemu Informacji Miejskiej (SIM) wprowadza się obowiązek stosowania ustalonej kolorystyki obejmującej kolory: biały, szary, grafitowy, niebieski, granatowy, piaskowy oraz naturalne kolory materiału.

2. Niezależnie od ustaleń szczegółowych, na placach zabaw dopuszcza się stosowanie do 50% powierzchni w kolorach spoza palety wskazanej w ust. 1.

3. W przypadku obiektów zabytkowych wpisanych do rejestru zabytków i ujętych w gminnej ewidencji zabytków oraz w ich bezpośrednim otoczeniu dopuszcza się stosowanie kolorów charakterystycznych dla danego zabytku, innych niż wskazane w ust. 1.

4. Stosowanie kolorystyki obiektów małej architektury może być dalej ograniczane zapisami szczegółowymi.

5. Ograniczeń dotyczących kolorystyki obiektów małej architektury nie stosuje się do indywidualnie realizowanych form artystycznych.

6. System Informacji Miejskiej (SIM) składa się z:

- 1) elementów podstawowych, takich jak tablice z nazwami ulic i numerami adresowymi, kierunkowskazy dla ruchu pieszego i kołowego, oznaczenia istotnych punktów w przestrzeni, regulowanych ustaleniami uchwały krajobrazowej w zakresie form, materiałów, kolorystyki i zasad lokalizacji nośników oraz w zakresie założeń graficznych, takich jak kolorystyka, liternictwo;
- 2) elementów uzupełniających, takich jak tablice informacyjne i edukacyjne, plany miasta, słupy ogłoszeniowo-reklamowe, reklamy kierunkowe, regulowanych ustaleniami uchwały krajobrazowej w zakresie form, materiałów, kolorystyki i zasad lokalizacji nośników;
- 3) systemów komplementarnych, takich jak oznaczenie tras turystycznych, informacja przystankowa itp. regulowanych ustaleniami uchwały krajobrazowej jako obiekty małej architektury;
- 4) elementów tymczasowych, związanych z opravą imprez miejskich.

§ 26. 1. Nośniki płaskie, takie jak tablice z nazwami ulic, numerami adresowymi, informacją o obiektach itp. można lokalizować na ogrodzeniach oraz na elewacjach do wysokości 3,0 m.

2. Dla nośników elementów podstawowych i uzupełniających SIM ustala się:

- 1) dopuszcza się wykonywanie elementów SIM w formie nośników płaskich i semaforów lokalizowanych na budynkach, plansz, kasetonów i totemów wolnostojących oraz nośników płaskich umieszczanych na ogrodzeniach i obiektach małej architektury;
- 2) dopuszczalne materiały ogranicza się do metalu, drewna, szkła oraz tworzyw o wysokiej odporności na działanie czynników atmosferycznych;
- 3) dopuszczalne kolory ogranicza się do naturalnych kolorów materiału, białego i grafitowego;

3. Dla elementów podstawowych SIM ustala się:

- 1) dopuszczalna kolorystyka elementów graficznych obejmuje kolory:
 - a) biały (CMYK 0 0 0 0, RGB 255 255 255, NCS S 0500-N, RAL Classic 9003),
 - b) granatowy (CMYK 95 74 7 44, RGB 27 54 93, NCS S 6020-R80B, RAL Classic 5000),
 - c) niebieski (CMYK 45 16 9 24, RGB 122 153 172, NCS S 3020-R90B, RAL Classic 5024)
 - d) brązowy (CMYK 37 53 68 83, RGB 71 55 41, NCS S 8010-Y80R, RAL Classic 8028),
 - e) piaskowy (CMYK 3 3 6 7, RGB 215 210 203, NCS S 2005-Y60R, RAL Design 06 80 05).
- 2) Ustala się wymóg stosowania krojów pisma z rodziny „barlow”.

4. W ustaleniach szczegółowych dla stref krajobrazowych wskazuje się materiał i kolorystykę nośników wolnostojących elementów podstawowych i uzupełniających SIM.

Rozdział 5.

Ustalenia ogólne dotyczące ogrodzeń

§ 27. 1. Uchwała krajobrazowa reguluje gabaryty, standardy jakościowe oraz rodzaje materiałów budowlanych, z jakich mogą być wykonane ogrodzenia, z wyłączeniem ogrodzeń dróg ekspresowych oraz ogrodzeń linii kolejowych, do których uchwała krajobrazowa nie ma w tym zakresie zastosowania.

2. Ustala się następujące dopuszczalne wysokości ogrodzeń:

- 1) obrzeża - stosowane jako zabezpieczenie krawędzi trawników, o wys. do 0,3 m;
- 2) ogrodzenia niskie - do 0,9 m;
- 3) ogrodzenia średnie – od 0,9 do 1,2 m;
- 4) ogrodzenia wysokie – od 1,2 do 2,0 m;
- 5) żywopłoty o wysokości do 2,5 m;
- 6) pachółki – od 0,8 do 1,1 m, w rozstawie nie mniejszym niż 1,2 m.

pod warunkiem, że nie dotyczą ich wyjątki wynikające z § 29.2, § 30 i § 31 oraz z ustaleń szczegółowych.

§ 28. 1. Dopuszcza się wykonywanie ogrodzeń stałych jedynie z materiałów trwałych.

2. W ustaleniach szczegółowych określone zostały ograniczenia dotyczące formy, wysokości, materiałów i kolorów ogrodzeń dopuszczonych do stosowania w danej strefie krajobrazowej. Ustalenia szczegółowe nie regulują ogrodzeń wymienionych w § 30 – 34.

§ 29. Wprowadza się zakaz:

- 1) stosowania ogrodzeń pełnych poza:
 - a) ogrodzeniami niskimi;
 - b) ogrodzeniami nieruchomości, na których prowadzona jest działalność powodująca przekroczenie norm jakości środowiska w zakresie hałasu, pyłów, drgań, jakości powietrza, odpadów i oddziaływania komunikacji;
 - c) ogrodzeniami ujętymi w rejestrze zabytków i gminnej ewidencji zabytków;
 - d) ogrodzeniami terenów, dla których wysokość i forma ogrodzenia wynika z przepisów odrębnych,
 - e) ogrodzeniami, których dotyczy § 33;
 - 2) stosowania ogrodzeń wyższych niż 2,0 m poza:
 - a) ogrodzeniami nieruchomości, na których prowadzona jest działalność powodująca przekroczenie norm jakości środowiska w zakresie hałasu, pyłów, drgań, jakości powietrza, odpadów i oddziaływania komunikacji;
 - b) ażurowymi ogrodzeniami terenów sportowych, pełniącymi rolę piłkochwyty;
 - c) ogrodzeniami ujętymi w rejestrze zabytków i gminnej ewidencji zabytków;
 - d) ogrodzeniami terenów, dla których wysokość i forma ogrodzenia wynika z przepisów odrębnych,
 - e) ogrodzeniami, których dotyczy § 33.
 - 3) stosowania ogrodzeń z materiałów innych niż wskazane w ustaleniach niniejszej uchwały;
 - 4) stosowania ogrodzeń z prefabrykowanych przeseł betonowych oraz blachy falistej poza wyjątkami wskazanymi w ustaleniach szczegółowych oraz ogrodzeniami opisanymi w § 31 i w ustaleniach szczegółowych;
- pod warunkiem, że nie dotyczą ich wyjątki określone w § 30 i § 31 oraz w ustaleniach szczegółowych.

§ 30. Ogrodzenia obiektów zabytkowych, w szczególności ujętych w gminnej ewidencji zabytków i wpisanych do rejestru zabytków, należy dostosować indywidualnie do specyfiki danego obiektu zabytkowego zgodnie z przepisami odrębnymi.

§ 31. Dopuszcza się ogrodzenia tymczasowe placów budowy o wysokości do 2,2 m pełne i ażurowe, wykonane z siatek prostokątnych, drewna, blachy i tworzyw sztucznych.

§ 32. Na granicy z przestrzenią publiczną, w ciągu ogrodzeń ażurowych dopuszcza się stosowanie odcinków ogrodzeń pełnych o długości do 6,0 m pod warunkiem, że odcinki ogrodzeń pełnych w obrębie jednej posesji oddalone są o minimum 15 m.

§ 33. O ile ustalenia szczegółowe nie stanowią inaczej, na tyłach posesji, poza linią zabudowy frontowej, dopuszcza się stosowanie ogrodzeń o wysokości do 2,0 m, w tym ogrodzeń pełnych.

§ 34. Stosowanie ogrodzeń ogródków gastronomicznych dopuszcza się jedynie w formie:

- 1) ogrodzeń ażurowych, drewnianych i metalowych o wysokości do 0,9 m,
- 2) donic z roślinnością i żywopłotów,
- 3) przezroczystych, sztywnych osłon przeciwwiatrowych o wysokości do 1,5 m,
- 4) przeszklonych balustrad o wysokości do 1,1 m.

DZIAŁ II.

Ustalenia szczegółowe

Rozdział 6.

Ustalenia szczegółowe dla strefy nadmorskiej A

§ 35. 1. Celem regulacji uchwały krajobrazowej dla strefy nadmorskiej A jest utrwalenie i podkreślenie specyfiki tradycyjnego krajobrazu uzdrowiska nadmorskiego, jego kolorytu, kompozycji i wysokiego standardu.

2. W obrębie strefy nadmorskiej A wydzielone zostały podstrefy:

- 1) A1 - tereny uzdrowiskowe i wypoczynkowe,
- 2) A2 - obszar historyczny - zieleni,
- 3) A3 – wydma w strefie uzdrowiskowej,
- 4) A4 – plaża w strefie uzdrowiskowej,
- 5) A5 – rezerwa terenów wypoczynkowych,

dla których przyjęto ustalenia szczegółowe uwzględniające specyfikę każdej z wydzielonych podstref.

3. Do czasu rozpoczęcia urbanizacji, dla terenów w strefie A5 stosuje się zapisy jak dla podstrefy N3.

§ 36. Szczegółowe zasady kształtowania szyldów:

1. Ustala się wielkość współczynnika powierzchni dla dopuszczalnej łącznej powierzchni szyldów na nośnikach płaskich na budynkach i kubaturowych obiektach budowlanych wynoszącą $W_s = 0,6$.

2. Ustala się maksymalną wysokość pasa reklamowego wynoszącą $H_p = 0,6$ m.

3. Wprowadza się zakaz stosowania szyldów w postaci semaforów.

4. Stosowanie szyldów wolnostojących ogranicza się do podstref A1, A2 i A4. Dopuszczalną formę szyldów wolnostojących ogranicza się do:

- 1) totemów o wysokości nieprzekraczającej 3,0 m, grubości nieprzekraczającej 0,2 m oraz proporcjach szerokości do wysokości wynoszącej 1:3 w podstrefach krajobrazowych A1 i A2;
- 2) kasetonów w formie przeszklonych gablot o wymiarach nieprzekraczających 1,0 x 1,4 x 0,15 m, lokalizowanych wyłącznie przy obiektach o funkcjach hotelowych i uzdrowiskowych, nawet jeżeli nie jest spełniony wymóg odległości 5,0 m opisany w §13.1,
- 3) masztów flagowych o wysokości do 6,0 m i wielkości flagi do 1,5 x 4,0 m, umieszczanych pojedynczo lub w rzędach po trzy maszty w podstrefach A1 i A2;
- 4) stojaków i potykaczy wyłącznie przy lokalach gastronomicznych w podstrefach krajobrazowych A1 i A2;
- 5) plansz o powierzchni nieprzekraczającej 1,0 m² w podstrefie A4.

5. Ogranicza się dopuszczalną powierzchnię szyldów na ogrodzeniach:

- 1) w podstrefach A1, A3 i A4 do 0,2 m² tylko przy obiektach technicznych,
- 2) w podstrefie A2 do 0,5 m².

6. Ogranicza się dopuszczalną powierzchnię i zakres stosowania szyldów na innych elementach, takich jak: obiekty małej architektury i elementy wyposażenia terenów publicznych

- 1) w podstrefach A1, A2 i A3 na obiektach kubaturowych do 0,6 m²,
- 2) w podstrefie A4 na obiektach kubaturowych do 1,0 m²,
- 3) na pozostałych obiektach małej architektury i innych elementach wyposażenia terenów publicznych o maksymalnej powierzchni odpowiadającej formatowi A5 (310,8 cm²).
- 4) dopuszcza się stosowanie szyldów na elementach wyposażenia ogródków gastronomicznych zgodnie z ustaleniami ogólnymi.

§ 37. Szczegółowe zasady kształtowania reklam innych niż szyldy:

1. Wprowadza się zakaz umieszczania reklam innych niż szyldy w całej strefie nadmorskiej A, za wyjątkiem:

- 1) słupów ogłoszeniowo-reklamowych umieszczanych w pasach drogowych zgodnie z § 21 ust. 1 pkt. 4;
- 2) plansz na tymczasowych przebieralniach w podstrefie A4,
- 3) reklam stanowiących informację o sprzedaży lub wynajmie danej nieruchomości zgodnie z § 20 lub § 22 ust. 1;
- 4) reklam stanowiących wizualizację inwestycji realizowanej na danym terenie zgodnie z § 23.

2. W podstrefie A2 dopuszcza się reklamy stanowiące informację kierunkową o działalności prowadzonej na terenie parku, zebrane w formie totemów o wymiarach do 2,0 x 0,7 x 0,25 m lokalizowanych w pasach drogowych przy zjeździe, który prowadzi do terenu, na którym prowadzona jest wskazywana działalność.

§ 38. Szczegółowe zasady kształtowania obiektów małej architektury:

1. Ustala się maksymalną wysokość obiektów małej architektury wynoszącą:

- 1) 3,5 m w podstrefie A1,
- 2) 4,0 m w podstrefach A2 i A3,
- 3) 3,0 m w podstrefie A4.

2. Ogranicza się stosowanie materiałów do metalu, w tym odlewów żeliwnych, drewna, kompozytów drzewnych, kamienia i szkła.

3. Ogranicza się stosowanie kolorów do naturalnych kolorów materiału, odcieni szarości i koloru białego w podstrefach A1, A2 i A3 oraz dodatkowo koloru piaskowego, niebieskiego i granatowego w podstrefie A4.

4. Nakazuje się stosowanie elementów konstrukcyjnych SIM w kolorze białym.

§ 39. Szczegółowe zasady kształtowania ogrodzeń:

1. W strefie „A-2 ochrony historycznego zespołu urbanistycznego” ustalonej zapisem miejscowego planu zagospodarowania przestrzennego Miasta Świnoujście obejmującego obszar Dzielnicy Nadmorskiej Świnoujścia (Uchwała Rady Miasta Świnoujście Nr LXIX/559/2019 z dnia 7 maja 2010 roku, Dz. U. województwa zachodniopomorskiego nr 58 poz. 1146) oraz w pasie terenu na północ od promenady ogranicza się stosowanie ogrodzeń do obrzeży i murków o nieprzekraczalnej wysokości do 0,4 m i żywopłotów o wysokości do 1,2 m.

2. W podstrefach A1 i A2, poza obszarem wskazanym w ust.1, ustala się:

- 1) zakaz stosowania ogrodzeń z siatki poza siatkami w kolorze ciemnozielonym lub szarym stanowiącymi wzmocnienie żywopłotów;
- 2) dopuszcza się obrzeża o wysokości do 0,3 m, ogrodzenia niskie o wysokości do 0,9 m oraz średnie o wysokości od 0,9 m do 1,2 m i żywopłoty;

3) wysokość ogrodzeń na zapleczach nieruchomości ogranicza się do 1,5 m.

3. W podstrefie A3 dopuszcza się ogrodzenia wyłącznie w formie:

1) żywopłotów,

2) ogrodzeń ażurowych, w których prześwity stanowią minimum 80% powierzchni ogrodzenia, wykonanych z metalu, drewna, kompozytu, w naturalnym kolorze materiału lub w kolorze szarym o wysokości do 0,9 m oraz ogrodzeń o wysokości do 2,0 m, jeśli konieczność ich stosowania wynika z wymogu ograniczenia dostępu do obiektów ochronnych oraz obiektów technicznych.

4. W podstrefie A4 ustala się zakaz stosowania ogrodzeń.

Rozdział 7.

Ustalenia szczegółowe dla strefy miejskiej M

§ 40. 1. Celem regulacji uchwały krajobrazowej dla strefy miejskiej M jest wzmocnienie cech krajobrazu miejskiego, specyficznych dla poszczególnych dzielnic Świnoujścia, spójności kompozycji krajobrazu charakterystycznego dla poszczególnych podstref oraz kreowania lokalnych terenów publicznych o wysokich walorach estetycznych.

2. W obrębie strefy miejskiej M wydzielone zostały podstrefy:

1) M1 - tereny centralne miasta,

2) M2 - tereny osiedli wielorodzinnych,

3) M3 - tereny z przewagą zabudowy jednorodzinnej,

4) M4 - podmiejskie zespoły mieszkaniowe,

5) M5 - tereny o funkcji mieszanej,

6) M6 - tereny ogródków działkowych,

7) M7 - tereny otwarte z rozproszoną zabudową zagrodową,

dla których przyjęto ustalenia szczegółowe uwzględniające specyfikę każdej z wydzielonych podstref.

§ 41. Szczegółowe zasady kształtowania szyldów:

1. Ustala się wielkość współczynnika powierzchni dla dopuszczalnej łącznej powierzchni szyldów na nośnikach płaskich na budynkach i kubaturowych obiektach budowlanych:

1) w podstrefie M1- $W_s = 0,8$,

2) w podstrefach M2 i M5 – $W_s = 0,6$,

3) w podstrefach M3 i M4 – $W_s = 0,3$,

4) w podstrefach M6 i M7 – $W_s = 0,2$.

Powierzchnię należy obliczać według wzoru w §10 ust.3.

2. Ustala się maksymalną wysokość pasa reklamowego wynoszącą:

1) w podstrefie M1, M2 i M5 - $H_p=0,8m$,

2) w podstrefach M3, M4, M6 i M7 – $H_p=0,6 m$.

3. W podstrefach M1, M2 i M5 dopuszcza się umieszczanie na kondygnacjach powyżej parteru szyldów w formie naklejanej na przeszkleniu witryn, drzwi i okien o wielkości określonej w ustaleniach ogólnych.

4. W poszczególnych strefach ogranicza się dopuszczalne wymiary szyldów wolnostojących w postaci plansz i kasetonów:

1) w podstrefach M1, M2, M5 i M6 do $1,54 m^2$,

2) w podstrefach M3, M4 i M7 do $0,6 m^2$.

5. Ustala się maksymalną wysokość masztów flagowych i powierzchnię flag wynoszące:

1) 8,0 m wysokości i flaga o powierzchni do $1,5 \times 4,0 m$ w podstrefach M1 i M5,

- 2) 8,0 m wysokości i flaga o powierzchni do 1,5 x 4,0 m w podstrefie M2 tylko przy obiektach o funkcjach niemieszkaniaowych,
- 3) 6,0 m wysokości i flaga o powierzchni do 1,2 x 3,0 m w podstrefach M4 i M6,
- 4) wprowadza się zakaz stosowania masztów flagowych w pozostałych strefach.

6. Ogranicza się stosowanie szyldów w formie totemów do podstref M1, M2, M4 i M5. Ustala się maksymalne wymiary totemów:

- 1) przy stacjach paliw, obiektach o powierzchni sprzedaży ponad 1200 m² lub stojących na nieruchomościach większych niż 0,5 ha - wysokość do 7,0 m i wymiary podstawy do 1,5 x 0,5 m,
- 2) w pozostałych przypadkach – o wysokości do 3,0 m i wymiarach podstawy do 0,8 x 0,3 m.

7. Lokalizowanie szyldów w postaci pylonów dopuszcza się jedynie w strefach M2 i M5 przy stacjach paliw oraz przy obiektach o powierzchni sprzedaży ponad 1200 m², stojących na nieruchomościach większych niż 0,5 ha. Ustala się maksymalną powierzchnię podstawy pylonu 0,7 x 0,7 m, dopuszczalną maksymalną łączną wysokość pylonu wynoszącą 10,0 m, w tym obiektu umieszczonego na pylonie o wielkości mieszczącej się w obwiedni 2,0 x 2,0 x 2,0 m.

8. Dopuszcza się ustawianie 1 potykacza lub stojaka reklamowego dla dowolnego lokalu handlowego lub usługowego pod warunkiem zachowania wymiarów opisanych w § 13 ust. 6 i minimalnej szerokości chodnika 1,5 m oraz pod warunkiem, że wystawiany jest on wyłącznie w czasie, kiedy lokal jest otwarty.

9. Ustala się maksymalną powierzchnię szyldów na ogrodzeniach, wynoszącą:

- 1) 1,0 m² w podstrefach M1, M2, M5 i M6;
- 2) 0,6 m² w podstrefach M3, M4 i M7.

10. Ogranicza się dopuszczalną powierzchnię i zakres stosowania szyldów na innych elementach, takich jak: obiekty małej architektury i elementy wyposażenia terenów publicznych:

- 1) na obiektach kubaturowych do 0,6 m²,
- 2) na pozostałych obiektach małej architektury i innych elementach wyposażenia terenów publicznych o maksymalnej powierzchni odpowiadającej formatowi A5 (310,8 cm²),
- 3) dopuszcza się stosowanie szyldów na elementach wyposażenia ogródków gastronomicznych zgodnie z ustaleniami ogólnymi.

§ 42. W strefie M wprowadza się zakaz umieszczania reklam innych niż szyldy, za wyjątkiem:

- 1) słupów ogłoszeniowo-reklamowych;
- 2) nośników umieszczanych w pasach drogowych zgodnie z § 21 ust. 1;
- 3) reklam stanowiących informację o sprzedaży lub wynajmie danej nieruchomości zgodnie z § 20 lub § 22 ust. 1;
- 4) reklam stanowiących wizualizację inwestycji realizowanej na danym terenie zgodnie z § 23.

§ 43. Szczegółowe zasady kształtowania obiektów małej architektury:

1. Ustala się maksymalną wysokość obiektów małej architektury wynoszącą:

- 1) 4,0 m w podstrefach M1, M2, M4, M5 i M6,
- 2) 3,0 m w podstrefach M3 i M7.

2. W podstrefie M7 ogranicza się stosowanie materiałów do metalu, drewna, kompozytów drzewnych, kamienia i szkła w kolorach naturalnych.

3. Nakazuje się stosowanie elementów konstrukcyjnych SIM:

- 1) w podstrefach M4, M6 i M7 z kompozytów drzewnych WPC PVC w kolorze jasnego drewna, kolor odniesienia RAL 1002,
- 2) w pozostałych podstrefach ze stali nierdzewnej szczotkowanej.

§ 44. Szczegółowe zasady kształtowania ogrodzeń:

1. W podstrefach M1, M3, M4, M6 i M7 ogranicza się wysokość ogrodzeń do 1,2 m.

2. W podstrefie M2 wprowadza się zakaz stosowania ogrodzeń poza:

- 1) ogrodzeniami niskimi terenów zieleni,
- 2) ogrodzeniami średnimi indywidualnych przedogródków,
- 3) ogrodzeniami średnimi i wysokimi obiektów oświatowych,
- 4) żywopłotami, żywopłotami wzmocnionymi siatką.

3. W podstrefie M4 w obrębie Alei Dębowej ogranicza się dopuszczalną formę ogrodzeń do żywopłotów i żywopłotów wzmocnionych siatką.

4. W podstrefie M6 ogranicza się stosowanie ogrodzeń do żywopłotów, żywopłotów wzmocnionych siatką oraz ogrodzeń ażurowych z metalu i drewna.

5. W podstrefie M7 ogranicza się stosowanie ogrodzeń do żywopłotów, żywopłotów wzmocnionych siatką i ażurowych ogrodzeń drewnianych. Dopuszcza się stosowanie podmurówek z cegły, kamienia lub betonu jedynie w ogrodzeniach siedlisk.

Rozdział 8.

Ustalenia szczegółowe dla strefy portowo-przemysłowej P

§ 45. 1. Celem regulacji uchwały krajobrazowej dla strefy portowo-przemysłowej P jest utrwalenie i podkreślenie morskiego charakteru Świnoujścia z jego specyficznymi, unikalnymi elementami takimi jak maszty, dźwigi, otwarte widoki na port i Świnę, jego kolorytu, kompozycji oraz podkreślenie spójności i zmniejszenie dysonansu pomiędzy terenami produkcyjno-składowymi i usługowymi a terenami publicznymi.

2. W obrębie strefy portowo-przemysłowej P wydzielone zostały podstrefy:

- 1) P1 - tereny portowe i produkcyjno-składowe,
- 2) P2 - tereny portów jachtowych,
- 3) P3 - rezerwa terenów portowo-przemysłowych:
 - a) P3.1 Wydrzany,
 - b) P3.2 Mulnik,
 - c) P3.3 Mielino,
 - d) P3.4 Ognica,
 - e) P3.5 Gazoport,

dla których przyjęto ustalenia szczegółowe uwzględniające specyfikę każdej z wydzielonych podstref.

§ 46. 1. Do czasu rozpoczęcia urbanizacji terenów w strefie P3, dla części terenów oznaczonych symbolami P3.1, P3.2, P3.3, P3.4 i P3.5 stosuje się odpowiednio zapisy:

- 1) dla terenu P3.1 Wydrzany jak dla podstrefy N3,
- 2) dla terenu P3.2 Mulnik jak dla podstrefy N3,
- 3) dla terenu P3.3 Mielino jak dla podstrefy N2,
- 4) dla terenu P3.4 Ognica jak dla podstrefy N2,
- 5) dla terenu P3.5 Gazoport jak dla podstrefy N3.

2. Po rozpoczęciu urbanizacji terenów, dla podstrefy P3 będą miały zastosowanie ustalenia szczegółowe określone dla podstrefy P1.

§ 47. Szczegółowe zasady kształtowania sztyldów:

1. Ustala się wielkość współczynnika powierzchni dla dopuszczalnej łącznej powierzchni sztyldów na nośnikach płaskich na budynkach i kubaturowych obiektach budowlanych:

- 1) w podstrefie P1 - $W_s = 0,8$,
- 2) w podstrefie P2 - $W_s = 0,6$.

Powierzchnię należy obliczać według wzoru w §10 ust.3.

2. Ustala się maksymalną wysokość pasa reklamowego wynoszącą:

- 1) w podstrefie P1 - $H_p = 0,8$ m,
- 2) w podstrefie P2 - $H_p = 0,6$ m.

3. W poszczególnych strefach ogranicza się dopuszczalne powierzchnie szyldów wolnostojących w postaci plansz i kasetonów:

- 1) w podstrefie P1 do $2,0$ m²,
- 2) w podstrefie P2 do $1,54$ m².

4. Ogranicza się maksymalne wymiary szyldów w formie totemów:

- 1) w podstrefie P1 - wysokość do $7,0$ m i wymiary podstawy wynoszące maksymalnie $1,5 \times 0,5$ m
- 2) w podstrefie P2 - wysokość do $3,0$ m i wymiary podstawy wynoszące maksymalnie $0,8 \times 0,3$ m

5. Lokalizowanie szyldów w postaci pylonów dopuszcza się jedynie w podstrefie P1. Ustala się maksymalną powierzchnię podstawy pylonu wynoszącą $1,0 \times 1,0$ m, dopuszczalną maksymalną łączną wysokość pylonu wynoszącą $15,0$ m, w tym obiektu umieszczonego na pylonie o wielkości mieszczącej się w obwiedni $3,0 \times 3,0 \times 3,0$ m.

6. Ustala się maksymalną wysokość masztów flagowych wynoszącą $10,0$ m, a powierzchnię flagi ogranicza się do $1,5 \times 4,0$ m.

7. Stosowanie stojaków i potykaczy dopuszcza się jedynie przy obiektach gastronomicznych.

8. Dopuszcza się stosowanie na ogrodzeniach szyldów o powierzchni do $1,0$ m².

9. Wprowadza się ograniczenie stosowania i dopuszczalne powierzchnie szyldów na innych elementach, takich jak obiekty małej architektury i inne elementy wyposażenia terenów publicznych:

- 1) na obiektach kubaturowych małej architektury dopuszcza się szyldy o powierzchni do $1,2$ m² w podstrefie P1 i $0,6$ m² w podstrefie P2,
- 2) dopuszcza się stosowanie szyldów na elementach wyposażenia ogródków gastronomicznych zgodnie z ustaleniami ogólnymi,
- 3) na pozostałych obiektach małej architektury dopuszcza się stosowanie szyldów o powierzchni nieprzekraczającej równoważności formatu A5 ($310,8$ cm²).

§ 48. W podstrefie P1, poza szyldami wymienionymi w ustaleniach ogólnych, dopuszcza się lokowanie szyldów na dachach budynków, przy czym wysokość szyldów nie może przekraczać 1/10 wysokości elewacji.

§ 49. Szczegółowe zasady kształtowania reklam innych niż szyldy:

1. W całej strefie P wprowadza się zakaz umieszczania reklam innych niż szyldy, za wyjątkiem:

- 1) słupów ogłoszeniowo-reklamowych;
- 2) nośników umieszczanych w pasach drogowych zgodnie z § 21 ust. 1;
- 3) reklam stanowiących informację o sprzedaży lub wynajmie danej nieruchomości zgodnie z § 20 lub § 22 ust. 1;
- 4) reklam stanowiących wizualizację inwestycji realizowanej na danym terenie zgodnie z § 23.

2. Dopuszcza się reklamy stanowiące informację kierunkową o działalności prowadzonej na terenie nieprzylegającym do drogi publicznej, zebrane w formie totemów o wysokości $3,0$ m i wymiarach podstawy do $0,8$ m x $0,5$ m, lokalizowanych w pasach drogowych przy zjeździe, który prowadzi do terenu, na którym prowadzona jest wskazywana działalność.

§ 50. Szczegółowe zasady kształtowania obiektów małej architektury:

1. Ustala się maksymalną wysokość obiektów małej architektury wynoszącą 4,0 m. Ograniczenie nie dotyczy rzeźb stanowiących relikty urządzeń portowych i stoczniowych.

2. Ogranicza się stosowanie materiałów do metalu, drewna, kompozytów drzewnych, kamienia, szkła oraz betonu.

3. Ogranicza się stosowanie kolorów do naturalnych kolorów materiału i kolorów: odcieni szarości w strefie P1 oraz białego, niebieskiego i odcieni szarości w strefie P2.

4. Nakazuje się stosowanie elementów konstrukcyjnych SIM:

1) w strefie P1 ze stali nierdzewnej szczotkowanej,

2) w strefie P2 z kompozytu drzewnego WPC PVC w kolorze jasnego drewna, kolor odniesienia RAL 1002.

§ 51. Szczegółowe zasady kształtowania ogrodzeń:

1. W podstrefie P1 dopuszcza się stosowanie prefabrykowanych przeseł betonowych o prostym rysunku, poza ogrodzeniami od strony ogólnodostępnych ciągów komunikacyjnych.

2. Ogranicza się stosowanie materiałów ogrodzeń do:

1) w podstrefie P1- metalu, betonu architektonicznego i kamienia,

2) w podstrefie P2 - metalu, betonu architektonicznego, kamienia i drewna.

3. Ogranicza się stosowanie kolorów powłok malarskich do:

1) w podstrefie P1 do szarych, grafitowych i ciemnozielonych,

2) w podstrefie P2 do białych, szarych i grafitowych.

Rozdział 9.

Ustalenia szczegółowe dla strefy naturalnej N

§ 52. 1. Celem regulacji uchwały krajobrazowej dla strefy naturalnej N jest ochrona ekspozycji terenów zielonych oraz wsparcie długookresowej polityki miasta zmierzającej do kształtowania wizerunku i promocji Świnoujścia, jako obszaru zrównoważonego rozwoju o wysokich walorach naturalnych.

2. W obrębie strefy naturalnej N wydzielone zostały podstrefy:

1) N1 - plaża i wydmy poza strefą uzdrowiskową,

2) N2 – tereny otwarte delty wstecznej Świny,

3) N3 - tereny leśne,

dla których przyjęto ustalenia szczegółowe uwzględniające specyfikę każdej z wydzielonych podstref.

§ 53. Szczegółowe zasady kształtowania szyldów:

1. Powierzchnię szyldów na budynkach ogranicza się do łącznej powierzchni 0,6 m² na danej elewacji.

2. Wprowadza się zakaz stosowania szyldów w postaci semaforów.

3. Ogranicza się powierzchnię szyldów wolnostojących w postaci plansz i kasetonów do:

1) w podstrefie N3 do 1,0 m²,

2) w podstrefie N2 do 0,6 m²,

3) w podstrefie N1 wprowadza się zakaz stosowania szyldów wolnostojących w postaci plansz i kasetonów.

4. Wprowadza się zakaz stosowania szyldów w postaci totemów za wyjątkiem totemów o maksymalnej wysokości wynoszącej 3,0 m i maksymalnych wymiarach podstawy 0,8 x 0,3 w podstrefie N3.

5. Wprowadza się zakaz stosowania szyldów w postaci pylonów.

6. Stosowanie stojaków i potykaczy dopuszcza się jedynie przy obiektach gastronomicznych w podstrefie N1.

7. W strefie N obowiązuje zakaz stosowania szyldów na nośnikach w postaci masztów flagowych.

8. Ogranicza się stosowanie szyldów na ogrodzeniach:

- 1) w podstrefach N1 i N2 ogranicza się powierzchnię szyldów na ogrodzeniach do 0,6 m²,
- 2) w podstrefie N3 ogranicza się powierzchnię szyldów na ogrodzeniach do 1,0 m².

9. Wprowadza się ograniczenie stosowania i dopuszczalne powierzchnie szyldów na innych elementach, takich jak obiekty małej architektury i inne elementy wyposażenia terenów publicznych:

- 1) na obiektach kubaturowych małej architektury dopuszcza się szyldy o powierzchni do 0,6 m²,
- 2) w pozostałych przypadkach dopuszcza się stosowanie szyldów o powierzchni nieprzekraczającej równoważności formatu A5 (310,8 cm²),
- 3) dopuszcza się stosowanie szyldów na elementach wyposażenia ogródków gastronomicznych zgodnie z ustaleniami ogólnymi.

§ 54. Wprowadza się zakaz umieszczania nośników reklamowych innych niż szyldy, za wyjątkiem:

- 1) plansz na tymczasowych przebieralniach w podstrefie N1,
- 2) słupów ogłoszeniowo-reklamowych,
- 3) nośników umieszczanych w pasach drogowych zgodnie z § 21 ust. 1,
- 4) reklam stanowiących informację o sprzedaży lub wynajmie danej nieruchomości zgodnie z § 20 lub § 22 ust. 1,
- 5) reklam stanowiących wizualizację inwestycji realizowanej na danym terenie zgodnie z § 23.

§ 55. Szczegółowe zasady kształtowania obiektów małej architektury:

1. Ustala się maksymalną wysokość obiektów małej architektury wynoszącą 3,0 m.
2. Ogranicza się stosowanie materiałów do drewna, kompozytów drzewnych, metalu, szkła i kamienia.
3. Ogranicza się kolorystykę elementów małej architektury:

- 1) w podstrefie N1 do naturalnych kolorów materiału i kolorów białego, piaskowego, niebieskiego, granatowego i odcieni szarości.
- 2) w podstrefach N2 i N3 do naturalnych kolorów materiału i odcieni szarości.

4. Nakazuje się stosowanie elementów konstrukcyjnych SIM z kompozytu drzewnego WPC PVC w kolorze jasnego drewna, kolor odniesienia RAL 1002.

§ 56. Szczegółowe zasady kształtowania ogrodzeń:

1. W podstrefach N1 i N2 oraz na terenach leśnych w strefie N3 ustala się zakaz stosowania ogrodzeń za wyjątkiem:

- 1) ażurowych ogrodzeń w kolorze szarym ograniczających dostęp do terenów ochronnych i obiektów technicznych,
- 2) ażurowych ogrodzeń pól, upraw i łąk o stopniu ażurowości minimum 50%.

2. W podstrefie N3 poza terenami leśnymi ogranicza się stosowanie materiałów ogrodzeń do metalu, drewna i kamienia w naturalnych kolorach materiału lub malowanych na kolory: szary, grafitowy, ciemnozielony, brązowy.

DZIAŁ III. PRZEPISY PRZEJŚCIOWE I DOSTOSOWUJĄCE

§ 57. Dla istniejących w dniu wejścia w życie uchwały krajobrazowej obiektów i urządzeń regulowanych niniejszą uchwałą, zrealizowanych niezgodnie z przepisami obowiązującymi w dniu ich realizacji, za wyjątkiem obiektów określonych w § 58-60, ustala się termin ich dostosowania do zasad i warunków określonych niniejszą uchwałą wynoszący:

- 1) 24 miesiące od dnia wejścia w życie niniejszej uchwały w przypadku szyldów,

- 2) 12 miesięcy od dnia wejścia w życie niniejszej uchwały w przypadku tablic reklamowych i urządzeń reklamowych innych niż szyldy,
- 3) 5 lat od dnia wejścia w życie niniejszej uchwały w przypadku obiektów małej architektury,
- 4) 10 lat od dnia wejścia w życie niniejszej uchwały w przypadku ogrodzeń,
lub w terminie krótszym, jeśli wynika to z przepisów odrębnych.

§ 58. Nie wymagają dostosowania do zasad i warunków określonych w uchwale **nośniki i urządzenia reklamowe, w tym szyldy** istniejące w dniu wejścia w życie uchwały krajobrazowej:

- 1) zrealizowane na podstawie pozwolenia na budowę lub zgłoszenia, do którego nie zostały wniesione zastrzeżenia,
- 2) których poszczególne wymiary nie odbiegają od przyjętych w uchwale o więcej niż 10%,
o ile nie dotyczą ich zakazy wymienione w § 7 i § 8.

§ 59. Nie wymagają dostosowania do zasad i warunków określonych w uchwale następujące **obiekty małej architektury** istniejące w dniu wejścia w życie uchwały:

- 1) zrealizowane na podstawie pozwolenia na budowę lub zgłoszenia, do którego nie wniesione zostały zastrzeżenia,
- 2) stanowiące obiekty kultu religijnego (takie jak: kapliczki, krzyże przydrożne, figury), posągi, pomniki, tablice upamiętniające, wodotryski, fontanny,
- 3) wpisane do rejestru zabytków lub wpisane do gminnej ewidencji zabytków,
- 4) wchodzące w skład SIM,
- 5) których poszczególne wymiary nie odbiegają od przyjętych w uchwale o więcej niż 10%,
o ile nie dotyczą ich zakazy wymienione w § 7 i § 8.

§ 60. Nie wymagają dostosowania do zakazów, zasad i warunków określonych w uchwale istniejące w dniu wejścia w życie niniejszej uchwały **ogrodzenia**, które zostały wybudowane zgodnie z przepisami obowiązującymi przed dniem wejścia w życie niniejszej uchwały, z wyłączeniem ogrodzeń:

- 1) wykonanych z prefabrykowanych betonowych przęseł oraz blachy,
- 2) o wysokości przekraczającej o ponad 25% wysokości dopuszczone ustaleniami uchwały dotyczące poszczególnych stref krajobrazowych,
- 3) pomalowanych na jaskrawe kolory,
o ile nie dotyczą ich zakazy wymienione w § 7 i § 8.

§ 61. W terminie do 2 lat od dnia wejścia w życie niniejszej uchwały należy przystąpić do sporządzenia projektu kompleksowego Systemu Informacji Miejskiej, obejmującego elementy podstawowe, komplementarne i tymczasowe określone w § 25 ust. 6.

§ 62. Określa się następujące warunki dostosowania obiektów małej architektury, tablic reklamowych i urządzeń reklamowych oraz ogrodzeń, za wyjątkiem obiektów określonych w § 58-60 do zakazów, zasad i warunków określonych w uchwale:

- 1) dostosowanie obowiązany jest wykonać właściciel lub władający terenem lub urządzeniem niespełniającym określonych warunków na własny koszt w terminie określonym w uchwale krajobrazowej,
- 2) w przypadku konieczności usunięcia obiektów małej architektury, tablic reklamowych i urządzeń reklamowych, po zakończeniu prac demontażowych należy przywrócić stan obiektów i terenu do stanu sprzed montażu usuwanych elementów.

DZIAŁ IV. USTALENIA KOŃCOWE

§ 63. 1. Na tablicach reklamowych i urządzeniach reklamowych należy umieścić oznaczenie wydane przez Urząd Miasta potwierdzające złożenie deklaracji na opłatę reklamową.

2. Formę i tryb wydawania oznaczeń, o których mowa w punkcie 1 oraz zasady ich umieszczania określi w drodze zarządzenia Prezydent Miasta.

3. Umieszczanie reklam bez uwidocznionej informacji o złożeniu deklaracji na opłatę reklamową jest zabronione.

§ 64. Zasady zgłaszania zamiaru umieszczenia reklam oraz kary za nieprzestrzeganie przepisów niniejszej uchwały i stawki opłat obowiązują według zasad określonych w przepisach odrębnych.

§ 65. Wykonanie uchwały krajobrazowej powierza się Prezydentowi Miasta Świnoujście.

§ 66. Uchwała wchodzi w życie po upływie czternastu dni od dnia ogłoszenia w Dzienniku Urzędowym Województwa Zachodniopomorskiego oraz podlega publikacji na stronie internetowej Gminy Miasta Świnoujście.

Przewodnicząca Rady Miasta

Elżbieta Jabłońska

STREFWANIE OBSZARÓW arkusz 1 z 4

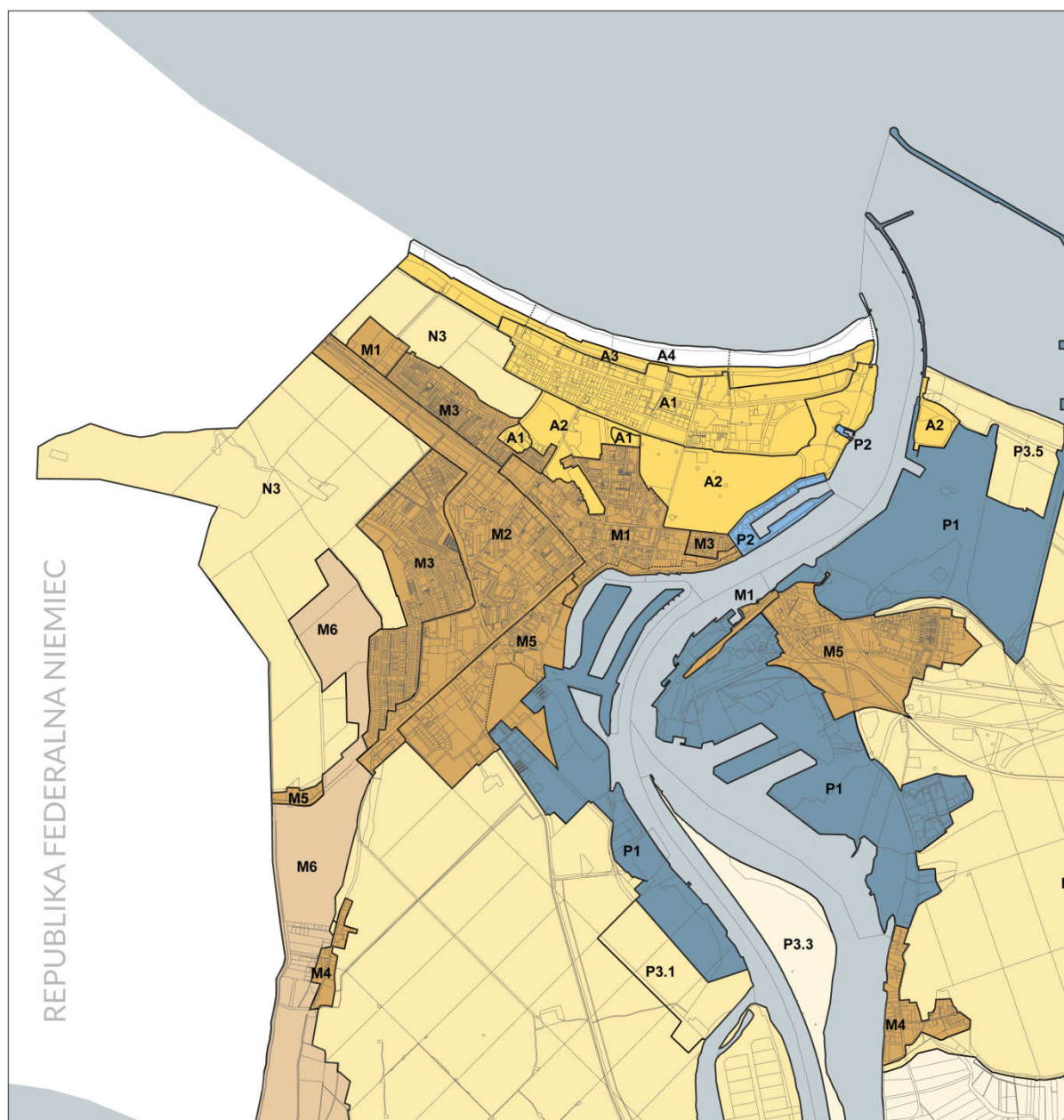

Ozaczenia znajdują się na arkuszu nr 4



Ozaczenia znajdują się na arkuszu nr 4

STREFOWANIE OBSZARÓW arkusz 3 z 4

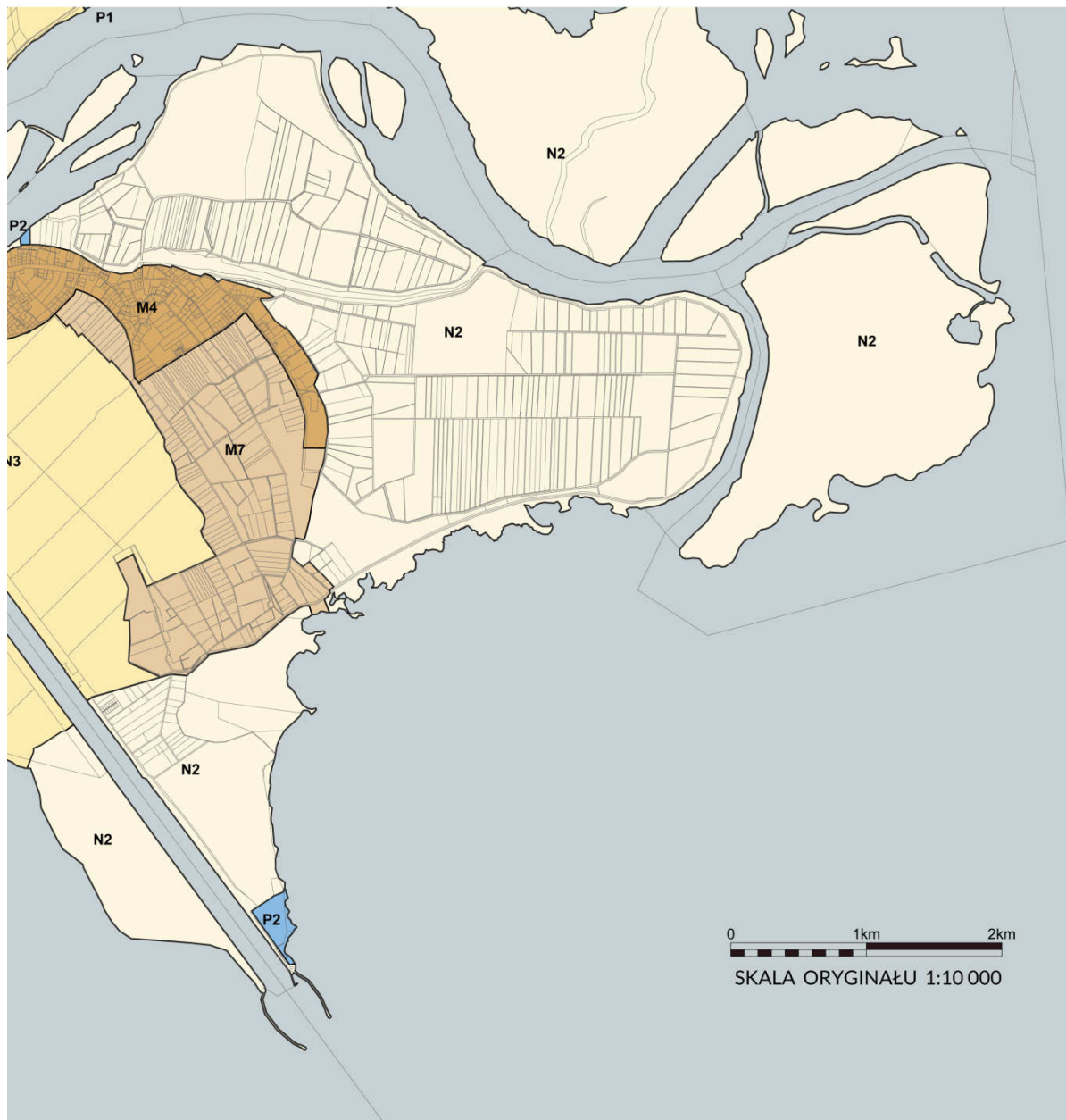

Ozaczenia znajdują się na arkuszu nr 4

STRELOWANIE OBSZARÓW arkusz 4 z 4

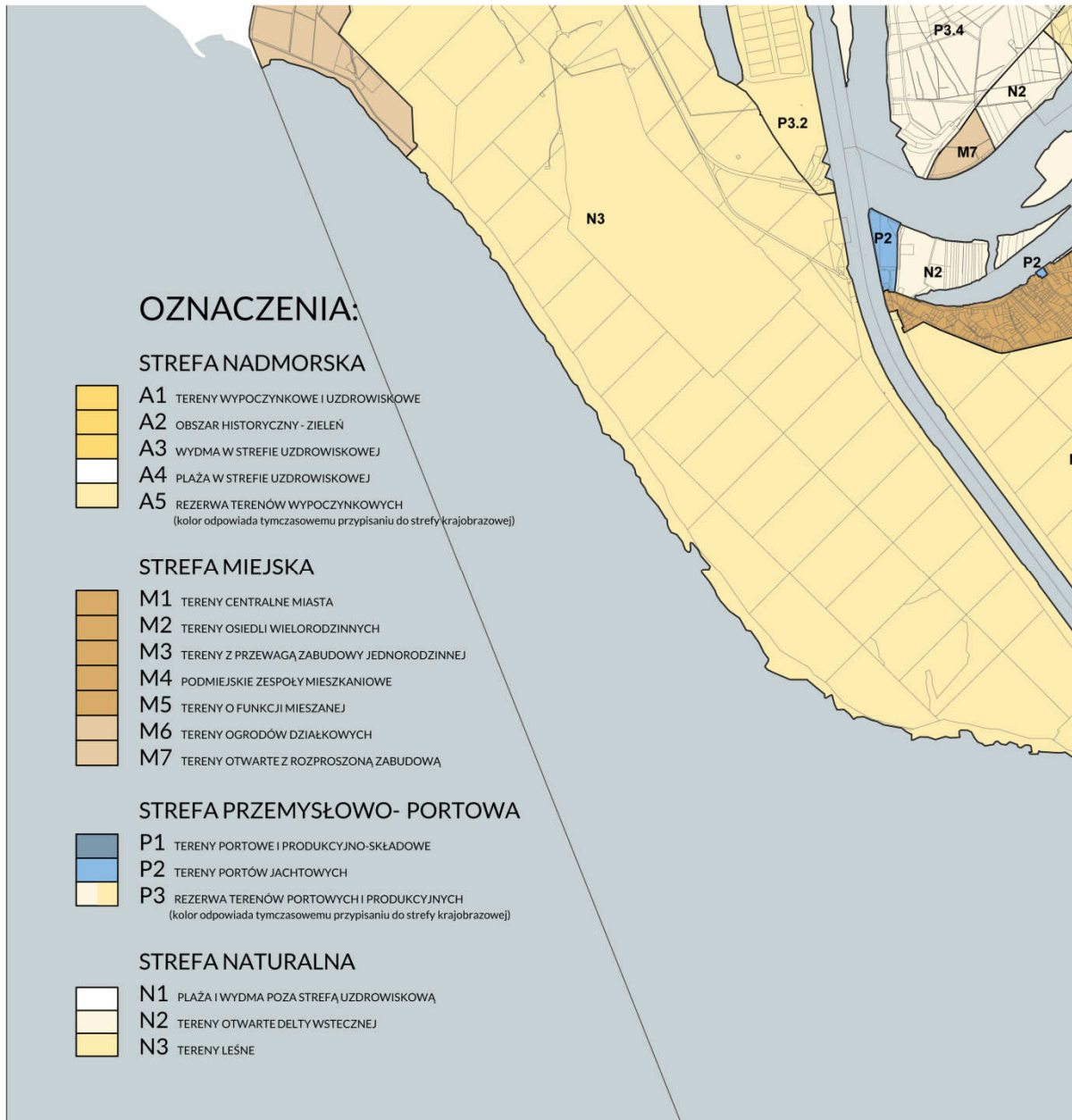

ZAŁĄCZNIK NR 2
do Uchwały Rady Miasta Świnoujście
nr _____
z dnia _____



ZAWARTOŚĆ KART WSKAZAŃ:

Załącznik nr 1 – PODZIAŁ TERENU MIASTA NA STREFY KRAJOBRAZOWE

- 1.1 Cele regulacji dla stref krajobrazowych
- 1.2 Podstawowe zasady mierzenia przyjęte w uchwale
- 1.3 Kolory - zasady oznaczania
- 1.4 Kolory używane w ustaleniach uchwały krajobrazowej

2. KARTY WSKAZAŃ DLA SZYLDÓW
 - 2.1 ustalenia podstawowe
 - 2.2 zestawienie ustaleń szczegółowych

3. KARTY WSKAZAŃ DLA NOŚNIKÓW REKLAMOWYCH
 - 3.1 ustalenia podstawowe
 - 3.2 zasada lokalizacji wolnostojących nośników reklamowych w pasach drogowych
 - 3.3 dopuszczalne rodzaje wolnostojących nośników reklamowych w pasach drogowych
 - 3.4 zasada lokalizacji słupów i tablic ogłoszeniowo-reklamowych
 - 3.5 słup ogłoszeniowo-reklamowy - przykładowe rozwiązanie
 - 3.6 zestawienie ustaleń szczegółowych

4. KARTY WSKAZAŃ DLA OBIEKTÓW MAŁEJ ARCHITEKTURY
 - 4.1 ustalenia podstawowe
 - 4.2 wytyczne dla elementów SIM
 - 4.3 zestawienie ustaleń szczegółowych

5. KARTY WSKAZAŃ DLA OGRODZEŃ
 - 5.1 ustalenia podstawowe
 - 5.2 mapa obszarów objętych zakazem/ograniczeniem stosowania ogrodzeń

Uwaga: treść Kart Wskazań stanowi załącznik do uchwały krajobrazowej i musi być odczytywana łącznie z tekstem uchwały.

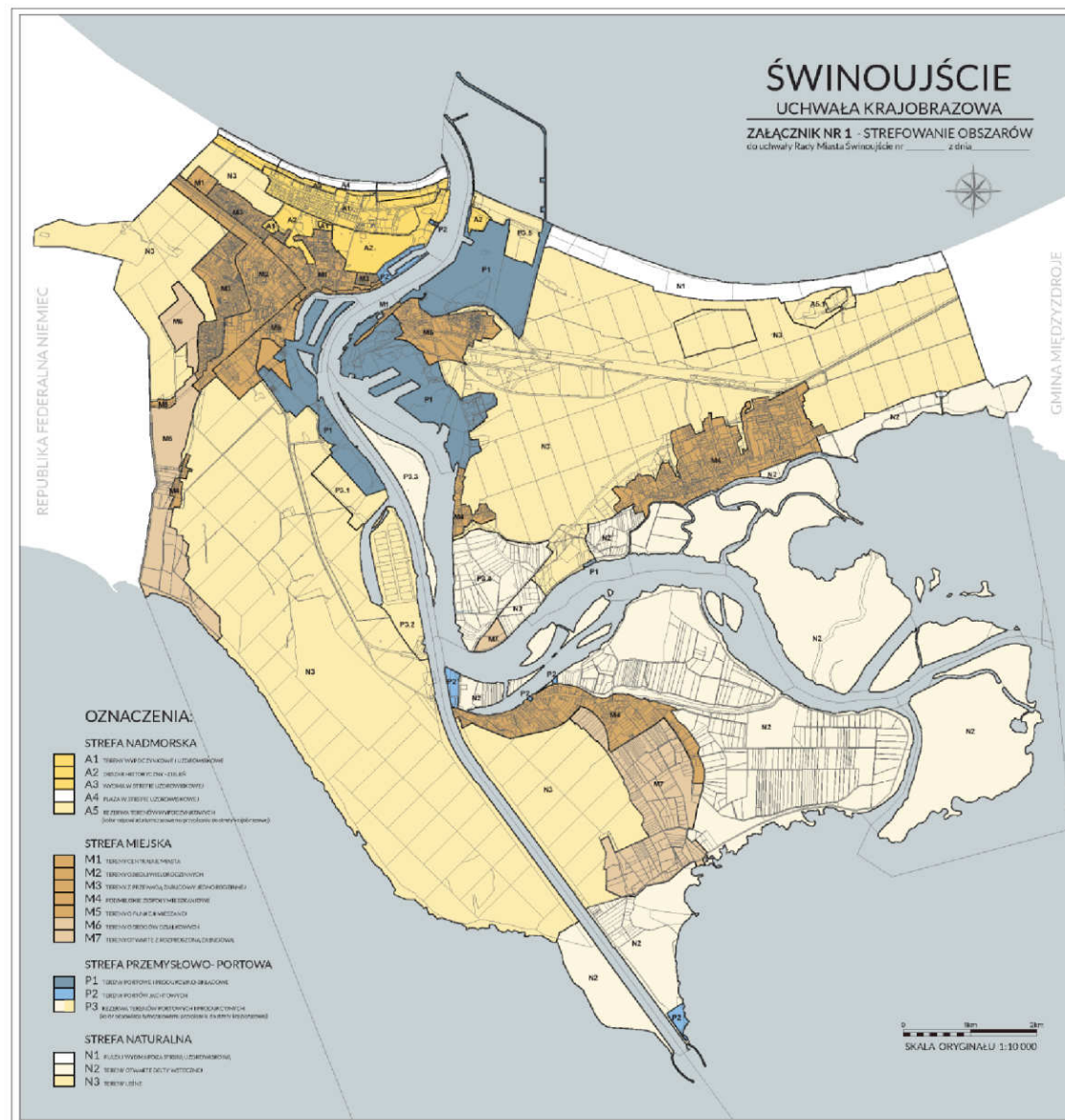

PODZIAŁ TERENU MIASTA NA STREFY KRAJOBRAZOWE

Ustalenia uchwały krajobrazowej odnoszą się do wyznaczonych stref krajobrazowych, obrazujących różnorodność przestrzeni miasta.

**KARTA
WSKAZAŃ
0.1**

Plan miasta krajobrazowego dla Gminy Międzyzdroje
Załącznik nr 2 do uchwały nr _____
Rady Miasta Świnoujście z dnia _____

STREFY KRAJOBRAZOWE

CELE REGULACJI DLA STREF KRAJOBRAZOWYCH

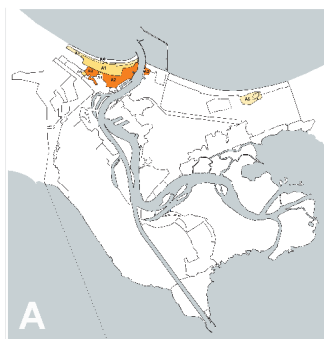

STREFA NADMORSKA A

Celem regulacji uchwały krajobrazowej dla strefy nadmorskiej A jest utrwalenie i podkreślenie specyfiki tradycyjnego krajobrazu uzdrowiska nadmorskiego, jego kolorytu, kompozycji i wysokiego standardu.

W obrębie strefy A wydzielone zostały podstrefy:

- A1 - tereny uzdrowiskowe i wypoczynkowe
- A2 - obszar historyczny - zieleń,
- A3 - wydma w strefie uzdrowiskowej,
- A4 - plaża w strefie uzdrowiskowej,
- A5 - rezerwa terenów wypoczynkowych

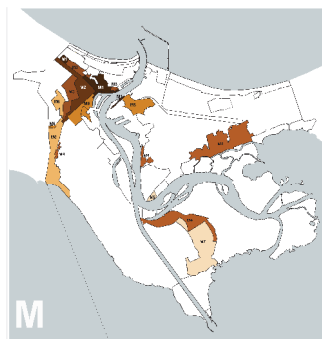

STREFA MIEJSKA M

Celem regulacji uchwały krajobrazowej dla strefy miejskiej M jest wzmocnienie cech krajobrazu miejskiego, specyficznych dla poszczególnych dzielnic Świnoujścia, spójności kompozycji krajobrazu charakterystycznego dla poszczególnych podstref oraz kreowania lokalnych przestrzeni publicznych o wysokich walorach estetycznych.

W obrębie strefy M wydzielone zostały podstrefy:

- M1 - tereny centralne miasta,
- M2 - tereny osiedli wielorodzinnych,
- M3 - tereny z przewagą zabudowy jednorodzinnej,
- M4 - podmiejskie zespoły mieszkaniowe,
- M5 - tereny o funkcji mieszanej,
- M6 - tereny ogródków działkowych,
- M7 - tereny otwarte z rozproszoną zabudową zagrodową.

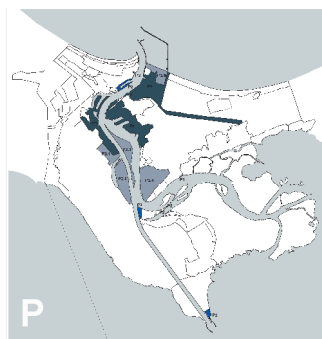

STREFA PORTOWO-PRZEMYSŁOWA P

Celem regulacji uchwały krajobrazowej dla strefy portowo-przemysłowej P jest utrwalenie i podkreślenie morskich charakterów Świnoujścia z jego specyficznymi, unikalnymi elementami takimi jak maszty, dźwigi, otwarte widoki na port i Świnę, jego kolorytu, kompozycji oraz podkreślenie spójności i zmniejszenie dysonansu pomiędzy terenami produkcyjno-składowymi i usługowymi a przestrzeniami publicznymi.

W obrębie strefy P wydzielone zostały podstrefy:

- P1 - tereny portowe i produkcyjno-składowe,
- P2 - tereny portów jachtowych,
- P3 - rezerwa terenów portowo-przemysłowych:
 - P3.1 Wydrzany,
 - P3.2 Mulnik,
 - P3.3 Mielino,
 - P3.4 Ognica,
 - P3.5 Gazoport,

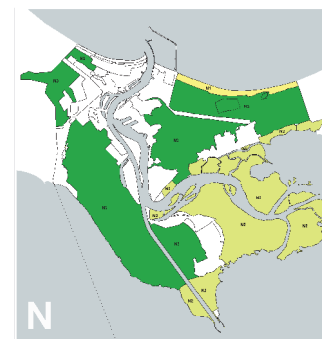

STREFA NATURALNA N

Celem regulacji uchwały krajobrazowej dla strefy naturalnej N jest ochrona ekspozycji i dostępności terenów zielonych oraz ograniczenie zawłaszczania terenów zielonych i wsparcie długookresowej polityki miasta zmierzającej do kształtowania wizerunku i promocji Świnoujścia jako obszaru zrównoważonego rozwoju o wysokich walorach naturalnych.

W obrębie strefy N wydzielone zostały podstrefy:

- N1 - plaża w strefie uzdrowiskowej,
- N2 - delta wsteczna Świny,
- N3 - tereny leśne,
- N4 - plaża i wydmy poza strefą uzdrowiskową

Uwaga: treść Kart Wskazań stanowi załącznik do uchwały krajobrazowej i musi być odczytywana łącznie z tekstem uchwały.

KARTA WSKAZAŃ

1.1

PODSTAWOWE ZASADY MIERZENIA PRZYJĘTE W UCHWALE

OBLICZANIE POWIERZCHNI REKLAM, SZYLDÓW I NAZW WŁASNYCH OBIEKTÓW:

W ustaleniach uchwały krajobrazowej przyjęto zasadę określania dopuszczalnej wielkości szyldów, reklam innych niż szyldy i nazw własnych obiektów.



$$P = a \times b \text{ (m}^2\text{)}$$

Pole powierzchni najmniejszego prostokąta obejmującego wszystkie skrajne elementy płaskiego nośnika

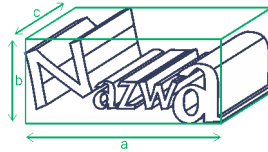

$$a \times b \times c$$

Wymiary najmniejszego prostopadłościanu obejmującego wszystkie skrajne elementy przestrzennego nośnika

WYZNACZANIE DOPUSZCZALNYCH POWIERZCHNI:

W poszczególnych strefach krajobrazowych ustalone zostały różne dopuszczalne powierzchnie szyldów i nazw własnych obiektów wykonanych na nośnikach płaskich mocowanych na elewacjach budynków.

Ustalone w uchwale limity odnoszą się łącznie do wszystkich podmiotów działających w danym obiekcie i są obliczane niezależnie dla każdej z elewacji danego obiektu.

Maksymalną powierzchnia szyldów i nazw własnych na nośnikach płaskich określa się według wzoru:

$$P = l_e \times W$$

gdzie:

P – dopuszczalna powierzchnia szyldów i nazw własnych obiektów wyrażona w metrach kwadratowych,

l_e – długość danego odcinka elewacji obiektu wyrażona w metrach, mierzona w rzucie przyziemia,

W – wskaźnik powierzchni określony w ustaleniach szczegółowych dla każdej strefy krajobrazowej.

Dla poszczególnych rodzajów szyldów, reklam i nazw własnych przyjęte zostały odrębne wskaźniki.

Drugim parametrem jest maksymalna **wysokość pasa reklamowego H_p** określona w ustaleniach szczegółowych odrębnie dla każdej ze stref krajobrazowych miasta.

Maksymalną powierzchnię szyldów naklejanych na szklenie określa się jako procent powierzchni danego przeszklenia. Powierzchnia przeszklenia wyklejona kolorową lub bezbarwną folią bez napisów i grafik o treści reklamowej nie stanowi szyldu i nie jest wliczana.

Uwaga: treść Kart Wskazań stanowi załącznik do uchwały krajobrazowej i musi być odczytywana łącznie z tekstem uchwały.

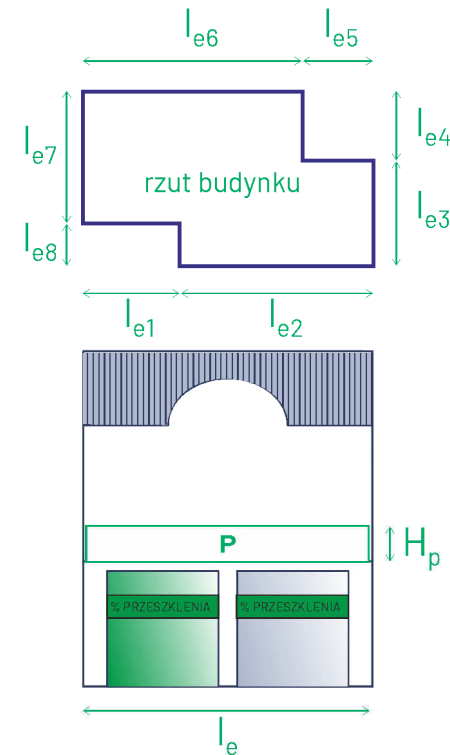

Przykład:

w strefie M1 obowiązują wskaźniki $W_s=0,8$ oraz $H_p=0,8$ m, pozwala to otoczyć cały budynek szyldem o wys. 80 cm umieszczonym w pasie reklamowym, albo wykonać krótsze odcinku szyldu, a resztę limitu powierzchni wykorzystać do wykonania szyldów naklejanych na szklenie witryn.

KOLORY

ZASADY OZNACZANIA

W ustaleniach uchwały krajobrazowej przyjęto zasadę określania kolorów poprzez ich oznaczenie w ogólnie przyjętych systemach kolorów.

Złożoność zagadnienia percepcji i odwzorowania koloru wymaga zastosowania kilku systemów:

podstawowy system oznaczania koloru: NCS Natural Color System

uzupełniające systemy oznaczania koloru: CMYK - w odniesieniu do materiałów drukowanych

RGB - w odniesieniu do materiałów cyfrowych

RAL - w odniesieniu do powłok malarskich

Sposób oznaczania koloru w systemie NCS:

System oparty jest na sześciu kolorach podstawowych rozpoznawanych przez człowieka: białym (W), czarnym (S), żółtym (Y), czerwonym (R), niebieskim (B) i zielonym (G).

Oprócz kolorów w systemie oznaczane jest szernienie (Blackness) i chromatyczność (Chromaticness).

Przestrzeń kolorów NCS może zostać przedstawiona jako bryła złożona z dwóch stożków, utworzona poprzez obrót trójkąta odcieni dookoła kręgu kolorów:

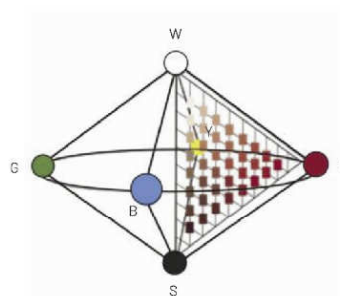

Przestrzeń kolorów NCS

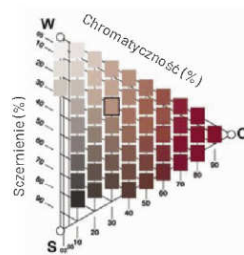

Trójkąt odcieni NCS

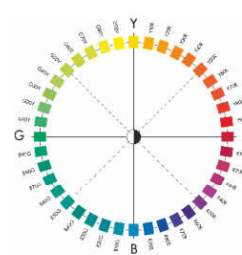

Krąg kolorów NCS

Przykładowy kod koloru w systemie NCS ma postać:

 S 6020-R80B

gdzie:

S - oznaczenie systemu

60 - szernienie - 60% czerni

20 - chromatyczność - 20% nasyconego koloru

(pozostałe 20% to biel)

R80B - kolor (Hue) określony jako
czerwień (R) z 80% domieszką niebieskiego (B)

Źródło grafik: www.aspkat.edu.pl, www.wikipedia.pl

Uwaga: treść Kart Wskazań stanowi załącznik do uchwały krajobrazowej i musi być odczytywana łącznie z tekstem uchwały.

KARTA WSKAZAŃ

1.3

KOLORY

KOLORY UŻYWANE W UCHWALE KRAJOBRAZOWEJ

KOLOR JASKRAWY - kolor o intensywnej barwie, mocny, ostry, krzykliwy, wyrazisty, oślepiający, fluorescencyjny, który w sposób rażąco wyróżnia się w otaczającej przestrzeni, którego chromatyczność według systemu NCS wynosi powyżej 85%

KOLOR PASTELOWY - kolor jasny, niejaskrawy, stonowany, rozbielony, którego parametry według systemu NCS wynoszą: zawartość czerni do 30% i chromatyczność do 30%

KOLOR PIASKOWY - kolor jasny, szaro-brązowy, żółto-brązowy, beżowy, kawowy, ecru, którego parametry według systemu NCS wynoszą: ściernienie do 20%, chromatyczność do 20%, a kolor zawiera się w przedziale od G80Y do Y20R

Źródło grafik: www.aspkat.edu.pl, www.wikipedia.pl

Uwaga: treść Kart Wskazań stanowi załącznik do uchwały krajobrazowej i musi być odczytywana łącznie z tekstem uchwały.

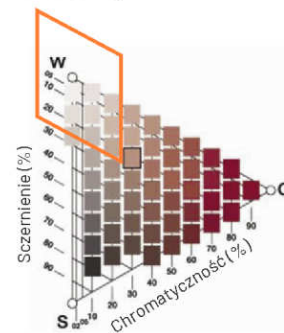
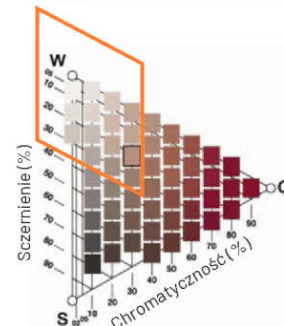
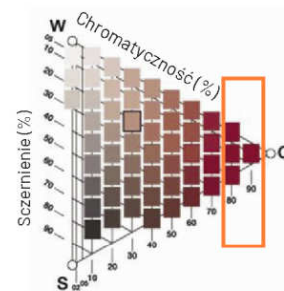

KARTA WSKAZAŃ

1.4

Uchwała krajobrazowa dla Gminy Miasta Świnoujście
Załącznik nr 2 do uchwały nr _____
Rady Miasta Świnoujście z dnia _____

SZYLDY

PODSTAWOWE USTALENIA

Zakres ustaleń:

Uchwała krajobrazowa zawiera ustalenia w zakresie zasad i warunków sytuowania, gabarytów i liczby szyldów.

Dopuszczalne formy:

szyldy na kubaturowych obiektach budowlanych:

- szyldy na nośnikach płaskich,
- szyldy naklejane na szklenie,
- semafor;

szyldy wolnostojące:

- plansze, kasetony,
- pylony, totemy,
- maszty flagowe,
- stojaki i potykacze;

szyldy na innych elementach, takich jak ogrodzenia, obiekty małej architektury i elementy wyposażenia terenów publicznych:

- szyldy na nośnikach płaskich,
- szyldy naklejane na szklenie.

Kluczowe ustalenia:

- szyldy na nośnikach płaskich i semaforzy należy lokalizować w obrębie pasów reklamowych na parterach budynków;
- szyldy lokali nieposiadających odrębnego wejścia należy lokalizować przy głównym wejściu do budynku;
- powyżej parteru można lokalizować nazwy własne obiektów;
- szyldy naklejane na szklenie nie mogą przekraczać 20% powierzchni przeszkleń;
- w galeriach handlowych dozwolone jest umieszczanie dodatkowego bloku szyldów powyżej parteru;
- szyldy wolnostojące oraz szyldy na ogrodzeniach można stosować jeżeli na działce nie ma budynku, budynek jest odsunięty o min. 5 m od granicy działki lub dany lokal nie posiada wejścia od strony przestrzeni publicznej;
- przy stacjach paliw i obiektach wielkopowierzchniowych dopuszczalne jest stosowanie pylonów;
- potykacze i stojaki można wystawiać jedynie w godzinach pracy lokalu;
- odrębne ustalenia regulują stosowanie szyldów w ogródkach gastronomicznych.

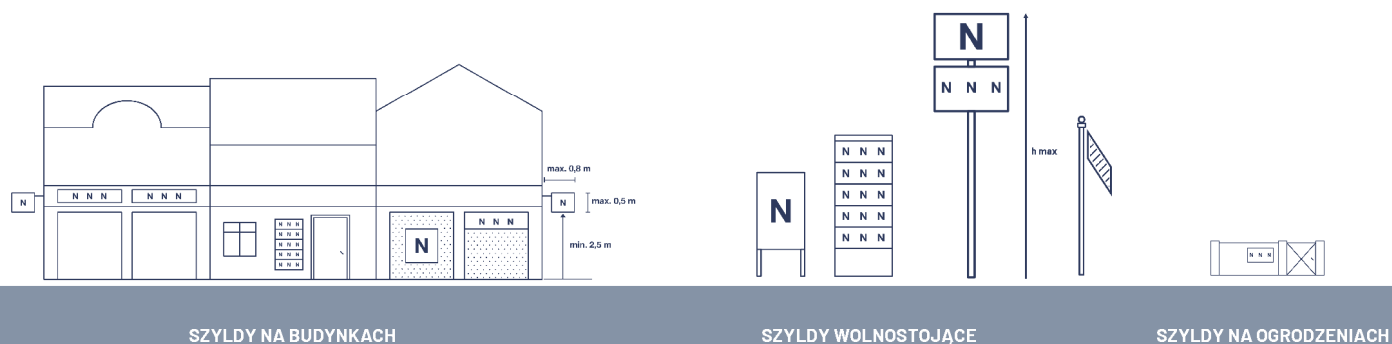

Uwaga: treść Kart Wskazań stanowi załącznik do uchwały krajobrazowej i musi być odczytywana łącznie z tekstem uchwały.

KARTA WSKAZAŃ

2.1

Uchwała krajobrazowa dla Gminy Miasta Świnoujście
Załącznik nr 2 do uchwały nr _____
Rady Miasta Świnoujście z dnia _____

SZYLDY

ZESTAWIENIE USTALEŃ SZCZEGÓŁOWYCH

Ws - współczynnik powierzchni szyldów na nośnikach płaskich
 Hp - maksymalna wysokość pasa reklamowego
 Wnw1 - współczynnik powierzchni nazw własnych lokowanych na wysokości mniejszej niż 8 kondygnacji
 Wnw2 - współczynnik powierzchni nazw własnych lokowanych na wysokości 8 kondygnacji i powyżej
 X - ZAKAZ STOSOWANIA
 V - DOPUSZCZENIE STOSOWANIA NA ZASADACH OGÓLNYCH
 XXL - OBIEKTY WIELKOPOWIERZCHNIOWE I STACJE PALIW
 A5 - 0 WYMIARZE MAX. FORMATU A5
 nw - NIE WYSTĘPUJE

STREFA KRAJOBRAZOWA	SZYLDY NA KUBATUROWYCH OBIEKTACH BUDOWLANYCH						SZYLDY WOLNOSTOJĄCE					SZYLDY NA OGRODZENIACH	SZYLDY NA INNYCH ELEMENTACH				
	Ws	Hp	W _{nw1}	W _{nw2}	semafory	szyldy naklejane pow. parteru	plansze i kasetony	totemy	pylony	flagi	potykalce i stojaki		na obiektach kubaturowych	na innych obiektach i elem.	lambrekin parasoli markiz	w ogródk. gastrono- micznych	
A1	UZDROWISKO	0,6	0,6	0,2	0,6	X	X	gabloty 1,0x1,4x0,15 przy hotelach	h _{max} = 3,0m g _{max} = 0,2m 1:3	X	h _{max} = 6,0m 1,2x3,0 m	tylko gastronomia	0,2 m ² tylko ob. techniczne	0,6 m ²	A5	h _{max} = 0,15m	według ustaleń ogólnych
A2	OBZAR HIST.-ZIELEŃ	0,6	0,6	0,2	nw	X	X	X	h _{max} = 3,0m g _{max} = 0,2m 1:3	X	h _{max} = 6,0m 1,2x3,0 m	tylko gastronomia	0,5 m ²	0,6 m ²	A5	h _{max} = 0,15m	według ustaleń ogólnych
A3	WYDMA	0,6	0,6	0,2	nw	X	X	X	X	X	X	0,2 m ² tylko ob. techniczne	0,6 m ²	A5	h _{max} = 0,15m	według ustaleń ogólnych	
A4	PLAŻA	0,6	0,6	0,2	nw	X	X	1,0 m ²	X	X	X	0,2 m ² tylko ob. techniczne	0,6 m ²	A5	h _{max} = 0,15m	według ustaleń ogólnych	
A5	REZERWA TERENÓW WYPOCZYNKOWYCH	ustalenia tymczasowe do czasu docelowego zagospodarowania jak dla strefy N3															
M1	CENTRUM	0,8	0,8	0,2	0,6	V	V	1,54 m ²	XXL h _{max} = 7,0m 1,5x0,5 m	X	h _{max} = 6,0m 1,5x4,0 m	V	1,0 m ²	0,6 m ²	A5	h _{max} = 0,15m	według ustaleń ogólnych
M2	OSIEDLA	0,6	0,8	0,2	0,6	V	V	1,54 m ²	inne h _{max} = 3,0m 0,8x0,3 m	h _{max} = 10,0m 2,0x2,0x2,0 m tylko przy XXL	h _{max} = 6,0m 1,5x4,0 m tylko niemieszk.	V	1,0 m ²	0,6 m ²	A5	h _{max} = 0,15m	według ustaleń ogólnych
M3	ZABUDOWA JEDNORODZINNA	0,3	0,6	0,2	nw	V	X	0,6 m ²	X	X	X	V	0,6 m ²	0,6 m ²	A5	h _{max} = 0,15m	według ustaleń ogólnych
M4	ZESPOŁY PODMIEJSKIE	0,3	0,6	0,2	nw	V	X	0,6 m ²	XXL h _{max} = 7,0m 1,5x0,5 m	X	h _{max} = 6,0m 1,2x3,0 m	V	0,6 m ²	0,6 m ²	A5	h _{max} = 0,15m	według ustaleń ogólnych
M5	TERENY O FUNKCJACH MIESZANYCH	0,6	0,8	0,2	0,6	V	V	1,54 m ²	inne h _{max} = 3,0m 0,8x0,3 m	h _{max} = 10,0m 2,0x2,0x2,0 m tylko XXL	h _{max} = 6,0m 1,5x4,0 m	V	1,0 m ²	0,6 m ²	A5	h _{max} = 0,15m	według ustaleń ogólnych
M6	OGRÓDKI DZIAŁKOWE	0,2	0,6	0,2	nw	V	X	1,54 m ²	X	X	h _{max} = 6,0m 1,2x3,0 m	V	1,0 m ²	0,6 m ²	A5	h _{max} = 0,15m	według ustaleń ogólnych
M7	ZABUDOWA ROZPROSZONA	0,2	0,6	0,2	nw	V	X	0,6 m ²	X	X	X	V	0,6 m ²	0,6 m ²	A5	h _{max} = 0,15m	według ustaleń ogólnych
P1	PORTOWE I PROD.-SKŁADOWE	0,8	0,8	0,2	0,6	V	X	2,0 m ²	h _{max} = 7,0m 1,5x0,5 m	h _{max} = 15,0m 3,0x3,0x3,0 m	h _{max} = 10,0m 1,5x4,0 m	tylko gastronomia	1,0 m ²	0,6 m ²	A5	h _{max} = 0,15m	według ustaleń ogólnych
P2	PORTY JACHTOWE	0,6	0,6	0,2	nw	V	X	1,54 m ²	h _{max} = 3,0m 0,8x0,3 m	X	h _{max} = 10,0m 1,5x4,0 m	tylko gastronomia	1,0 m ²	0,6 m ²	A5	h _{max} = 0,15m	według ustaleń ogólnych
P3	REZERWA TERENÓW PORT. I PROD.-SKŁAD.	ustalenia tymczasowe do czasu docelowego zagospodarowania: P3.1 Wydrzany, P3.2 Mulnik i P3.5 Gazoport jak dla N3, P3.3 Mielno i P3.4 Ognica jak dla N2															
N1	PLAŻA I WYDMA	0,6 m ² łącznie	0,2	nw	X	X	X	X	X	X	X	tylko gastronomia	0,6 m ²	0,6 m ²	A5	h _{max} = 0,15m	według ustaleń ogólnych
N2	DELTA WSTECZNA	0,6 m ² łącznie	0,2	nw	X	X	0,6 m ²	X	X	X	X	X	0,6 m ²	0,6 m ²	A5	h _{max} = 0,15m	według ustaleń ogólnych
N3	TERENY LEŚNE	0,6 m ² łącznie	0,2	nw	X	X	1,0 m ²	h _{max} = 3,0m 0,8x0,3 m	X	X	X	X	1,0 m ²	0,6 m ²	A5	h _{max} = 0,15m	według ustaleń ogólnych

Uwaga: treść Kart Wskazań stanowi załącznik do uchwały krajobrazowej i musi być odczytywana łącznie z tekstem uchwały.

KARTA WSKAZAŃ 2.2

Uchwała krajobrazowa dla Gminy Miasta Świnoujście
 Załącznik nr 2 do uchwały nr
 Rady Miasta Świnoujście z dnia

REKLAMY INNE NIŻ SZYLDY PODSTAWOWE USTALENIA

Zakres ustaleń:

Uchwała krajobrazowa zawiera ustalenia dotyczące nośników reklamowych w zakresie zasad i warunków sytuowania, gabarytów, liczby, standardów jakościowych oraz materiałów.

Dopuszczalne formy:

nośniki reklamowe na kubaturowych obiektach budowlanych:

- płaskie nośniki reklam,

nośniki reklamowe wolnostojące:

- plansze i kasetony,
- totemy,
- słupy ogłoszeniowo-reklamowe,

nośniki reklamowe na innych elementach, takich jak ogrodzenia, obiekty małej architektury i elementy wyposażenia terenów publicznych:

- płaskie nośniki reklamowe,
- reklamy naklejane na szklenie.

Wyjątki od ustaleń:

Wyjątki od ustaleń dotyczą nośników reklamowych związanych z:

- imprezami miejskimi,
- informacją o dofinansowaniu projektów inwestycyjnych,
- informacją o sprzedaży danej nieruchomości.

Podstawowe ograniczenia:

Najistotniejsze z punktu widzenia ład przestrzennego są zakazy lokowania nośników reklamowych:

- na ogrodzeniach,
- w parkach, na skwerach i w lasach,
- wykonanych z materiałów nietrwałych,
- zakłócających ekspozycję obiektów zabytkowych,
- umieszczonych na budynkach powyżej parteru,
- jaskrawych i emitujących światło o zmiennym natężeniu.

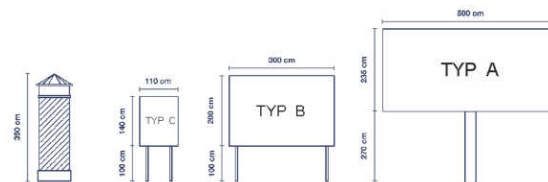

NOŚNIKI REKLAMOWE NA BUDYNKACH

WOLNOSTOJĄCE NOŚNIKI REKLAMOWE

Uwaga: treść Kart Wskazań stanowi załącznik do uchwały krajobrazowej i musi być odczytywana łącznie z tekstem uchwały.

KARTA
WSKAZAŃ

3.1

Uchwała krajobrazowa dla Gminy Miasta Świnoujście
Załącznik nr 2 do uchwały nr _____
Rady Miasta Świnoujście z dnia _____

REKLAMY INNE NIŻ SZYLDY

ZASADA LOKALIZACJI WOLNOSTOJĄCYCH NOŚNIKÓW REKLAMOWYCH W PASACH DROGOWYCH



● NOŚNIKI REKLAMOWE TYP A

Wymiar 500 x 235 cm

- ul. Grunwaldzka od granicy RP do ul. Krzywej co 300 m,
- ul. Karsiborska w rejonie oczyszczalni co 300 m
- ul. Duńska od ul. Ludzi Morza do ul. Fińskiej co 300 m

● NOŚNIKI REKLAMOWE TYP B

Wymiar 300 x 200 cm

- ul. 11 Listopada od ul. Strzeleckiej do ul. Szkolnej co 300 m

● NOŚNIKI REKLAMOWE TYP C

Wymiar 110 x 140 cm

- ul. Wojska Polskiego od granicy RP do ul. 11 Listopada co 200 m,
- ul. Grunwaldzka od ul. Krzywej do ul. Karsiborskiej i ul. Karsiborska do rejonu oczyszczalni co 200 m,
- droga krajowa nr 3 od ronda Łunowo do granicy miasta co 300 m,
- ul Pomorska i ul. Karsiborska w odległości 500 m od przeprawy promowej co 150 m.

Uwaga: treść Kart Wskazań stanowi załącznik do uchwały krajobrazowej i musi być odczytywana łącznie z tekstem uchwały.

REKLAMY INNE NIŻ SZYLDY

DOPUSZCZALNE RODZAJE WOLNOSTOJĄCYCH NOŚNIKÓW REKLAMOWYCH W PASACH DROGOWYCH

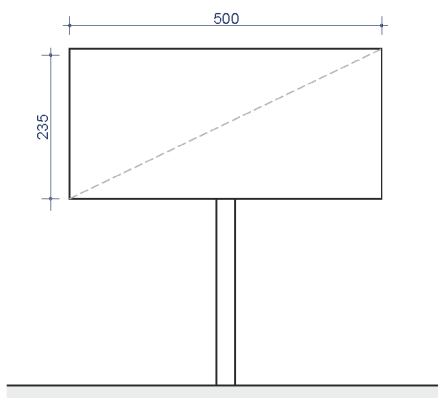

TYP A

Zakres stosowania:

Ogólnodostępny nośnik reklam służący promocji osób, przedsiębiorstw, towarów, usług, przedsięwzięć lub ruchów społecznych. Nośnik jedno- lub dwustronny.

Charakterystyczne parametry:

Posadowienie - stopa betonowa
Materiał konstrukcji - profile stalowe
Materiał powierzchni reklamowej - blacha
Wykończenie powierzchni - cynkowanie/malowanie
Kolorystyka - szary
Sposób oświetlenia - zespolone
Dopuszczalne stosowanie systemu zmiany treści

Uwaga: wszystkie nośniki wymagają wykonania projektów wykonawczych w zakresie konstrukcji nośnej i posadowienia oraz specyfikacji technicznej

Uwaga: treść Kart Wskazań stanowi załącznik do uchwały krajobrazowej i musi być odczytywana łącznie z tekstem uchwały.

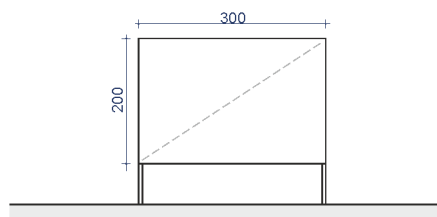

TYP B

Zakres stosowania:

Ogólnodostępny nośnik reklam służący promocji osób, przedsiębiorstw, towarów, usług, przedsięwzięć lub ruchów społecznych. Nośnik jedno- lub dwustronny.

Charakterystyczne parametry:

Posadowienie - stopy betonowe
Materiał konstrukcji - profile stalowe
Materiał powierzchni reklamowej - blacha
Wykończenie powierzchni - cynkowanie/malowanie
Kolorystyka - szary
Sposób oświetlenia - zespolone
Dopuszczalne stosowanie systemu zmiany treści

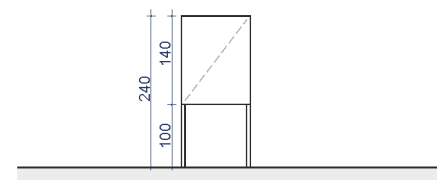

TYP C

Zakres stosowania:

Ogólnodostępny nośnik reklam służący w szczególności promocji własnej podmiotów gospodarczych działających na terenie gminy Świnoujście poprzez wskazanie kierunku dojazdu do miejsca prowadzenia działalności.

Charakterystyczne parametry:

Posadowienie - stopy betonowe
Materiał konstrukcji - profile stalowe zamknięte
Materiał powierzchni reklamowej - dibond
Wykończenie powierzchni - cynkowanie
Kolorystyka - szary
Sposób oświetlenia - bez oświetlenia własnego

skala 1:10

REKLAMY INNE NIŻ SZYLDY

ZASADA LOKALIZACJI SŁUPÓW I TABLIC OGŁOSZENIOWO-REKLAMOWYCH

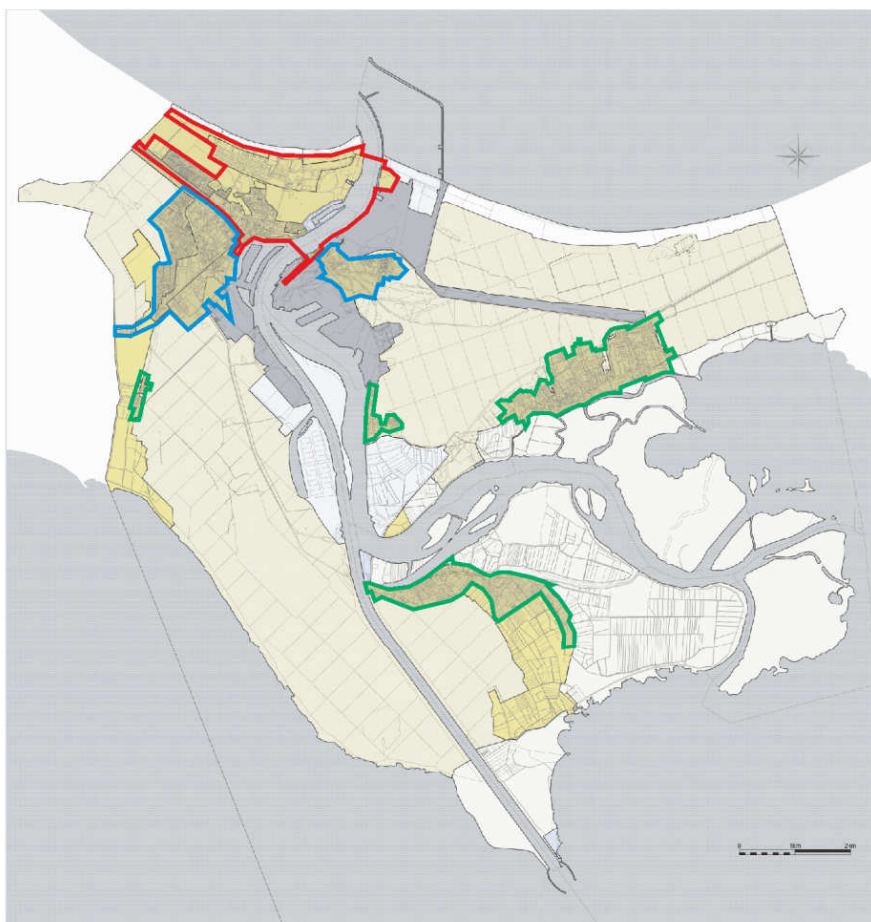

SKŁUPY OGŁOSZENIOWO-REKLAMOWE Z PANELEM INFORMACJI TURYSTYCZNEJ

Strefa lokalizacji skłupów ogłoszeniowo-reklamowych wyposażonych w panel informacji turystycznej. Słupy przeszklone lub wyposażone w wyświetlacze. Umieszczanie treści reklamowej poprzez jednostkę zarządzającą.

Zasady lokalizacji:

- słupy lokalizowane w obrębie nawierzchni pieszych z dostępem ze wszystkich stron,
- słupy lokalizowane w punktach węzłowych o dużym natężeniu ruchu turystycznego, takich jak główne place miejskie, promenada, okolice dworca kolejowego, przepraw promowych,
- minimalna odległość pomiędzy słupami nie mniej niż 200 m

SKŁUPY OGŁOSZENIOWO-REKLAMOWE

Strefa lokalizacji skłupów ogłoszeniowo-reklamowych. Słupy przeszklone lub wyposażone w wyświetlacze. Umieszczanie treści reklamowej poprzez jednostkę zarządzającą.

Zasady lokalizacji:

- słupy lokalizowane w obrębie nawierzchni pieszych z dostępem ze wszystkich stron,
- słupy lokalizowane w punktach węzłowych o dużym natężeniu ruchu turystycznego, takich jak place miejskie, główne ciągi uliczne, sąsiedztwo centrów handlowych,
- minimalna odległość pomiędzy słupami nie mniej niż 500 m

TABLICE OGŁOSZENIOWE

Strefa lokalizacji tablic ogłoszeniowych. Tablice ogólnodostępne ze szkleniem chroniącym od warunków atmosferycznych. Umieszczanie treści reklamowej indywidualnie.

Zasady lokalizacji:

- tablice lokalizowane w obrębie nawierzchni pieszych,
- tablice lokalizowane w punktach węzłowych zespołów zabudowy podmiejskiej, na przykład przed świetlicą wiejską, kościołem, szkołą
- minimalna odległość pomiędzy słupami nie mniej niż 2000 m

Uwaga: treść Kart Wskazań stanowi załącznik do uchwały krajobrazowej i musi być odczytywana łącznie z tekstem uchwały.

KARTA
WSKAZAŃ

3.4

Uchwała krajobrazowa dla Gminy Miasta Świnoujście
Załącznik nr 2 do uchwały nr _____
Rady Miasta Świnoujście z dnia _____

REKLAMY INNE NIŻ SZYLDY

SŁUP OGŁOSZENIOWO-REKLAMOWY - przykładowe rozwiązanie

Zakres stosowania:

Ogólnodostępny nośnik reklam i ogłoszeń stanowiący element Systemu Informacji Miejskiej, służący w szczególności wieszaniu plakatów promujących wydarzenia kulturalne, sportowe i społeczne. Słup może być wyposażony w panel multimedialny i stanowić punkt Informacji Turystycznej.

Charakterystyczne parametry:

Posadowienie - stopa fundamentowa z żelbetu

Materiał konstrukcji - włókno-beton szlifowany

Wykończenie powierzchni - impregnacja hydrofobowa

Zamknięcie - szkło syntetyczne w ramach aluminiowych

Przekrycie - blacha ze stali nierdzewnej, patynowanej

Kolorystyka - trzon słupa w kolorze białym, przekrycie szare

Sposób oświetlenia - podświetlenie LED treści reklamowej



inspiracja - Stawa Młyny

Uwaga: nośnik wymaga wykonania projektu wykonawczego w zakresie konstrukcji nośnej i posadowienia oraz specyfikacji technicznej.

Uwaga: treść Kart Wskazań stanowi załącznik do uchwały krajobrazowej i musi być odczytywana łącznie z tekstem uchwały.

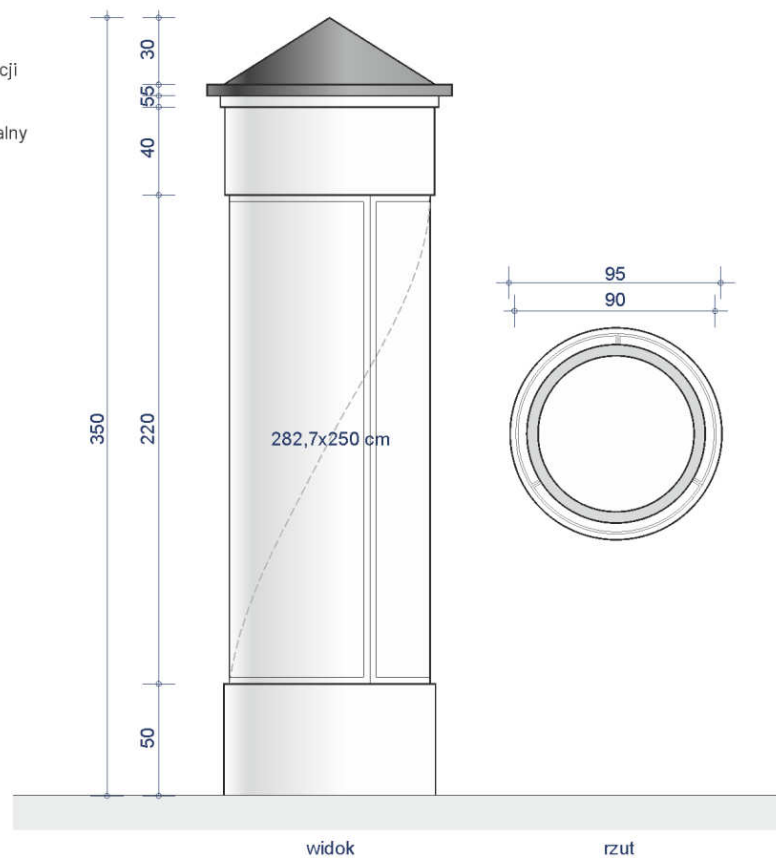

skala 1:20

KARTA
WSKAZAŃ

3.5

Uchwała krajobrazowa dla Gminy Miasta Świnoujście
Załącznik nr 2 do uchwały nr _____
Rady Miasta Świnoujście z dnia _____

REKLAMY INNE NIŻ SZYLDY

ZESTAWIENIE USTALEŃ SZCZEGÓŁOWYCH

X - ZAKAZ STOSOWANIA
V - DOPUSZCZENIE STOSOWANIA NA ZASADACH OGÓLNYCH

STREFA KRAJOBRAZOWA	NOŚNIKI W PASACH DROGOWYCH							REKLAMA STANOWIĄCA INFORMACJĘ O SPRZEDAŻY		REKLAMA:		
	słupy z panelem IT	słupy bez panela IT	tablice ogłosze- niowe	nośniki TYP A	nośniki TYP B	nośniki TYP C	REKLAMA KIERUNKOWA w ramach SIM	nośnik płaski na obiekcie	nośnik płaski na ogrodzeniu	stanowiąca informację o dofinansowaniu	stanowiąca wizualizację inwestycji	w ogródkach gastronomi- cznych
A1	UZDROWISKO	V					V	0,5 m ²	0,5 m ²	V	V	X
A2	OBZAR HIST.-ZIELEŃ	V					V	0,5 m ²	0,5 m ²	V	V	X
A3	WYDMA	V					V	0,5 m ²	0,5 m ²	V	V	X
A4	PLAŻA						V	0,5 m ²	0,5 m ²	V	V	X
A5	REZERWA TERENÓW WYPOCZYNKOWYCH	ustalenia tymczasowe do czasu docelowego zagospodarowania jak dla strefy N3										
M1	CENTRUM	V					V	0,5 m ²	0,5 m ²	V	V	X
M2	OSIEDLA		V		V	V	V	0,5 m ²	0,5 m ²	V	V	X
M3	ZABUDOWA JEDNORODZINNA	V	V				V	0,5 m ²	0,5 m ²	V	V	X
M4	ZESPOŁY PODMIEJSKIE			V			V	0,5 m ²	0,5 m ²	V	V	X
M5	TERENY O FUNKCJACH MIESZANYCH		V		V	V	V	0,5 m ²	0,5 m ²	V	V	X
M6	OGRÓDKI DZIAŁKOWE						V	0,5 m ²	0,5 m ²	V	V	X
M7	ZABUDOWA ROZPROSZONA						V	0,5 m ²	0,5 m ²	V	V	X
P1	PORTOWE I PROD.-SKŁADOWE				V		V	0,5 m ²	0,5 m ²	V	V	X
P2	PORTY JACHTOWE		V				V	0,5 m ²	0,5 m ²	V	V	X
P3	REZERWA TERENÓW PORT. I PROD.-SKŁAD.	ustalenia tymczasowe do czasu docelowego zagospodarowania: P3.1 Wydrzany, P3.2 Mulnik i P3.5 Gazoport jak dla N3, P3.3 Mielno i P3.4 Ognica jak dla N2										
N1	PLAŻA I WYDMA						V	0,5 m ²	0,5 m ²	V	V	X
N2	DELTA WSTECZNA						V	0,5 m ²	0,5 m ²	V	V	X
N3	TERENY LEŚNE				V	V	V	0,5 m ²	0,5 m ²	V	V	X

Uwaga: treść Kart Wskazań stanowi załącznik do uchwały krajobrazowej i musi być odczytywana łącznie z tekstem uchwały.









KARTA WSKAZAŃ 3.6

Uchwała krajobrazowa dla Gminy Miasta Świnoujście
Załącznik nr 2 do uchwały nr _____
Rady Miasta Świnoujście z dnia _____

OBIEKTY MAŁEJ ARCHITEKTURY PODSTAWOWE USTALENIA

Zakres ustaleń:

Uchwała krajobrazowa zawiera ustalenia w zakresie dopuszczalnych wysokości, materiałów oraz kolorystyki obiektów małej architektury.

STREFA	Dopuszczalne materiały: Materiały trwałe o wysokiej jakości: stal, odlewy żeliwne, drewno, kompozyty drzewne, beton architektoniczny, kamień naturalny, materiały ceramiczne, szkło, aluminium.	Dopuszczalna kolorystyka: Naturalne kolorów materiałów, z jakich zostały wykonane obiekty małej architektury oraz kolory: biały, szary, grafitowy, piaskowy, niebieski i granatowy.
A		
M		
P		
N		

Uwaga: treść Kart Wskazań stanowi załącznik do uchwały krajobrazowej i musi być odczytywana łącznie z tekstem uchwały.

KARTA
WSKAZAŃ

4.1

Uchwała krajobrazowa dla Gminy Miasta Świnoujście
Załącznik nr 2 do uchwały nr _____
Rady Miasta Świnoujście z dnia _____

OBIEKTY MAŁEJ ARCHITEKTURY

WYTYCZNE DLA ELEMENTÓW SIM

System informacji miejskiej SIM:

Elementy podstawowe:

tablice z nazwami ulic i numerami adresowymi, kierunkowskazy dla ruchu pieszego i kołowego, oznaczenia istotnych punktów w przestrzeni.

Zakres regulacji: forma, materiały, kolorystyka i zasad lokalizacji nośników oraz założenia graficzne (kolorystyka, liternictwo).

Elementy uzupełniające:

tablice informacyjne i edukacyjne, plany miasta, reklamy kierunkowe, słupy ogłoszeniowo-reklamowe.

Zakres regulacji: forma, materiały, kolorystyka i zasad lokalizacji nośników.

Systemy komplementarne:

oznaczenie tras turystycznych, informacja przystankowa itp.

Zakres regulacji: jak dla pozostałych obiektów małej architektury.

Elementy tymczasowe:

związane z oprawą imprez miejskich.

Materiały i kolory nośników SIM:

W poszczególnych strefach ustalony został materiał i kolor elementów konstrukcyjnych dla podstawowych elementów SIM:

A	M	P	N
			
stal malowana na biało	stal nierdzewna szczotkowana	stal malowana na kolor grafitowy	drewno/kompozyt lakierowane bezbarwnie

Uwaga: treść Kart Wskazań stanowi załącznik do uchwały krajobrazowej i musi być odczytywana łącznie z tekstem uchwały.

Krój pisma

Przyjęty został krój pisma Barlow, który należy stosować w grafice podstawowych elementów SIM.

Barlow

Regular/Medium/Bold

Barlow Regular ABCDEFGHIJKL MNOPRSTUWXYZ
abcdefghijklmnopqrstuwx
1234567890 !-./: @# \$% ^ & * +

Barlow Medium ABCDEFGHIJKL MNOPRSTUWXYZ
abcdefghijklmnopqrstuwx
1234567890 !-./: @# \$% ^ & * +

Barlow Bold ABCDEFGHIJKL MNOPRSTUWXYZ
abcdefghijklmnopqrstuwx
1234567890 !-./: @# \$% ^ & * +

Kolory grafiki elementów podstawowych SIM

Gama kolorystyczna dopuszczalna w grafice elementów podstawowych SIM została ograniczona do:

				
biały RAL C 9003	granatowy RAL C 5000	niebieski lakierowane RAL C 5024	brązowy RAL C 8028	piaskowy RAL D 06 80 05

KARTA WSKAZAŃ

4.2

OBIEKTY MAŁEJ ARCHITEKTURY

ZESTAWIENIE USTALEŃ SZCZEGÓŁOWYCH

STREFA KRAJOBRAZOWA	Maksymalna wysokość	MATERIAŁY:	KOLORY							ELEMENTY KONSTRUK- CYJNE SIM	
			naturalne kolory materiału	biały	odcienie szarości	grafitowy	piaskowy	niebieski	grana- towy		
A1	UZDROWISKO	3,5 m	metale, drewno i kompozyty drzewne, kamień, szkło	V	V	V					białe
A2	OBSZAR HIST.-ZIELEŃ	4,0 m	metale, drewno i kompozyty drzewne, kamień, szkło	V	V	V					białe
A3	WYDMA	4,0 m	metale, drewno i kompozyty drzewne, kamień, szkło	V	V	V					białe
A4	PLAŻA	3,0 m	metale, drewno i kompozyty drzewne, kamień, szkło	V	V	V		V	V	V	białe
A5	REZERWA TERENÓW WYPOCZYNKOWYCH	ustalenia tymczasowe do czasu docelowego zagospodarowania jak dla strefy N3									
M1	CENTRUM	4,0 m	trwałe, o wysokiej jakości	V	V	V	V	V	V	V	stal nierdzewna szcztokowana
M2	OSIEDLA	4,0 m	trwałe, o wysokiej jakości	V	V	V	V	V	V	V	stal nierdzewna szcztokowana
M3	ZABUDOWA JEDNORODZINNA	3,0 m	trwałe, o wysokiej jakości	V	V	V	V	V	V	V	stal nierdzewna szcztokowana
M4	ZESPOŁY PODMIEJSKIE	4,0 m	trwałe, o wysokiej jakości	V	V	V	V	V	V	V	kompozyt WPC PVC jasne drewno
M5	TERENY O FUNKCJACH MIESZANYCH	4,0 m	trwałe, o wysokiej jakości	V	V	V	V	V	V	V	stal nierdzewna szcztokowana
M6	OGRÓDKI DZIAŁKOWE	4,0 m	trwałe, o wysokiej jakości	V	V	V	V	V	V	V	kompozyt WPC PVC jasne drewno
M7	ZABUDOWA ROZPROSZONA	3,0 m	metale, drewno i kompozyty drzewne, kamień, szkło	V							kompozyt WPC PVC jasne drewno
P1	PORTOWE I PROD.-SKŁADOWE	4,0 m	metale, drewno i k. drzewne, kamień, szkło, beton	V		V					stal nierdzewna szcztokowana
P2	PORTY JACHTOWE	4,0 m	metale, drewno i k. drzewne, kamień, szkło, beton	V	V	V			V		kompozyt WPC PVC jasne drewno
P3	REZERWA TERENÓW PORT. I PROD.-SKŁAD.	ustalenia tymczasowe do czasu docelowego zagospodarowania: P3.1 Wydrzany, P3.2 Mulnik i P3.5 Gazoport jak dla N3, P3.3 Mielno i P3.4 Ognica jak dla N2									
N1	PLAŻA I WYDMA	3,0 m	metale, drewno i kompozyty drzewne, kamień, szkło	V	V	V		V	V	V	kompozyt WPC PVC jasne drewno
N2	DELTA WSTECZNA	3,0 m	metale, drewno i kompozyty drzewne, kamień, szkło	V		V					kompozyt WPC PVC jasne drewno
N3	TERENY LEŚNE	3,0 m	metale, drewno i kompozyty drzewne, kamień, szkło	V		V					kompozyt WPC PVC jasne drewno

Uwaga: treść Kart Wskazań stanowi załącznik do uchwały krajobrazowej i musi być odczytywana łącznie z tekstem uchwały.

KARTA
WSKAZAŃ

4.3

Uchwała krajobrazowa dla Gminy Miasta Świnoujście
Załącznik nr 2 do uchwały nr _____
Rady Miasta Świnoujście z dnia _____

OGRODZENIA

PODSTAWOWE USTALENIA

Zakres ustaleń:

Uchwała krajobrazowa zawiera ustalenia w zakresie dopuszczalnych form, wysokości, materiałów oraz kolorystyki ogrodzeń.

Dopuszczalne wysokości:

Obrzeża - stosowane jako zabezpieczenie krawędzi trawników, do 30 cm;

Ogrodzenia niskie - do 0,9 m;

Ogrodzenia średnie - od 0,9 do 1,2 m;

Ogrodzenia wysokie - od 1,2 do 2,0 m;

Żywopłoty o wysokości do 2,5 m;

Pachołki - od 0,8 do 1,1 m, w rozstawie nie mniejszym niż 1,2 m.

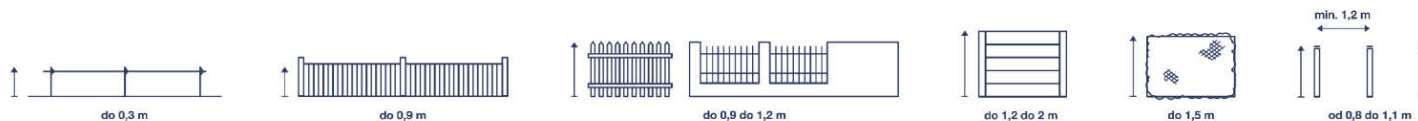

Dopuszczalne materiały:

Materiały trwałe o wysokiej jakości, np. drewno, stal, odlewy żeliwne, beton architektoniczny, materiały ceramiczne i kamień oraz żywopłoty z gatunków liściastych i iglastych.



Kluczowe ustalenia:

- Ograniczona została możliwość stosowania ogrodzeń pełnych, szczególnie prefabrykowanych.
- Ograniczona została możliwość stosowania ogrodzeń wyższych niż 2,0 m.
- Łagodniejsze regulacje wprowadzone zostały dla ogrodzeń na tyłach posesji.
- Odrębne regulacje dotyczą ogrodzeń ogródków gastronomicznych.
- Wyjątki od ustaleń przyjętych w uchwale krajobrazowej dotyczą w szczególności ogrodzeń zabytkowych, ogrodzeń terenów specjalnych i technicznych oraz obiektów oświaty i sportu.
- W uchwale podane są zasady dostosowania istniejących ogrodzeń do nowych przepisów.

Dopuszczalna kolorystyka:

Kolorystyka ogrodzeń została ograniczona do naturalnych kolorów materiału, z jakiego wykonano ogrodzenia oraz do powłok malarskich w kolorach białym, szarym, grafitowym, ciemnozielonym i brązowym.

Uwaga: treść Kart Wskazań stanowi załącznik do uchwały krajobrazowej i musi być odczytywana łącznie z tekstem uchwały.

OGRODZENIA

Oznaczenia:

- ZAKAZ GRODZENIA**
poza wyjątkami wskazanymi
w ustaleniach uchwały
- CZĘŚCIOWY ZAKAZ
GRODZENIA**
zgodnie z zasadami wskazanymi
w ustaleniach uchwały
- DOPUSZCZENIE GRODZENIA**
zgodnie z zasadami wskazanymi
w ustaleniach uchwały

MAPA OBSZARÓW OBJĘTYCH ZAKAZEM/OGRANICZENIEM STOSOWANIA OGRODZEŃ

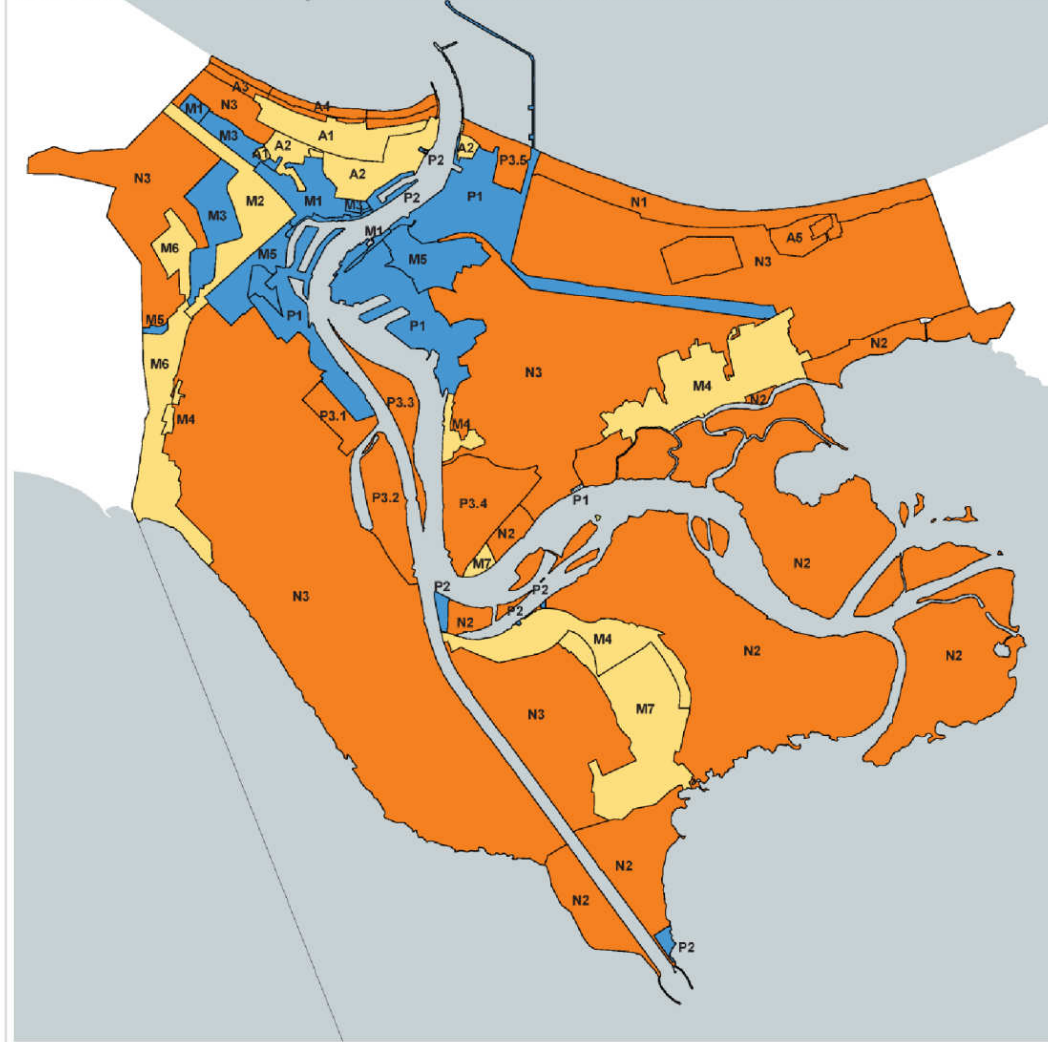

Uwaga: treść Kart Wskazań stanowi załącznik do uchwały krajobrazowej i musi być odczytywana łącznie z tekstem uchwały.

KARTA WSKAZAŃ

5.2

Uchwała krajobrazowa dla Gminy Miasta Świnoujście
Załącznik nr 2 do uchwały nr _____
Rady Miasta Świnoujście z dnia _____

ZAŁĄCZNIK NR 3
do Uchwały Rady Miasta Świnoujście
nr _____
z dnia _____

**ROZSTRZYGNIĘCIE O SPOSOBIE ROZPATRZENIA UWAG WNIESIONYCH DO PROJEKTU UCHWAŁY
W PRZEDMIOCIE ZASAD I WARUNKÓW SYTUOWANIA OBIEKTÓW MAŁEJ ARCHITEKTURY, TABLIC REKLAMOWYCH I URZĄDZEŃ
REKLAMOWYCH ORAZ OGRODZEŃ, ICH GABARYTÓW, STANDARDÓW JAKOŚCIOWYCH ORAZ RODZAJÓW MATERIAŁÓW
BUDOWLANYCH, Z JAKICH MOGĄ BYĆ WYKONANE, DLA GMINY MIASTO ŚWINOUJŚCIE**

Wyłożenie do publicznego wglądu projektu uchwały odbyło się w okresie od 14 sierpnia 2019 r. do 12 września 2019 r.
Termin wnoszenia uwag dotyczących wykładanego projektu uchwały określony w ogłoszeniu i obwieszczeniu w tej sprawie upłynął z dniem 30 września 2019 r.

Lp.	Nr uwagi	Data wniesienia uwagi	IMIĘ I NAZWISKO lub NAZWA JEDNOSTKI ORGANIZACYJNEJ (w dokumentacji planistycznej)	OZNACZENIE NIERUCHOMOŚCI, KTÓREJ DOTYCZY UWAGA (numery działek lub inne określenie terenu objętego uwagą)	TREŚĆ UWAGI (pełna treść uwag znajduje się w dokumentacji planistycznej)	ROZSTRZYGNIĘCIE PREZYDENTA MIASTA ŚWINOUJŚCIE W SPRAWIE ROZPATRZENIA UWAGI DO PROJEKTU UCHWAŁY	UWAGI (informacje i wyjaśnienia dotyczące rozpatrzenia uwag – w zakresie uwag nieuwzględnionych)
1	2	3	4	5	6	7	8
1.	1.	24.09.2019	(...) ¹	ul. Grunwaldzka 88, strefa M5	Zmiana zapisów w Dziale III, §57 pkt 2 - wydłużenie czasu dostosowania do zapisów uchwały reklam innych niż szyldy, ze względu na zawarte wieloletnie umowy najmu powierzchni na elewacji.	Uwaga nieuwzględniona	Głównym zadaniem uchwały krajobrazowej jest uporządkowanie informacji wizualnych w przestrzeni publicznej. Banery reklamowe na ścianach szczytowych budynków przy głównych ulicach są szczególnie eksponowane i zakłócają percepcję krajobrazu miasta. Wydłużanie czasu dostosowania utrwaliłoby

							niepożądane zjawiska, opóźniło i utrudniło uzyskanie pozytywnego efektu regulacji.
2.	2.	27.09.2019	(...) ¹	Galeria Promenada, strefa A1	Wyłączenie lokali z przedmiotu uchwały	Uwaga nieuwzględniona	Uchwałę zgodnie z ustawą podejmuje się dla obszaru całego miasta. Ustawa nie przewiduje możliwości wyłączenia pojedynczych lokali lub obiektów z zakresu opracowania uchwały. Elementy reklamowe wskazane w treści uwagi zostały błędnie zaklasyfikowane przez wnoszącego uwagę. W myśl ustawy wszystkie reklamy dotyczące prowadzonej w danym miejscu działalności gospodarczej są szyldami. Prawo do umieszczenia szyldu jest zagwarantowane dla każdego podmiotu prowadzącego działalność gospodarczą w danym miejscu.
	3.	27.09.2019	(...) ¹	Galeria Promenada, strefa A1			
	4.	27.09.2019	(...) ¹	Galeria Promenada, strefa A1			
3.	5.1	27.09.2019	(...) ¹	Galeria Promenada, strefa A1	Wyłączenie galerii handlowych z przedmiotu uchwały.	Uwaga nieuwzględniona	Uchwałę zgodnie z ustawą podejmuje się dla obszaru całego miasta. Ustawa nie przewiduje możliwości wyłączenia pojedynczych lokali lub obiektów. Galerie handlowe stanowią miejsce największej koncentracji szyldów i reklam na terenie miasta, dlatego regulacje krajobrazowe dotyczące galerii handlowych mają szczególne znaczenie dla ogólnego wizerunku miasta.
4.	6.	30.09.2019	(...) ¹	Galeria Promenada,	Wyłączenie Galerii Promenada z przedmiotu uchwały	Uwaga nieuwzględniona	Uchwałę zgodnie z ustawą podejmuje się dla obszaru całego miasta. Ustawa nie

				strefa A1			przewiduje możliwości wyłączenia pojedynczych lokali lub obiektów.
	7.	30.09. 2019	(...) ¹	Galeria Promenada, strefa A1			
	8.	30.09. 2019	(...) ¹	Galeria Promenada, strefa A1			
	9.	30.09. 2019	(...) ¹	Galeria Promenada, strefa A1			
	10.	30.09. 2019	(...) ¹	Galeria Promenada Strefa A1			
5.	12.1	30.09. 2019	(...) ¹	Obszar miasta	§7 pkt 6 - Zbyt ogólne sformułowanie „kolor jaskrawy”.	Uwaga nieuwzględniona	W § 6. ust. 1, pkt 24 pojęcie „kolor jaskrawy” zostało zdefiniowane jednoznacznie i w sposób wystarczający dla potrzeb uchwały. W definicji wskazano graniczną wartość chromatyczności odniesioną do systemu NCS.
6.	12.2				§7 pkt 7 – Brak jednoznacznej definicji reklamy obwoźnej.	Uwaga nieuwzględniona	W § 6, ust. 1, pkt 22 pojęcie reklamy obwoźnej zostało zdefiniowane w sposób odpowiadający potrzebom uchwały.
7.	12.9				§25 pkt 2 – zapis uniemożliwia zachowanie płotu z kolorowych kredek przy Słowackiego 27	Uwaga nieuwzględniona	§25 pkt 2 dotyczy kolorystyki obiektów małej architektury. Kolorystyka ogrodzeń jest regulowana ustaleniami szczegółowymi dla poszczególnych stref krajobrazowych. W przypadku ul. Słowackiego obowiązuje ograniczenie możliwości stosowania

							ogrodzeń wynikające z ochrony konserwatorskiej terenu historycznego uzdrowiska, co wyklucza możliwość lokalizowania w tym miejscu ogrodzeń innych niż murki o wys. do 40 cm i żywopłoty o wysokości do 120 cm.
8.	12.11				§42 brak możliwości reklamy w postaci szyldu w innym miejscu niż prowadzona działalność ogranicza możliwość prowadzenia działalności gospodarczej	Uwaga nieuwzględniona	Reklama w miejscu innym niż prowadzona działalność nie stanowi szyldu. W projekcie uchwały krajobrazowej dopuszczone zostały reklamy inne niż szyldy w postaci tablic i kasetonów umieszczanych w pasach drogowych, słupów ogłoszeniowo-reklamowych, informacji kierunkowej itd.
9.	12.14				§64 – brak informacji o wysokości kar	Uwaga nieuwzględniona	Ustalenie wysokości kar nie jest przedmiotem niniejszej uchwały. Wysokości kar reguluje art. 37d, ustawy o planowaniu i zagospodarowaniu przestrzennym w powiązaniu z art. 17a i art. 19 ustawy z dnia 12 stycznia 1991 r. o podatkach i opłatach lokalnych.
10.	13.	30.09.2019	(...) ¹	Plac Słowiański 15, strefa M1	Dopuszczenie lokalizacji banerów reklamowych na ścianie szczytowej przez 24 miesiące, to jest do czasu rozpoczęcia planowanej inwestycji. (uwaga analogiczna do uwagi nr 1, rozpatrywana osobno ze względu na odmienny postulat)	Uwaga nieuwzględniona	Głównym zadaniem uchwały krajobrazowej jest uporządkowanie informacji wizualnych w przestrzeni publicznej. Baner reklamowy, którego dotyczy wniosek, znajduje się w miejscu bardzo eksponowanym i poważnie zakłóca odbiór historycznej przestrzeni publicznej miasta. Wydłużanie czasu dostosowania utrwaliłoby niepożądane zjawiska, opóźniło

							i utrudniło uzyskanie pozytywnego efekt regulacji.
11.	14.1	30.09.2019	(...) ¹	Obszar Terminalu LNG, Strefa P	Korekta granic strefy P3.5 – uwzględnienie działek 3/4, 4/1, 13/2, 15/2, 64/3 obręb Warszów oraz 20/3 i 14 obręb Warszów.	Uwaga nieuwzględniona	Wszystkie wskazane w piśmie działki znajdują się w strefie P1 - tereny portowe i produkcyjno-składowe lub P3.5 - rezerwa terenów portowych i produkcyjno-składowych. Zgodnie z §46 pkt 1 po rozpoczęciu zainwestowania terenów, dla podstrefy P3 automatycznie będą miały zastosowanie ustalenia szczegółowe określone dla podstrefy P1. Powyższy zapis powstał właśnie z myślą o zapewnieniu łatwego dostosowania zapisów uchwały do rozwoju funkcji portowych i przemysłowych. W związku z powyższym nie ma potrzeby wprowadzać korekty granic.
12.	16.1	30.09.2019	(...) ¹	Obszar całego miasta	Wprowadzenie szczególnych unormowań dla obiektów handlowo-usługowych o powierzchni użytkowej powyżej 12 000,00 m ² , uwzględniających ich specyfikę:	Uwaga nieuwzględniona	Zgodnie z § 41. pkt 6 i 7 uchwały przy stacjach paliw i obiektach o powierzchni sprzedaży ponad 1200 m ² przyjęte zostały szczególne zasady lokalizowania szyldów wolnostojących. Ponadto w §12.3 w obiektach galerii handlowych dopuszczono stosowanie dodatkowych zestawów szyldów w formie bloków na elewacji. Dalsze odstępstwa od zasad obowiązujących w danej strefie nie mają uzasadnienia. Celem regulacji jest uporządkowanie informacji wizualnych w mieście w sposób zapewniający równe

						<p>warunki traktowania wszystkich podmiotów. W związku z powyższym wniosek w całości należy rozpatrzyć negatywnie.</p> <p>Obiekt Galerii Corso w chwili obecnej stanowi przykład harmonijnego wpisania galerii handlowej w przestrzeń publiczną miasta i jako taki stanowił podstawę do sformułowania zawartych w uchwale ustaleń. Jedynym ponadnormatywnym elementem reklamowym są bloki dodatkowych szyldów najemców, które zostały jednak ujęte w projekcie budowlanym i jako takie są zwolnione z obowiązku dostosowania do zapisów uchwały. Mają w tym przypadku zastosowanie wyjątki wskazane w §58-60.</p>
				16.1.1	Dopuszczenie logotypów galerii o wielkości do: 10x10 m	<p>Uwaga nieuwzględniona</p> <p>W myśl uchwały logotyp galerii stanowi nazwę własną obiektu. W przypadku galerii Corso logotyp taki jako nazwa własna obiektu jest dopuszczalny. Dopuszczalna wielkość logotypów ustalona została ze względu na harmonijną kompozycję krajobrazu miasta.</p>
				16.1.2 i 16.1.3	Dopuszczenie logotypów najemców – 10x10 m każdy, łącznie 200 m ²	<p>Uwaga nieuwzględniona</p> <p>W §12.3 w obiektach galerii handlowych dopuszczono stosowanie dodatkowych zestawów szyldów w formie bloków na elewacji (również ponad poziomem parteru) przyjmując współczynnik $W_b=0,3$.</p>

						Większa powierzchnia nie ma uzasadnienia z punktu widzenia jej czytelności. Dopuszczalna wielkość szyldów ustalona została ze względu na harmonijną kompozycję krajobrazu miasta.
				16.1.4 Wysokość ogrodzenia 3,0 m	Uwaga nieuwzględniona	Element o tej wysokości stanowiłby nie tyle ogrodzenie, co znaczący w krajobrazie obiekt budowlany. Przy Galerii Corso taki płot nie występuje. Dopuszczenie tego rodzaju ogrodzeń przy galeriach handlowych stanowiłoby niepożądaną ingerencję w krajobraz miasta.
				16.1.5 Umieszczanie elementów reklamowych na dachach galerii handlowych.	Uwaga nieuwzględniona	Przy Galerii Corso taka sytuacja nie występuje. Dopuszczenie tego rodzaju elementów na dachach galerii handlowych stanowiłoby niepożądaną ingerencję w krajobraz miasta.
				16.1.6 Stosowanie źródeł światła innych niż dopuszczone w §8.	Uwaga nieuwzględniona	Wprowadzone w §8 ograniczenia związane są nie tylko z bezpieczeństwem drogowym, ale też z uciążliwością związaną z tzw. „zanieczyszczeniem światłem”. Uchwała krajobrazowa nie reguluje wewnętrznych zasad obowiązujących w obiektach i nie reguluje elementów innych niż stanowiące przedmiot uchwały, na przykład takich jak dekoracje świąteczne, które nie stanowią szyldów, reklam, elementów małej architektury lub

						ogrodzeń.
					16.1.7 Stosowanie pneumatycznych nośników reklamowych na terenie galerii	Uwaga nieuwzględniona Uchwała krajobrazowa nie ma zastosowania do aranżacji wnętrza galerii handlowej. Dopuszczenie tego rodzaju nośników reklamowych poza obiektem galeriach handlowych stanowiłoby niepożądaną ingerencję w krajobraz miasta.
					16.1.8 Sytuowanie szyldów również poza wspólnymi pasami reklamowymi, w tym na elewacjach.	Uwaga nieuwzględniona Głównym zadaniem uchwały jest uporządkowanie informacji wizualnej w przestrzeni. Służy temu ustalenie wspólnych zasad i warunków sytuowania szyldów.
					16.1.9 Swobodne stosowanie różnych form i rozmiarów szyldów (§12 ust. 3 i 4)	Uwaga nieuwzględniona Głównym zadaniem uchwały jest uporządkowanie informacji wizualnej w przestrzeni. . Służy temu ustalenie wspólnych zasad dotyczących gabarytów szyldów.
					16.1.10 Stosowanie poszczególnych szyldów o wielkości do 15 m ² (§12 ust 4)	Uwaga nieuwzględniona W uchwale przyjęto limity powierzchni szyldów proporcjonalne do długości elewacji zajętej przez daną działalność. Przy pojedynczym lokalu zajmującym obiekt w strefie M1 o elewacji długości 20 m można umieścić szyld o wielkości 16 m ² i nie ma uzasadnienia do zmniejszania tego limitu.
					16.1.11 Stosowanie płaskich nośników szyldów o grubości do 0,99 m	Uwaga nieuwzględniona Szyld grubości ponad 15 cm zgodnie z przyjętymi definicjami stanowi nie płaski, ale przestrzenny nośnik reklamowy.

					(§6 ust 1)		
					16.1.12 Zniesienie limitu powierzchni naklejek w stosunku do przeszklenia (§12 ust 6)	Uwaga nieuwzględniona	Głównym zadaniem uchwały jest uporządkowanie informacji wizualnej w przestrzeni. Dopuszczenie 100% zaklejania witryn naklejkami przy swobodzie stosowania rozwiązań graficznych prowadziłoby do chaosu wizualnego i niepożądanego ingerencji w krajobraz miasta.
					16.1.13 Wielkość powierzchni nazw własnych obiektu do 50 m ² (§12 ust 7 pkt 2)	Uwaga nieuwzględniona	W uchwale powierzchnie nazw własnych określone zostały poprzez wskaźniki, dzięki czemu ich powierzchnia jest proporcjonalna do długości i wysokości elewacji. Nazwy własne Galerii Corso mieszczą się w przyjętych ustaleniach.
					16.1.13 Wielkość informacji, o których mówi §15 pkt 2 do 3 m ²	Uwaga nieuwzględniona	Przyjęte wskaźniki odpowiadają potrzebom zdecydowanej większości podmiotów. Informacje uzupełniające w Galerii Corso są mniejsze niż dopuszczony limit.
13.	16.2				Wydłużenie terminu dostosowania szyldów i tablic reklamowych do 5 lat (uwaga analogiczna do uwagi nr 1, rozpatrywana osobno ze względu na odmienny postulat)	Uwaga nieuwzględniona	Głównym zadaniem uchwały krajobrazowej jest uporządkowanie informacji wizualnych w przestrzeni publicznej. Nadmierne wydłużenie czasu dostosowania w znacznym stopniu wpływa na efekt regulacji.
14..	17.3	30.09. 2019	(...) ¹	Działki 143/9, 145/10, 205, 143/3, 143/4 obręb 0002	§12 pkt 2 – dopuszczenie sytuowania pasa reklamowego w obrębie witryn, a nie tylko ponad nimi,	Uwaga uwzględniona w części	Uwaga uwzględniona w zakresie dopuszczenia sytuowania pasa reklamowego w obrębie witryn. Uwzględnienie uwagi spowodowało

				oraz 722 obręb 0006			wprowadzenie zmiany w §12.2.	
	18.3	30.09. 2019	(...) ¹	Działka 722 obręb 0006	a w przypadku lokali w podcieniu na wysokości stropu wysuniętej górnej kondygnacji		Uwaga nieuwzględniona w części dotyczącej lokowania szyldów na wysokości stropu wysuniętej pierwszej kondygnacji. Możliwość wieszanie szyldu na wysuniętej kondygnacji ponad parterem została celowo wykluczona ze względu na bardzo niekorzystny wpływ na kompozycję elewacji i ingerencje w krajobraz miasta.	
	19.3	30.09. 2019	(...) ¹	Działki 248/2 obręb 0012, 205 obręb 0002				
15.	17.4	30.09. 2019	(...) ¹	Działki 143/9, 145/10, 205, 143/3, 143/4 obręb 0002 oraz 722 obręb 0006		§12 pkt 4 usunięcie zapisu o 0,2 m ² nieprzekraczalnej powierzchni szyldów oraz o ich jednakowej formie i wymiarach		Uwaga uwzględniona w części
	18.4	30.09. 2019	(...) ¹	Działka 722 obręb 0006				
	19.4	30.09. 2019	(...) ¹	Działki 248/2 obręb 0012, 205 obręb 0002				
16.	17.5	30.09. 2019	(...) ¹	Działki 143/9, 145/10, 205, 143/3, 143/4 obręb 0002 oraz 722 obręb 0006	§12 pkt 5 usunięcie ograniczenia ilości semaforów	Uwaga nieuwzględniona	Semafony powinny być stosowane w zwartej zabudowie pierzejowej, w miejscach, gdzie szyldy płaskie są słabo czytelne ze względu na skróty perspektywiczne. W Świnoujściu ze względu na podział katastralny nie występują tak długie witryny, żeby	
	18.5	30.09.	(...) ¹	Działka 722				

		2019		obręb 0006			potrzebna była większa ilość semaforów dla pojedynczego podmiotu na jednej elewacji. Usunięcie ograniczenia ilości semaforów skutkowało by umożliwieniem
	19.5	30.09.2019	(...) ¹	Działki 248/2 obręb 0012, 205 obręb 0002			
17.	17.6	30.09.2019	(...) ¹	Działki 143/9, 145/10, 205, 143/3, 143/4 obręb 0002 oraz 722 obręb 0006	§12 pkt 6 dopuszczenie zaklejania 100% przeszkleń albo odniesienie ograniczenia procentowego do wszystkich przeszkleń należących do danej usługi.	Uwaga nieuwzględniona	Celem zapisu jest uniknięcie nadmiernej koncentracji informacji wizualnych.
	18.6	30.09.2019	(...) ¹	Działka 722 obręb 0006			
	19.6	30.09.2019	(...) ¹	Działki 248/2 obręb 0012, 205 obręb 0002			
18.	17.9	30.09.2019	(...) ¹	Działki 143/9, 145/10, 205, 143/3, 143/4 obręb 0002 oraz 722 obręb 0006	§13 pkt 1 i 2 – usunięcie ograniczenia ilości szyldów oraz wymogu ich jednakowej formy i wymiarów	Uwaga uwzględniona w części	Uwaga uwzględniona w zakresie wymogu stosowania jednakowej formy i wymiarów. Uwzględnienie uwagi spowodowało wprowadzenie zmiany w §13.2 Uwaga nieuwzględniona w zakresie ilości szyldów. Szyldy wolnostojące traktowane są jako dodatkowe. Zapis umożliwia ustawienie szyldów we wszystkich istotnych komunikacyjnie miejscach.
	18.9	30.09.2019	(...) ¹	Działka 722 obręb 0006			
	19.9	30.09.2019	(...) ¹	Działki 248/2 obręb 0012, 205 obręb 0002			

19.	17.10	30.09. 2019	(...) ¹	Działki 143/9, 145/10, 205, 143/3, 143/4 obręb 0002 oraz 722 obręb 0006	§14 pkt 1 – usunięcie stwierdzenia „zamiennie” w stosunku do sztyldów wolnostojących Oraz uściślenie, że odległość dotyczy elewacji budynku, w której znajduje się wejście do lokalu	Uwaga uwzględniona w części	Uwaga uwzględniona w zakresie dopuszczalności użycia danego rodzaju sztyldu. Wprowadzono zmianę w §14, pkt 1 dopuszczającą zastosowanie sztyldów na ogrodzeniach w przypadku lokali nieposiadających wejścia od strony frontu zabudowy. Uwaga nieuwzględniona w zakresie usunięcia stwierdzenia „zamiennie”. Celem zapisu było uniknięcie zwielokrotniania informacji. Sztyldy wolnostojące i sztyldy na ogrodzeniach spełniają tę samą rolę.
	18.10	30.09. 2019	(...) ¹	Działka 722 obręb 0006			
	19.10	30.09. 2019	(...) ¹	Działki 248/2 obręb 0012, 205 obręb 0002			
	18.11	30.09. 2019	(...) ¹	Działka 722 obręb 0006			
	19.11	30.09. 2019	(...) ¹	Działki 248/2 obręb 0012, 205 obręb 0002			
20.	17.12	30.09. 2019	(...) ¹	Działki 143/9, 145/10, 205, 143/3, 143/4 obręb 0002 oraz 722 obręb 0006	§14 pkt 1 ppkt 3 – usunięcie ograniczenia	Uwaga uwzględniona w części	Uwaga uwzględniona w zakresie jednakowych wymiarów. Uwzględnienie uwagi spowodowało wprowadzenie zmiany w §14.1 Uwaga nieuwzględniona w zakresie obowiązku umieszczania sztyldów we wspólnym bloku na nośnikach o jednakowej formie.
	18.12	30.09. 2019	(...) ¹	Działka 722 obręb 0006			
	19.12	30.09. 2019	(...) ¹	Działki 248/2 obręb 0012, 205 obręb 0002			

				0002			
21.	17.14	30.09.2019	(...) ¹	Działki 143/9, 145/10, 205, 143/3, 143/4 obręb 0002 oraz 722 obręb 0006	§14 pkt 3 ppkt 5 – zmiana ograniczenia lokowania napisów i logotypów na ogrodzeniach z pasa 15 cm na 30%	Uwaga uwzględniona w części	Uwaga uwzględniona w zakresie kształtu logotypów. Uwzględnienie uwagi spowodowało wprowadzenie zmiany w §14 pkt 3 ppkt 4 (dawniej 5) Uwaga nieuwzględniona w zakresie limitu powierzchni.
	18.14	30.09.2019	(...) ¹	Działka 722 obręb 0006			
	19.14	30.09.2019	(...) ¹	Działki 248/2 obręb 0012, 205 obręb 0002			
22.	17.17	30.09.2019	(...) ¹	Działki 143/9, 145/10, 205, 143/3, 143/4 obręb 0002 oraz 722 obręb 0006	§16 pkt 2 - dopuszczenie masztów flagowych jako nośników reklam	Uwaga nieuwzględniona	Forma masztów flagowych została zastrzeżona dla szyldów.
	18.17	30.09.2019	(...) ¹	Działka 722 obręb 0006			
	19.17	30.09.2019	(...) ¹	Działki 248/2 obręb 0012, 205 obręb 0002			
23.	17.20	30.09.2019	(...) ¹	Działki 143/9, 145/10, 205, 143/3, 143/4 obręb 0002	§19 pkt 8 – dopuszczenie wyjątku stosowania reklam na nośnikach nietrwałych i tkaninach w formie informacji tymczasowej	Uwaga nieuwzględniona	Pełną swobodę stosowania tymczasowych reklam na dowolnych, nietrwałych nośnikach dopuszczono jedynie w czasie trwania imprez miejskich zgodnie z §7, §9 i

				oraz 722 obręb 0006	– np. zaproszenia na dni otwarte obiektu) bez ograniczeń powierzchniowych i kolorystycznych		§17. Upowszechnienie tej formy nośników prowadziłoby do obniżenia standardu krajobrazu miasta.
	18.20	30.09. 2019	(...) ¹	Działka 722 obręb 0006			
	19.20	30.09. 2019	(...) ¹	Działki 248/2 obręb 0012, 205 obręb 0002			
24.	17.22	30.09. 2019	(...) ¹	Działki 143/9, 145/10, 205, 143/3, 143/4 obręb 0002 oraz 722 obręb 0006	§22 pkt 2 – uwzględnienie wyjątku i dopuszczenie reklamy na przeszkolonych elementach wydzielenia ogródków oraz Dopuszczenie z ograniczeniem czasowym nośników nietrwałych i tkanin	Uwaga nieuwzględniona	Pełną swobodę stosowania tymczasowych reklam na dowolnych, nietrwałych nośnikach dopuszczono jedynie w czasie trwania imprez miejskich zgodnie z §7, §9 i §17. Upowszechnienie tej formy nośników prowadziłoby do obniżenia standardu krajobrazu miasta.
	18.22	30.09. 2019	(...) ¹	Działka 722 obręb 0006			
	19.22	30.09. 2019	(...) ¹	Działki 248/2 obręb 0012, 205 obręb 0002			
25.	17.27	30.09. 2019	(...) ¹	Działki 143/9, 145/10, 205, 143/3, 143/4 obręb 0002 oraz 722 obręb 0006	§36 pkt 2 – dopuszczenie wysokości pasa reklamowego $H_p=0,8$	Uwaga nieuwzględniona	Analiza istniejących szyldów w strefie A wykazała, że zdecydowana większość z nich mieści się dopuszczonej wysokości.
	18.27	30.09. 2019	(...) ¹	Działka 722 obręb 0006			
	19.27	30.09. 2019	(...) ¹	Działki 248/2			

		2019		obręb 0012, 205 obręb 0002			
26.	17.28	30.09. 2019	(...) ¹	Działki 143/9, 145/10, 205, 143/3, 143/4 obręb 0002 oraz 722 obręb 0006	§36 pkt 3 – usunięcie zapisu o zakazie lokalizowania semaforów	Uwaga nieuwzględniona	W strefie A występują nieliczne szyldy w formie semaforów i odbierane są jako zakłócenie historycznej kompozycji dzielnicy nadmorskiej.
	18.28	30.09. 2019	(...) ¹	Działka 722 obręb 0006			
	19.28	30.09. 2019	(...) ¹	Działki 248/2 obręb 0012, 205 obręb 0002			
27.	17.29	30.09. 2019	(...) ¹	Działki 143/9, 145/10, 205, 143/3, 143/4 obręb 0002 oraz 722 obręb 0006	§36 pkt 4 ppkt 1 i 2 – dopuszczenie kasetonów o orientacji pionowej lub poziomej o wymiarach nieprzekraczających 2,0x0,7x0,15m i totemów o powierzchni określonej z uwzględnieniem ich przestrzennej wielostronnej formy (np. trójkątnych)	Uwaga nieuwzględniona	W strefie nadmorskiej podstawowym zadaniem uchwały jest ochrona krajobrazu kulturowego uzdrowiska. Szyldy w formie totemów powinny być stosowane jako szyldy dodatkowe w przypadkach wskazanych w uchwale. Ich forma została celowo ujednoczona pod względem wymiarów. Szyldy w formie totemów mają posiadać przede wszystkim walory informacyjne. Totemy w formie graniastosłupów o podstawie trójkąta nie są w Świnoujściu popularne i nie ma uzasadnienia dla ich wprowadzania.
	18.29	30.09. 2019	(...) ¹	Działka 722 obręb 0006			
	19.29	30.09. 2019	(...) ¹	Działki 248/2 obręb 0012, 205 obręb 0002			

28.	17.31	30.09. 2019	(...) ¹	Działki 143/9, 145/10, 205, 143/3, 143/4 obręb 0002 oraz 722 obręb 0006	§36 pkt 4 ppkt 4 – dopuszczenie potykaczy przy usługach z zakresu zdrowia i turystyki	Uwaga nieuwzględniona	W strefie A potykacze są formą szyldu zastrzeżoną dla gastronomii.
	18.31	30.09. 2019	(...) ¹	Działka 722 obręb 0006			
	19.31	30.09. 2019	(...) ¹	Działki 248/2 obręb 0012, 205 obręb 0002			
29.	17.32	30.09. 2019	(...) ¹	Działki 143/9, 145/10, 205, 143/3, 143/4 obręb 0002 oraz 722 obręb 0006	§37 – dopuszczenie reklam innych niż szyldy w zakresie takim samym jak szyldy	Uwaga nieuwzględniona	Ze względu na standard przestrzeni publicznej i ochronę wartości kulturowych ograniczenie stosowania reklam innych niż szyldy w krajobrazie strefy nadmorskiej stanowi jeden z głównych celów uchwały krajobrazowej. Obecnie obowiązujące w tej dzielnicy plany miejscowe nie dopuszczają sytuowania reklam innych niż szyldy.
	18.32	30.09. 2019	(...) ¹	Działka 722 obręb 0006			
	19.32	30.09. 2019	(...) ¹	Działki 248/2 obręb 0012, 205 obręb 0002			
30.	17.34	30.09. 2019	(...) ¹	Działki 143/9, 145/10, 205, 143/3, 143/4 obręb 0002 oraz 722 obręb	§38 pkt 1 ppkt 1 – dopuszczenie wysokości 4 m	Uwaga nieuwzględniona	Ograniczenie wysokości obiektów małej architektury wprowadzono ze względu na skalę i ochronę ekspozycji historycznej zabudowy dzielnicy nadmorskiej.

				0006			
	18.34	30.09.2019	(...) ¹	Działka 722 obręb 0006			
	19.34	30.09.2019	(...) ¹	Działki 248/2 obręb 0012, 205 obręb 0002			
31.	17.35	30.09.2019	(...) ¹	Działki 143/9, 145/10, 205, 143/3, 143/4 obręb 0002 oraz 722 obręb 0006	§38 pkt 3 – usunięcie ograniczeń kolorów dla stref A1, A2 i A3 oraz dodanie kolorów zieleni i brązów	Uwaga nieuwzględniona	Kształtowanie wizerunku miasta i charakteru poszczególnych stref krajobrazowych jest jednym z podstawowych celów uchwały krajobrazowej. Ograniczenie palety kolorów obiektów małej architektury jest podstawowym narzędziem służącym jego realizacji.
	18.35	30.09.2019	(...) ¹	Działka 722 obręb 0006			
	19.35	30.09.2019	(...) ¹	Działki 248/2 obręb 0012, 205 obręb 0002			
32.	17.37	30.09.2019	(...) ¹	Działki 143/9, 145/10, 205, 143/3, 143/4 obręb 0002 oraz 722 obręb 0006	§39 pkt 1 ppkt3 usunięcie ograniczeń wysokości ogrodzeń na zapleczach	Uwaga nieuwzględniona	Zapis stanowi przeniesienie ustaleń z obowiązującego miejscowego planu zagospodarowania przestrzennego I jest elementem kształtowania i ochrony historycznej kompozycji dzielnicy nadmorskiej.
	18.37	30.09.2019	(...) ¹	Działka 722 obręb 0006			
	1937	30.09.2019	(...) ¹	Działki 248/2 obręb 0012,			

				205 obręb 0002			
33.	17.38	30.09. 2019	(...) ¹	Działki 143/9, 145/10, 205, 143/3, 143/4 obrzeb 0002 oraz 722 obrzeb 0006	§41 pkt 2 – dopuszczenie współczynnika $W_s=0,8$ dla M5 i M2 analogicznie jak dla M1	Uwaga nieuwzględniona	Współczynnik $W_s=0,8$ dopuszczony został jedynie na obszarze ścisłego centrum miasta. Analiza istniejących szyldów wykazała, że na pozostałych obszarach większość szyldów nie przekracza założonych w uchwale wielkości.
	18.38	30.09. 2019	(...) ¹	Działka 722 obrzeb 0006			
	19.38	30.09. 2019	(...) ¹	Działki 248/2 obrzeb 0012, 205 obrzeb 0002			
34.	17.40	30.09. 2019	(...) ¹	Działki 143/9, 145/10, 205, 143/3, 143/4 obrzeb 0002 oraz 722 obrzeb 0006	§41 pkt 4 ppkt 1 – dopuszczenie wymiarów do $2,0 \text{ m}^2$	Uwaga nieuwzględniona	Wskazany rozmiar odpowiada stosowanym obecnie miejskim tablicom wolnostojącym.
	18.40	30.09. 2019	(...) ¹	Działka 722 obrzeb 0006			
	19.40	30.09. 2019	(...) ¹	Działki 248/2 obrzeb 0012, 205 obrzeb 0002			
35.	17.41	30.09. 2019	(...) ¹	Działki 143/9, 145/10, 205, 143/3, 143/4	§41 pkt 6 ppkt 2 – dopuszczenie totemów w formie wielostronnej (trójkąt) o boku 1,0 m	Uwaga nieuwzględniona	Szyldy w formie totemów mają posiadać przede wszystkim walory informacyjne. Totemy w formie graniastosłupów o

				obręb 0002 oraz 722 obręb 0006			podstawie trójkąta nie są w Świnoujściu popularne i nie ma uzasadnienia dla ich wprowadzania.
	18.41	30.09. 2019	(...) ¹	Działka 722 obręb 0006			
	19.41	30.09. 2019	(...) ¹	Działki 248/2 obręb 0012, 205 obręb 0002			
36.	17.42	30.09. 2019	(...) ¹	Działki 143/9, 145/10, 205, 143/3, 143/4 obręb 0002 oraz 722 obręb 0006	§41 pkt 8 – zniesienie ograniczenia ilości potykaczy i stojaków	Uwaga nieuwzględniona	W strefie miejskiej stojaki i potykacze stanowią dodatkowe szyldy. Ich stosowanie poważnie ogranicza swobodę korzystania z przestrzeni publicznej, dlatego też przyjęto ograniczenie ich ilości, a ich stosowanie dopuszczono wyłącznie w czasie, kiedy dany lokal jest otwarty.
	18.42	30.09. 2019	(...) ¹	Działka 722 obręb 0006			
	19.42	30.09. 2019	(...) ¹	Działki 248/2 obręb 0012, 205 obręb 0002			
37.	17.43	30.09. 2019	(...) ¹	Działki 143/9, 145/10, 205, 143/3, 143/4 obręb 0002 oraz 722 obręb 0006	§41 pkt 9 ppkt 1 – dopuszczenie do 2,0 m ²	Uwaga nieuwzględniona	Szyldy na ogrodzeniach traktowane są jako szyldy dodatkowe. Stanowią one elementy zakłócające percepcję przestrzeni miasta, dlatego ich stosowanie zostało dopuszczone wyłącznie w szczególnych sytuacjach, a powierzchnia ograniczona.
	18.43	30.09. 2019	(...) ¹	Działka 722 obręb 0006			

	19.43	30.09.2019	(...) ¹	Działki 248/2 obręb 0012, 205 obręb 0002			
38.	17.44	30.09.2019	(...) ¹	Działki 143/9, 145/10, 205, 143/3, 143/4 obręb 0002 oraz 722 obręb 0006	§42 dopuszczenie reklam innych niż szyldy z analogicznymi do wnioskowanych wymaganiami	Uwaga nieuwzględniona	Ze względu na standard przestrzeni publicznej, ochronę wartości kulturowych oraz hierarchię informacji wizualnych, ograniczenie stosowania reklam innych niż szyldy w krajobrazie miasta stanowi jeden z głównych celów uchwały krajobrazowej.
	18.44	30.09.2019	(...) ¹	Działka 722 obręb 0006			
	19.44	30.09.2019	(...) ¹	Działki 248/2 obręb 0012, 205 obręb 0002			
39.	17.45	30.09.2019	(...) ¹	Działki 143/9, 145/10, 205, 143/3, 143/4 obręb 0002 oraz 722 obręb 0006	§44 pkt 1 ppkt 1 usunięcie ograniczenia wysokości ogrodzeń na zapleczech	Uwaga nieuwzględniona	Zgodnie z § 33. Ogrodzenia o wysokości powyżej 2,0 m stanowią istotną barierę w percepcji przestrzeni miejskiej. Poza przypadkami opisanymi w ustaleniach ogólnych w §29 nie ma uzasadnienia dla ogrodzeń wyższych.
	18.45	30.09.2019	(...) ¹	Działka 722 obręb 0006			
	19.45	30.09.2019	(...) ¹	Działki 248/2 obręb 0012, 205 obręb 0002			
40.	17.46	30.09.	(...) ¹	Działki 143/9,	§57 ujednoczenie do 24 m-cy	Uwaga	Głównym zadaniem uchwały krajobrazowej

		2019		145/10, 205, 143/3, 143/4 obręb 0002 oraz 722 obręb 0006	terminów w ppkt 1 i 2 (uwaga analogiczna do uwagi nr 1, rozpatrywana osobno ze względu na odmienny postulat)	nieuwzględniona	jest uporządkowanie informacji wizualnych w przestrzeni publicznej. Czas dostosowania szyldów został wydłużony ze względu na ich ilość, koszt dostosowania oraz znaczenie informacyjne. Wydłużenie czasu dostosowania reklam utrwalałoby niepożądane zjawiska, opóźniało i utrudniało uzyskanie pozytywnego efektu regulacji.
	18.46	30.09. 2019	(...) ¹	Działka 722 obręb 0006			
	19.46	30.09. 2019	(...) ¹	Działki 248/2 obręb 0012, 205 obręb 0002			
41.	20.	01.10. 2019	(...) ¹	Szasztykarnia Słodkie Centrum Strefa A1	Wyłączenie lokalu z przedmiotu uchwały	Uwaga nieuwzględniona	Uchwałę zgodnie z ustawą podejmuje się dla obszaru całego miasta. Ustawa nie przewiduje możliwości wyłączenia pojedynczych lokali lub obiektów.

Wyjaśnienia uzupełniające:

1. Wyłączenie jawności w zakresie danych osobowych; na podstawie art. 1 i 6 ustawy z dnia 29 sierpnia 1997 r. o ochronie danych osobowych (t. j. Dz. U. z 2016 r. poz. 922); jawność wyłączył Piotr Górkiewicz, inspektor w Wydziale Urbanistyki i Architektury Urzędu Gminy Miasta Świnoujście
2. Przywołane w niniejszym załączniku zapisy projektu uchwały w sprawie „Zasad i warunków sytuowania obiektów małej architektury, tablic reklamowych i urządzeń reklamowych oraz ogrodzeń” (m.in. numeracja rozdziałów, paragrafów, ustępów i punktów, a także ich redakcja) pochodzą z edycji projektu planu wyłożonego do publicznego wglądu podczas drugiego wyłożenia.
3. Ilekroć w treści niniejszego załącznika jest mowa o:
 - uchwale, projekcie uchwały - należy przez to rozumieć sporządzaną uchwałę w sprawie „Zasad i warunków sytuowania obiektów małej architektury, tablic reklamowych i urządzeń reklamowych oraz ogrodzeń”,
 - ustawie (u.p.z.p.) - należy przez to rozumieć ustawę z dnia 27 marca 2003 r. o planowaniu i zagospodarowaniu przestrzennym (t. j. Dz. U. z 2017 r., poz. 1073).

Przewodnicząca Rady Miasta

Elżbieta Jabłońska

UZASADNIENIE

Gmina Miasto Świnoujście od lat zabiega o wprowadzenie ładu przestrzennego i ograniczenie zjawisk negatywnie wpływających na jakość krajobrazu miejskiego. Wobec braku skutecznych narzędzi prawnych, działania gminy w tym zakresie nie były w pełni satysfakcjonujące. Przeprowadzone w dniach od 3 lutego do 17 lutego 2017 roku konsultacje jednoznacznie wskazały, że zdaniem mieszkańców szczególnie problem agresywnej reklamy na terenach publicznych wymaga pilnego uporządkowania.

Ustawa z dnia 24 kwietnia 2015r. o zmianie niektórych ustaw w związku ze wzmocnieniem narzędzi ochrony krajobrazu (Dz.U. z 2015r., poz. 774) przyznała gminom nowe kompetencje do ustalania w formie samodzielnego aktu prawa miejscowego zasad i warunków sytuowania obiektów małej architektury, tablic reklamowych i urządzeń reklamowych oraz ogrodzeń, ich gabarytów, standardów jakościowych oraz rodzajów materiałów budowlanych, z jakich mogą być wykonane.

W oparciu o nowe narzędzie prawne, jakim jest ustawa z dnia 24 kwietnia 2015 r. o zmianie niektórych ustaw w związku ze wzmocnieniem narzędzi ochrony krajobrazu, Gmina zamierza osiągnąć następujące cele:

- ✓ ustalić zasady polityki miasta zmierzające do podniesienia standardu i poprawy estetyki przestrzeni Gminy Miasta Świnoujście poprzez uporządkowanie form obiektów małej architektury, tablic reklamowych i urządzeń reklamowych oraz ogrodzeń, ich gabarytów, standardów jakościowych oraz rodzajów materiałów budowlanych, z jakich mogą być wykonane, traktowanych jako jeden z istotnych czynników decydujących o jakości zamieszkania i wypoczynku w mieście;
- ✓ podnieść atrakcyjność i konkurencyjność miasta jako kurortu poprzez wyeksponowanie wartości krajobrazowych Świnoujścia;
- ✓ podkreślić różnorodność i specyfikę krajobrazów świnoujskich z całym bogactwem i różnorodnością strefy portowej, uzdrowskiej, miejskiej oraz krajobrazów naturalnych otaczających miasto;
- ✓ uporządkować i zharmonizować przestrzeń miasta stanowiącą tło dla życia miejskiego i działalności artystycznej, niezawłaszczaną przez reklamy.

Konieczność podjęcia uchwały krajobrazowej wynika ponadto z faktu, że zakres problematyki objętej tą uchwałą nie może być w obecnym stanie prawnym regulowany uchwałami dotyczącymi miejscowych planów zagospodarowania przestrzennego, z których problematyka objęta uchwałą krajobrazową została wyłączona.