

SPECYFIKACJA TECHNICZNA
WYKONANIA I ODBIORU ROBÓT

**ZAGOSPODAROWANIE TERENU OGRÓDKA
DYDAKTYCZNEGO PRZY SZKOLE PODSTAWOWEJ
NR 6 W ŚWINOUJŚCIU**

BRANŻA: **ARCHITEKTURA I ZIELEŃ**

INWESTOR:

**GMINA MIASTO ŚWINOUJŚCIE
UL. WOJSKA POLSKIEGO 1/5
72-600 ŚWINOUJŚCIE**

ADRES INWESTYCJI:

**72-600 ŚWINOUJŚCIE
UL. STANISŁAWA STASZICA 17
DZ. NR 262, OBRĘB EWIDENCYJNY 0008 ŚWINOUJŚCIE**

SIERPIEŃ 2017

ZAKRES OPRACOWANIA

NUMER ST	NAZWA STT	STRONA
A-Z 00.00	WYMAGANIA OGÓLNE	3-15
A-Z 01.00	ROBOTY PRZYGOTOWAWCZE, ROBOTY POMIAROWE, PRACE ZIEMNE PRACE PORZĄDKOWE TERENU PO BUDOWIE	16-20
	1. Roboty pomiarowe 2. Zdjęcie warstwy humusu 3. Oczyszczanie terenu z resztek budowlanych, śmieci	
A-Z 02.00	PODBUDOWY	
	1. Koryto wraz z profilowaniem i zagęszczaniem podłoża 2. Warstwy odsączające i odcinające 3. Podbudowa z kruszywa łamanego stabilizowanego mechanicznie	21-29
A-Z 03.00	OBRIEŻA	30-34
	1. Obrzeże betonowe 2. Obrzeże z tworzywa sztucznego	
A-Z 04.00	NAWIERZCHNIE	35-43
	1. Nawierzchnia z kostki betonowej 2. Nawierzchnia z kruszywa naturalnego 3. Nawierzchnia płytki betonowej 4. Nawierzchnia żwirowa	
A-Z 05.00	OGRODZENIE	
	1. Montaż ogrodzenia na słupkach wraz z bramą i furką	
A-Z 06.00	ZEGAR SŁONECZNY	49-52
A-Z 07.00	ELEMENTY MAŁEJ ARCHITEKTURY	53-58
	1. Ławki, stoły, kosze na śmieci, tablica szkolna, tablice dydaktyczne, stacja metrologiczna, wiatromierz, karmnik dla ptaków, wycieraczka stalowa, etykiety roślin	
A-Z 08.00	ZIELEŃ	59-65
	1. Nasadzenia 2. Trawniki 3. Pielęgnacja gwarancyjna	

SZCZEGÓŁOWE SPECYFIKACJE TECHNICZNE

WYMAGANIA OGÓLNE

A-Z 00.00

KODY CPV

- 45111200 - 0** Roboty w zakresie przygotowania terenu pod budowę i roboty ziemne
- 45111213 - 4** Roboty w zakresie oczyszczania terenu
- 45111291 - 4** Roboty w zakresie zagospodarowania terenu
- 45112210 - 0** Usuwanie wierzchniej warstwy gleby
- 45112700 - 2** Roboty w zakresie kształtowania terenu
- 45112710 - 5** Roboty w zakresie kształtowania terenów zielonych
- 45233250 - 6** Roboty w zakresie nawierzchni, z wyjątkiem dróg
- 45233253 - 7** Roboty w zakresie nawierzchni dróg dla pieszych
- 45233161 - 5** Roboty w zakresie ścieżek pieszych
- 77310000 - 6** Usługi sadzenia roślin oraz utrzymania terenów zielonych
- 77312100 - 1** Usługi odchwaszczania
- 77313000 - 7** Usługi utrzymania parków
- 77314100 - 5** Usługi w zakresie trawników

1. PODSTAWA OPRACOWANIA

- Zlecenie Inwestora
- Rozporządzenie Ministra Infrastruktury z dnia 2.09.2004r. (Dz. U. nr 202 poz.2072)

2. PRZEDMIOT OPRACOWANIA

Przedmiotem ST są wymagania dotyczące wykonania i odbioru robót związanych z zagospodarowaniem terenu: **OGRÓDKA DYDAKTYCZNEGO PRZY SZKOLE PODSTAWOWEJ NR 6 W ŚWINOUJŚCIU**. SST stanowi część dokumentów przetargowych i kontraktowych przy zleceniu i realizacji wym. wyżej robót.

3. WSPÓLNY SŁOWNIK ZAMÓWIEŃ (CPV)

Kody grup, klas i kategorii robót Wspólnego Słownika Zamówień (CPV) dotyczących przedmiotu zamówienia:

45111200 - 0	Roboty w zakresie przygotowania terenu pod budowę i roboty ziemne
45111213 - 4	Roboty w zakresie oczyszczania terenu
45111291 - 4	Roboty w zakresie zagospodarowania terenu
45112210 - 0	Usuwanie wierzchniej warstwy gleby
45112700 - 2	Roboty w zakresie kształtowania terenu
45112710 - 5	Roboty w zakresie kształtowania terenów zielonych
45233250 - 6	Roboty w zakresie nawierzchni, z wyjątkiem dróg
45233253 - 7	Roboty w zakresie nawierzchni dróg dla pieszych
45233161 - 5	Roboty w zakresie ścieżek pieszych
77310000 - 6	Usługi sadzenia roślin oraz utrzymania terenów zielonych
77312100 - 1	Usługi odchwaszczania
77313000 - 7	Usługi utrzymania parków
77314100 - 5	Usługi w zakresie trawników

4. ZAKRES ROBÓT OBJĘTYCH ST

Ustalenia zawarte w niniejszej specyfikacji obejmują wymagania ogólne, wspólne dla robót objętych szczegółowymi specyfikacjami technicznymi, dla poszczególnych asortymentów robót drogowych.

4.1. PRACE PRZYGOTOWAWCZE, ROBOTY POMIAROWE, PORZĄDKOWE

- zabezpieczenie terenu budowy;
- zabezpieczenie na czas budowy pozostających na miejscu drzew;
- usunięcie warstwy ziemi urodzajnej;
- ułożenie ziemi urodzajnej w przyzmy w miejscu tymczasowego składowania;
- wyznaczenie w terenie projektowanych alejek oraz elementów małej architektury;
- zebranie i złożenie zanieczyszczeń (śmieci, gruzu resztek po budowie) w przyzmy;
- zamówienie kontenera na śmieci wraz z wywozem.

4.2. WYKONANIE PODBUDOWY POD NAWIERZCHNIE

- wykonanie koryta w gruncie;
- wykonanie podbudowy z kruszywa łamanego.
- wykonanie podbudowy z piasku.

4.3. WYKONANIE OBRZEŻY ALEJEK

- wykonanie koryta w gruncie;
- ustawienie obrzeży betonowych na ławie betonowej z oporem.

4.4. BUDOWA NAWIERZCHNI ALEJEK I PLACÓW

- wykonanie nawierzchni z kruszywa mineralnego;
- wykonanie nawierzchni z kostki betonowej;
- wykonanie nawierzchni z płyt betonowych;

- wykonanie nawierzchni żwirowej.

4.5. MONTAŻ OGRODZENIA

- ustawienie podmurówki z prefabrykatów
- ustawienie z zabetonowaniem słupów ogrodzeniowych
- montaż furtek oraz bramy
- montaż paneli ogrodzeniowych.

4.6. BUDOWA ZEGARA SŁONECZNEGO

- wykonanie koryta w gruncie;
- wykonanie łąw fundamentowych;
- montaż płyt kamiennych.

4.7. MONTAŻ ELEMENTÓW MAŁEJ ARCHITEKTURY

- zakup urządzeń;
- wykonanie otworów w gruncie pod fundamenty urządzeń;
- wykonanie łąw betonowych;
- montaż urządzeń.

4.8. PRACE PORZĄDKOWE

- oczyszczenie terenu budowy z resztek budowlanych, śmieci;
- wynajem kontenera na śmieci wraz z wywozem.

4.9. SADZENIE ROŚLIN

- wytyczenie nasadzeń w terenie;
- sadzenie roślin;
- sadzenie żywopłotów;
- ściółkowanie powierzchni pod roślinami geotkanią;
- ściółkowanie powierzchni pod roślinami korą.

4.10. WYKONANIE TRAWNIKÓW

- wyrównanie terenu;
- nawiezienie warstwy ziemi urodzajnej;
- wysiew nasion traw z nawożeniem.

4.11. PIELĘGNACJA GWARANCYJNA

- pielęgnacja krzewów, bylin i traw ozdobnych;
- pielęgnacja żywopłotów;
- pielęgnacja trawników.

5. OKREŚLENIA PODSTAWOWE

Określenia podane w niniejszej dokumentacji są zgodne z obowiązującymi normami i szczegółowo określone w poszczególnych STT.

6. OGÓLNE WYMAGANIA ROBÓT

Wykonawca robót jest odpowiedzialny, za jakość ich wykonania, zgodność z dokumentacją projektową, Specyfikacją Techniczną, poleceniami Inspektora Nadzoru Terenów Zieleni i poleceniami Inwestora.

7. PRZEKAZANIE TERENU BUDOWY

Zamawiający przekazuje Wykonawcy teren budowy w terminie określonym w umowie wraz ze wszystkimi wymaganymi uzgodnieniami prawnymi, administracyjnymi, Księgę Obmiaru Robót, Dziennik budowy, 2 egzemplarze dokumentacji projektowej i SST.

8. DOKUMENTACJA PROJEKTOWA

Dokumentacja projektowa będzie zawierać rysunki, obliczenia i dokumenty, zgodne z wykazem podanym w szczegółowych warunkach umowy, uwzględniającym podział na dokumentację projektową:

- Zamawiającego; wykaz pozycji, które stanowią przetargową dokumentację projektową oraz projektową dokumentację wykonawczą (techniczną) i zostaną przekazane Wykonawcy,
- Wykonawcy; wykaz zawierający spis dokumentacji projektowej, którą Wykonawca opracuje w ramach ceny kontraktowej.

Dokumentacja projektowa, SST i wszystkie dodatkowe dokumenty przekazane Wykonawcy przez Inżyniera/Kierownika projektu stanowią część umowy, a wymagania określone w choćby jednym z nich są obowiązujące dla Wykonawcy tak jakby zawarte były w całej dokumentacji.

W przypadku rozbieżności w ustaleniach poszczególnych dokumentów obowiązuje kolejność ich ważności wymieniona w „Kontraktowych warunkach ogólnych” („Ogólnych warunkach umowy”).

Wykonawca nie może wykorzystywać błędów lub opuszczeń w dokumentach kontraktowych, a o ich wykryciu winien natychmiast powiadomić Inżyniera/Kierownika projektu, który podejmie decyzję o wprowadzeniu odpowiednich zmian i poprawek.

W przypadku rozbieżności, wymiary podane na piśmie są ważniejsze od wymiarów określonych na podstawie odczytu ze skali rysunku.

Wszystkie wykonane roboty i dostarczone materiały będą zgodne z dokumentacją projektową i SST.

Dane określone w dokumentacji projektowej i w SST będą uważane za wartości docelowe, od których dopuszczalne są odchylenia w ramach określonego przedziału tolerancji. Cechy materiałów i elementów budowli muszą wykazywać zgodność z określonymi wymaganiami, a rozrzuty tych cech nie mogą przekraczać dopuszczalnego przedziału tolerancji.

W przypadku, gdy materiały lub roboty nie będą w pełni zgodne z dokumentacją projektową lub SST i wpłynie to na niezadowalającą jakość elementu budowli, to takie materiały zostaną zastąpione innymi, a elementy budowli rozebrane i wykonane ponownie na koszt Wykonawcy.

9. ZMIANY ROZWIĄZAŃ PROJEKTOWYCH I MATERIAŁOWYCH

9.1. ZASADY OGÓLNE

Wszelkie zmiany i odstępstwa od dokumentacji techniczno – projektowej w żadnym wypadku nie mogą powodować obniżenia wartości jakościowych, zmniejszenia trwałości eksploatacyjnej, zwiększenia kosztów eksploatacji oraz zmian funkcjonalnych zaprojektowanych rozwiązań projektowych.

W trakcie realizacji zadania inwestycyjnego nie dopuszcza się wprowadzenia zmian poza następującymi przypadkami:

- gdy wyrób został wycofany z obrotu i stosowania w budownictwie
- gdy zaprojektowane rozwiązanie posiada istotne wady i stwarza bezpośrednie zagrożenie dla zdrowia i życia użytkowników

Decyzje o wprowadzonych zmianach winny być dokonane wyłącznie na piśmie i zaakceptowane przez Inwestora oraz projektanta przedmiotowej dokumentacji projektowej.

9.2. ROZWIĄZANIA RÓWNOWAŻNE

Dopuszcza się stosowanie rozwiązań równoważnych. Decyzje o wprowadzonych zmianach winny być dokonane wyłącznie na piśmie i zaakceptowane przez Inwestora oraz projektanta przedmiotowej dokumentacji projektowej.

Rozwiązania równoważne dotyczą:

- a) Nawierzchnie
 - producent;
 - technologia;
 - kolorystyka.

- b) Elementów małej architektury
 - producent;
 - typ/wygląd;
 - materiał konstrukcyjny i wykończeniowy;
 - technologia;
 - kolorystyka.
- c) Nasadzeń
 - gatunek;
 - odmiana;
 - wymiary.

10. ZABEZPIECZENIE TERENU BUDOWY

Wykonawca jest zobowiązany do zabezpieczenia terenu budowy w okresie trwania realizacji kontraktu aż do zakończenia i odbioru Ostatecznego robót.

Wykonawca dostarczy, zainstaluje i będzie utrzymywać tymczasowe urządzenia zabezpieczające, w tym: ogrodzenia, poręczce, oświetlenie, sygnały i znaki ostrzegawcze oraz wszelkie inne środki niezbędne do ochrony robót, wygody społeczności i innych.

W miejscach przylegających do dróg otwartych dla ruchu, Wykonawca ogrodzi lub wyraźnie oznakuje teren budowy, w sposób uzgodniony z Inżynierem/Kierownikiem projektu.

Wjazdy i wyjazdy z terenu budowy przeznaczone dla pojazdów i maszyn pracujących przy realizacji robót, Wykonawca odpowiednio oznakuje w sposób uzgodniony z Inżynierem/Kierownikiem projektu.

Fakt przystąpienia do robót Wykonawca obwieści publicznie przed ich rozpoczęciem w sposób uzgodniony z Inżynierem/Kierownikiem projektu oraz przez umieszczenie, w miejscach i ilościach określonych przez Inżyniera/Kierownika projektu, tablic informacyjnych, których treść będzie zatwierdzona przez Inżyniera/Kierownika projektu. Tablice informacyjne będą utrzymywane przez Wykonawcę w dobrym stanie przez cały okres realizacji robót.

Koszt zabezpieczenia terenu budowy nie podlega odrębnej zapłacie i przyjmuje się, że jest włączony w cenę kontraktową.

11. OCHRONA PRZYRODY I OCHRONA ŚRODOWISKA W TRAKCIE WYKONANIA ROBÓT

Wykonawca ma obowiązek znać i stosować w czasie prowadzenia robót wszelkie przepisy dotyczące ochrony środowiska naturalnego.

W okresie trwania budowy i wykańczania robót Wykonawca będzie:

- a) utrzymywać teren budowy i wykopy w stanie bez wody stojącej,
- b) podejmować wszelkie uzasadnione kroki mające na celu stosowanie się do przepisów i norm dotyczących ochrony środowiska na terenie i wokół terenu budowy oraz będzie unikać uszkodzeń lub uciążliwości dla osób lub dóbr publicznych i innych, a wynikających z nadmiernego hałasu, wibracji, zanieczyszczenia lub innych przyczyn powstałych w następstwie jego sposobu działania.

Stosując się do tych wymagań będzie miał szczególny wzgląd na:

- 1) lokalizację baz, warsztatów, magazynów, składowisk, ukopów i dróg dojazdowych,
- 2) środki ostrożności i zabezpieczenia przed:
- 3) zanieczyszczeniem zbiorników i cieków wodnych pyłami lub substancjami toksycznymi,
- 4) zanieczyszczeniem powietrza pyłami i gazami,
- 5) możliwością powstania pożaru.

12. OCHRONA PRZECIWOŻAROWA

Wykonawca będzie przestrzegać przepisy ochrony przeciwpożarowej.

Wykonawca będzie utrzymywać, wymagany na podstawie odpowiednich przepisów sprawny sprzęt przeciwpożarowy, na terenie baz produkcyjnych, w pomieszczeniach biurowych, mieszkalnych, magazynach oraz w maszynach i pojazdach.

Materiały łatwopalne będą składowane w sposób zgodny z odpowiednimi przepisami i zabezpieczone przed dostępem osób trzecich.

Wykonawca będzie odpowiedzialny za wszelkie straty spowodowane pożarem wywołanym jako rezultat realizacji robót albo przez personel Wykonawcy.

13. MATERIAŁY SZKODLIWE DLA ŚRODOWISKA

Materiały, które w sposób trwały są szkodliwe dla otoczenia, nie będą dopuszczone do użycia.

Nie dopuszcza się użycia materiałów wywołujących szkodliwe promieniowanie o stężeniu większym od dopuszczalnego, określonego odpowiednimi przepisami.

Wszelkie materiały odpadowe użyte do robót będą miały aprobatę techniczną wydaną przez uprawnioną jednostkę, jednoznacznie określającą brak szkodliwego oddziaływania tych materiałów na środowisko.

Materiały, które są szkodliwe dla otoczenia tylko w czasie robót, a po zakończeniu robót ich szkodliwość zanika (np. materiały pyliste) mogą być użyte pod warunkiem przestrzegania wymagań technologicznych w budowaniu. Jeżeli wymagają tego odpowiednie przepisy Wykonawca powinien otrzymać zgodę na użycie tych materiałów od właściwych organów administracji państwowej.

Jeżeli Wykonawca użył materiałów szkodliwych dla otoczenia zgodnie ze specyfikacjami, a ich użycie spowodowało jakiegokolwiek zagrożenie środowiska, to konsekwencje tego poniesie Zamawiający.

14. OCHRONA WŁASNOŚCI PUBLICZNEJ I PRYWATNEJ

Wykonawca odpowiada za ochronę instalacji na powierzchni ziemi i za urządzenia podziemne, takie jak rurociągi, kable itp. oraz uzyska od odpowiednich władz będących właścicielami tych urządzeń potwierdzenie informacji dostarczonych mu przez Zamawiającego w ramach planu ich lokalizacji. Wykonawca zapewni właściwe oznaczenie i zabezpieczenie przed uszkodzeniem tych instalacji i urządzeń w czasie trwania budowy.

Wykonawca zobowiązany jest umieścić w swoim harmonogramie rezerwę czasową dla wszelkiego rodzaju robót, które mają być wykonane w zakresie przełożenia instalacji i urządzeń podziemnych na terenie budowy i powiadomić Inżyniera/Kierownika projektu i władze lokalne o zamiarze rozpoczęcia robót. O fakcie przypadkowego uszkodzenia tych instalacji Wykonawca bezzwłocznie powiadomi Inżyniera/Kierownika projektu i zainteresowane władze oraz będzie z nimi współpracował dostarczając wszelkiej pomocy potrzebnej przy dokonywaniu napraw. Wykonawca będzie odpowiadać za wszelkie spowodowane przez jego działania uszkodzenia instalacji na powierzchni ziemi i urządzeń podziemnych wykazanych w dokumentach dostarczonych mu przez Zamawiającego.

Jeżeli teren budowy przylega do terenów z zabudową mieszkaniową, Wykonawca będzie realizować roboty w sposób powodujący minimalne niedogodności dla mieszkańców. Wykonawca odpowiada za wszelkie uszkodzenia zabudowy mieszkaniowej w sąsiedztwie budowy, spowodowane jego działalnością.

Inżynier/Kierownik projektu będzie na bieżąco informowany o wszystkich umowach zawartych pomiędzy Wykonawcą a właścicielami nieruchomości i dotyczących korzystania z własności i dróg wewnętrznych. Jednakże, ani Inżynier/Kierownik projektu ani Zamawiający nie będzie ingerował w takie porozumienia, o ile nie będą one sprzeczne z postanowieniami zawartymi w warunkach umowy.

15. OGRANICZENIE OBCIĄŻEŃ OSI POJAZDÓW

Wykonawca będzie stosować się do ustawowych ograniczeń nacisków osi na drogach publicznych przy transporcie materiałów i wyposażenia na i z terenu robót. Wykonawca uzyska wszelkie niezbędne zezwolenia i uzgodnienia od właściwych władz co do przewozu nietypowych wagowo ładunków (ponadnormatywnych) i o każdym takim przewozie będzie powiadamiał Inżyniera/Kierownika projektu. Inżynier/Kierownik projektu może polecić, aby pojazdy

niespełniające tych warunków zostały usunięte z terenu budowy. Pojazdy powodujące nadmierne obciążenie osiowe nie będą dopuszczone na świeżo ukończony fragment budowy w obrębie terenu budowy i Wykonawca będzie odpowiadał za naprawę wszelkich robót w ten sposób uszkodzonych, zgodnie z poleceniami Inżyniera/Kierownika projektu.

16. BEZPIECZEŃSTWO I HIGIENA PRACY

Podczas realizacji robót Wykonawca będzie przestrzegać przepisów dotyczących bezpieczeństwa i higieny pracy.

W szczególności Wykonawca ma obowiązek zadbać, aby personel nie wykonywał pracy w warunkach niebezpiecznych, szkodliwych dla zdrowia oraz niespełniających odpowiednich wymagań sanitarnych.

Wykonawca zapewni i będzie utrzymywał wszelkie urządzenia zabezpieczające, socjalne oraz sprzęt i odpowiednią odzież dla ochrony życia i zdrowia osób zatrudnionych na budowie oraz dla zapewnienia bezpieczeństwa publicznego.

Uznaje się, że wszelkie koszty związane z wypełnieniem wymagań określonych powyżej nie podlegają odrębnej zapłacie i są uwzględnione w cenie kontraktowej.

17. OCHRONA I UTRZYMANIE ROBÓT

Wykonawca będzie odpowiadał za ochronę robót i za wszelkie materiały i urządzenia używane do robót od daty rozpoczęcia do daty wydania potwierdzenia zakończenia robót przez Inżyniera/Kierownika projektu.

Wykonawca będzie utrzymywać roboty do czasu odbioru Ostatecznego. Utrzymanie powinno być prowadzone w taki sposób, aby budowla drogowa lub jej elementy były w zadowalającym stanie przez cały czas, do momentu odbioru Ostatecznego.

Jeśli Wykonawca w jakimkolwiek czasie zaniedba utrzymanie, to na polecenie Inżyniera/Kierownika projektu powinien rozpocząć roboty utrzymaniowe nie później niż w 24 godziny po otrzymaniu tego polecenia.

18. STOSOWANIE SIĘ DO PRAWA I INNYCH PRZEPISÓW

Wykonawca zobowiązany jest znać wszystkie zarządzenia wydane przez władze centralne i miejscowe oraz inne przepisy, regulaminy i wytyczne, które są w jakikolwiek sposób związane z wykonywanymi robotami i będzie w pełni odpowiedzialny za przestrzeganie tych postanowień podczas prowadzenia robót.

Wykonawca będzie przestrzegać praw patentowych i będzie w pełni odpowiedzialny za wypełnienie wszelkich wymagań prawnych odnośnie znaków firmowych, nazw lub innych chronionych praw w odniesieniu do sprzętu, materiałów lub urządzeń użytych lub związanych z wykonywaniem robót i w sposób ciągły będzie informować Inżyniera/Kierownika projektu o swoich działaniach, przedstawiając kopie zezwoleń i inne odnośne dokumenty. Wszelkie straty, koszty postępowania, obciążenia i wydatki wynikłe z lub związane z naruszeniem jakichkolwiek praw patentowych pokryje Wykonawca, z wyjątkiem przypadków, kiedy takie naruszenie wyniknie z wykonania projektu lub specyfikacji dostarczonej przez Inżyniera/Kierownika projektu.

19. MATERIAŁY

19.1. ŹRÓDŁA UZYSKANIA MATERIAŁÓW

Co najmniej na trzy tygodnie przed zaplanowanym wykorzystaniem jakichkolwiek materiałów przeznaczonych do robót, Wykonawca przedstawi Inżynierowi/Kierownikowi projektu do zatwierdzenia, szczegółowe informacje dotyczące proponowanego źródła wytwarzania, zamawiania lub wydobywania tych materiałów jak również odpowiednie świadectwa badań laboratoryjnych oraz próbki materiałów.

Zatwierdzenie partii materiałów z danego źródła nie oznacza automatycznie, że wszelkie materiały z danego źródła uzyskają zatwierdzenie.

Wykonawca zobowiązany jest do prowadzenia badań w celu wykazania, że materiały uzyskane z dopuszczonego źródła w sposób ciągły spełniają wymagania SST w czasie realizacji robót.

19.2. MATERIAŁY NIEODPOWIADAJĄCE WYMAGANIOM

Materiały nieodpowiadające wymaganiom zostaną przez Wykonawcę wywiezione z terenu budowy i złożone w miejscu wskazanym przez Inżyniera/Kierownika projektu. Jeśli Inżynier/Kierownik projektu zezwoli Wykonawcy na użycie tych materiałów do innych robót, niż te, dla których zostały zakupione, to koszt tych materiałów zostanie odpowiednio przewartościowany (skorygowany) przez Inżyniera/Kierownika projektu.

Każdy rodzaj robót, w którym znajdują się niezbadane i niezaakceptowane materiały, Wykonawca wykonuje na własne ryzyko, licząc się z jego nieprzyjęciem, usunięciem i niezapłaceniem.

19.3. PRZECHOWYWANIE I SKŁADOWANIE MATERIAŁÓW

Wykonawca zapewni, aby tymczasowo składowane materiały, do czasu, gdy będą one użyte do robót, były zabezpieczone przed zanieczyszczeniami, zachowały swoją jakość i właściwości i były dostępne do kontroli przez Inżyniera/Kierownika projektu.

Miejsca czasowego składowania materiałów będą zlokalizowane w obrębie terenu budowy w miejscach uzgodnionych z Inżynierem/Kierownikiem projektu lub poza terenem budowy w miejscach zorganizowanych przez Wykonawcę i zaakceptowanych przez Inżyniera/Kierownika projektu.

19.4. POCHODZENIE MATERIAŁÓW

Wszystkie materiały dostarczone do wbudowania powinny być nowe, wysokiej jakości i starannie wykonane. Powinny być zakupione tylko od zatwierdzonych dostawców, którzy powinni być zdolni zademonstrować stosowność danego produktu poprzez referencje do podobnych zastosowań, oraz że jest on właściwy do użycia zgodnego intencją przedstawioną w specyfikacji. Materiały i produkty powinny posiadać certyfikaty potwierdzające ich zgodność z odpowiednimi specyfikacjami narodowych lub międzynarodowych organizacji normujących.

Wykonawca powinien dostarczyć Zamawiającemu pełną informację na temat wszelkich materiałów lub produktów. Przed złożeniem jakiegokolwiek zamówienia na materiały lub produkty, Wykonawca powinien złożyć wniosek o zatwierdzenie. Podane w nim informacje powinny być jednoznaczne i starannie podane w standardowej formie uzgodnionej uprzednio z przedstawicielem Inwestora.

19.5. WARIANTOWE STOSOWANIE MATERIAŁÓW

Jeśli dokumentacja projektowa przewidują możliwość wariantowego zastosowania rodzaju materiału w wykonywanych robotach, Wykonawca powiadomi Inżyniera/Kierownika projektu o swoim zamiarze co najmniej 3 tygodnie przed użyciem tego materiału, albo w okresie dłuższym, jeśli będzie to potrzebne z uwagi na wykonanie badań wymaganych przez Inżyniera/Kierownika projektu. Wybrany i zaakceptowany rodzaj materiału nie może być później zmieniany bez zgody Inżyniera/Kierownika projektu.

20. SPRZĘT

Wykonawca jest zobowiązany do używania jedynie takiego sprzętu, który nie spowoduje niekorzystnego wpływu na jakość wykonywanych robót. Sprzęt użyty do robót powinien być zgodny z ofertą Wykonawcy i być uzgodniony i zaakceptowany przez inspektora nadzoru.

Liczba i wydajność sprzętu będzie gwarantować przeprowadzenie robót, zgodnie z zasadami określonymi w dokumentacji projektowej i SST i wskazaniach inspektora nadzoru w terminie przewidzianym umową.

Sprzęt będący własnością Wykonawcy lub wynajęty do wykonania robót ma być utrzymywany w dobrym stanie i gotowości do pracy. Będzie on zgodny z normami ochrony środowiska i przepisami dotyczącymi jego użytkowania. Wykonawca dostarczy Zamawiającemu kopie dokumentów potwierdzających dopuszczenie do użytkowania, tam gdzie jest ono wymagane przepisami.

Wybrany sprzęt po akceptacji inspektora nadzoru nie może być później zmieniany bez jego zgody. Jakikolwiek sprzęt, maszyny i urządzenia niegwarantujące zachowania warunków umowy zostaną przez inspektora zdyskwalifikowane i nie dopuszczone do robót.

21. TRANSPORT

Wykonawca jest zobowiązany do stosowania jedynie takich środków transportu, które nie wpłyną niekorzystnie na jakość wykonywanych robót i właściwości przewożonych materiałów.

Liczba środków transportu będzie zapewniać prowadzenie robót zgodnie z zasadami określonymi dokumentacji projektowej, SST i wskazaniach inspektora nadzoru w terminie przewidzianym umową.

Przy ruchu na drogach publicznych pojazdy będą spełniać wymagania dotyczące przepisów ruchu drogowego odniesieniu do dopuszczalnych obciążeń na osie i innych parametrów technicznych.

Środki transportu nieodpowiadające wym. Warunkom mogą być dopuszczone przez inspektora nadzoru pod warunkiem przywrócenia stanu pierwotnego.

Wykonawca będzie usuwać na bieżąco na własny koszt wszelkie zanieczyszczenia spowodowane jego pojazdami w obrębie realizacji zadania.

22. WYKONANIE ROBÓT

Wykonawca jest odpowiedzialny za prowadzenie robót zgodnie z umową oraz za jakość zastosowanych materiałów i wykonywanych robót, za ich zgodność dokumentacją projektową, wymaganiami SST oraz poleceniami inspektora nadzoru.

Wykonawca ponosi odpowiedzialność za dokładne wytyczenie wszelkich elementów robót, za ich zgodność z wymiarami i rzędnymi określonymi w dokumentacji projektowej lub przekazanymi przez inspektora nadzoru. Wykonawca na własny koszt skoryguje wszelkie pomyłki i błędy w czasie trwania robót, jeśli wymagać tego będzie inspektor nadzoru.

Sprawdzenie wytyczenia robót przez inspektora nadzoru nie zwalnia wykonawcy od odpowiedzialności za ich dokładność.

Decyzje inspektora nadzoru dotyczące akceptacji lub odrzucenia materiałów i elementów robót będą oparte na wymaganiach sformułowanych w dokumentach umowy, dokumentacji projektowej i SST a także w normach i wytycznych.

Polecenia inspektora nadzoru będą wykonywane nie później niż w czasie przez niego wyznaczonym, po ich otrzymaniu przez Wykonawcę pod groźbą zatrzymania robót. Skutki finansowe z tego tytułu ponosi Wykonawca.

23. KONTROLA JAKOŚCI

23.1. ZASADY OGÓLNE

Wymagania dotyczące poszczególnych kontroli jakości podano w STT dla każdej z robót.

23.2. PROGRAM ZAPEWNIENIA JAKOŚCI

Wykonawca jest odpowiedzialny, za jakość robót i dostarczy Inwestorowi do zatwierdzenia Program zapewnienia jakości, w którym przedstawi on zamierzony sposób wykonania robót, możliwości techniczne, kadrowe i organizacyjne gwarantujące wykonanie robót zgodnie z dokumentacją projektową. SST oraz poleceniami i ustaleniami przekazanymi przez inspektora nadzoru.

Program zapewnienia jakości zawierać będzie:

a) część ogólną opisującą organizację wykonywania robót, terminy i sposób prowadzenia robót oznakowanie robót BHP. Kwalifikacje i przygotowanie praktyczne pracowników.

Wykaz osób odpowiedzialnych za jakość i terminowość.

System (sposób i procedurę) proponowanej kontroli i sterowania jakością wykonywania robót.

Wyposażenie i sprzęt.

b) część szczegółową opisującą dla każdego asortymentu robót

wykaz maszyn i urządzeń stosowanych na budowie z ich parametrami technicznymi oraz wyposażenia w urządzenia pomiarowo-kontrolne, rodzaje i ilość środków transportu, sposób zabezpieczenia materiałów podczas transportu, sposób postępowania z materiałami i robotami nie odpowiadającymi wymaganiom.

23.3. ZASADY KONTROLI JAKOŚCI

Celem kontroli robót będzie takie sterowanie ich przygotowaniem i wykonaniem, aby osiągnąć założoną jakość robót.

Wykonawca odpowiedzialny jest za pełną kontrolę robót i jakości materiałów. Wykonawca zapewni odpowiedni system kontroli, włączając personel, sprzęt, zaopatrzenie.

Wykonawca będzie przeprowadzać badania materiałów i robót sprawdzając czy roboty wykonano zgodnie z dokumentacją projektową i SST. Wykonawca dostarczy inspektorowi nadzoru świadectwa, że wszystkie sterowane urządzenia posiadają ważną legalizację.

Inspektor nadzoru będzie przekazywać Wykonawcy pisemne informacje o jakichkolwiek niedociągnięciach dotyczących pracy sprzętu, personelu. Jeśli będą one poważne i mogą wpłynąć ujemnie na jakość robót, inspektor natychmiast wstrzyma użycie danych materiałów sprzętu itp. Do czasu aż stwierdzona będzie ich odpowiednia jakość.

24. CERTYFIKATY I DEKLARACJE

Inżynier/Kierownik projektu może dopuścić do użycia tylko te materiały, które posiadają:

1. certyfikat na znak bezpieczeństwa wykazujący, że zapewniono zgodność z kryteriami technicznymi określonymi na podstawie Polskich Norm, aprobat technicznych oraz właściwych przepisów i dokumentów technicznych,
2. deklarację zgodności lub certyfikat zgodności z:

- Polską Normą lub
- aprobatą techniczną, w przypadku wyrobów, dla których nie ustanowiono Polskiej Normy, jeżeli nie są objęte certyfikacją określoną w pkt. 1 i które spełniają wymogi SST.

W przypadku materiałów, dla których ww. dokumenty są wymagane przez SST, każda partia dostarczona do robót będzie posiadać te dokumenty, określające w sposób jednoznaczny jej cechy.

Produkty przemysłowe muszą posiadać ww. dokumenty wydane przez producenta, a w razie potrzeby poparte wynikami badań wykonanych przez niego. Kopie wyników tych badań będą dostarczone przez Wykonawcę Inżynierowi/Kierownikowi projektu.

Jakiegokolwiek materiały, które nie spełniają tych wymagań będą odrzucone.

25. DOKUMENTY BUDOWY

25.1. DZIENNIK BUDOWY

Dziennik budowy jest wymaganym dokumentem prawnym obowiązującym Zamawiającego i Wykonawcę w okresie od przekazania Wykonawcy terenu budowy do końca okresu gwarancyjnego. Odpowiedzialność za prowadzenie dziennika budowy zgodnie z obowiązującymi przepisami [2] spoczywa na Wykonawcy.

Zapisy w dzienniku budowy będą dokonywane na bieżąco i będą dotyczyć przebiegu robót, stanu bezpieczeństwa ludzi i mienia oraz technicznej i gospodarczej strony budowy.

Każdy zapis w dzienniku budowy będzie opatrzone datą jego dokonania, podpisem osoby, która dokonała zapisu, z podaniem jej imienia i nazwiska oraz stanowiska służbowego. Zapisy będą czytelne, dokonane trwałą techniką, w porządku chronologicznym, bezpośrednio jeden pod drugim, bez przerw.

Załączone do dziennika budowy protokoły i inne dokumenty będą oznaczone kolejnym numerem załącznika i opatrzone datą i podpisem Wykonawcy i Inżyniera/ Kierownika projektu.

Do dziennika budowy należy wpisywać w szczególności:

- datę przekazania Wykonawcy terenu budowy,

- datę przekazania przez Zamawiającego dokumentacji projektowej,
- datę uzgodnienia przez Inżyniera/Kierownika projektu programu zapewnienia jakości i harmonogramów robót,
- terminy rozpoczęcia i zakończenia poszczególnych elementów robót,
- przebieg robót, trudności i przeszkody w ich prowadzeniu, okresy i przyczyny przerw w robotach,
- uwagi i polecenia Inżyniera/Kierownika projektu,
- daty zarządzenia wstrzymania robót, z podaniem powodu,
- zgłoszenia i daty odbiorów robót zanikających i ulegających zakryciu, częściowych i ostatecznych odbiorów robót,
- wyjaśnienia, uwagi i propozycje Wykonawcy,
- stan pogody i temperaturę powietrza w okresie wykonywania robót podlegających ograniczeniom lub wymaganiom szczególnym w związku z warunkami klimatycznymi,
- zgodność rzeczywistych warunków geotechnicznych z ich opisem w dokumentacji projektowej,
- dane dotyczące czynności geodezyjnych (pomiarowych) dokonywanych przed i w trakcie wykonywania robót,
- dane dotyczące sposobu wykonywania zabezpieczenia robót,
- dane dotyczące jakości materiałów, pobierania próbek oraz wyniki przeprowadzonych badań z podaniem, kto je przeprowadzał,
- wyniki prób poszczególnych elementów budowli z podaniem, kto je przeprowadzał,
- inne istotne informacje o przebiegu robót.

Propozycje, uwagi i wyjaśnienia Wykonawcy, wpisane do dziennika budowy będą przedłożone Inżynierowi/Kierownikowi projektu do ustosunkowania się.

Decyzje Inżyniera/Kierownika projektu wpisane do dziennika budowy Wykonawca podpisuje z zaznaczeniem ich przyjęcia lub zajęciem stanowiska.

Wpis projektanta do dziennika budowy obliguje Inżyniera/Kierownika projektu do ustosunkowania się. Projektant nie jest jednak stroną umowy i nie ma uprawnień do wydawania poleceń Wykonawcy robót.

25.2. KSIĄŻKA OBMIARÓW

Książka obmiarów stanowi dokument pozwalający na rozliczenie faktycznego postępu każdego z elementów robót. Obmiary wykonanych robót przeprowadza się w sposób ciągły w jednostkach przyjętych w kosztorysie i wpisuje do książki obmiarów.

25.3. POZOSTAŁE DOKUMENTY BUDOWY

Do dokumentów budowy zalicza się, oprócz wymienionych w punktach (1) - (3) następujące dokumenty:

- a) pozwolenie na realizację zadania budowlanego,
- b) protokoły przekazania terenu budowy,
- c) umowy cywilno-prawne z osobami trzecimi i inne umowy cywilno-prawne,
- d) protokoły odbioru robót,
- e) protokoły z porad i ustaleń,
- f) korespondencję na budowie.

25.4. PRZECHOWYWANIE DOKUMENTÓW BUDOWY

Dokumenty budowy będą przechowywane na terenie budowy w miejscu odpowiednio zabezpieczonym.

Zaginięcie któregośkolwiek z dokumentów budowy spowoduje jego natychmiastowe odtworzenie w formie przewidzianej prawem.

Wszelkie dokumenty budowy będą zawsze dostępne dla Inżyniera/Kierownika projektu i przedstawiane do wglądu na życzenie Zamawiającego.

26. OBMIAR ROBÓT

Obmiar robót będzie określać faktyczny zakres wykonywanych robót zgodnie z dokumentacją projektową i SST, w jednostkach ustalonych w kosztorysie. Obmiaru robót dokonuje Wykonawca po pisemnym powiadomieniu inspektora nadzoru o zakresie obmierzanych robót i terminie obmiaru co najmniej na 3 dni przed tym terminem. Wyniki obmiaru będą wpisane do rejestru obmiarów.

Jakikolwiek błąd lub przeoczenie (opuszczenie) w ilościach podanych w przedmiarze lub gdzie indziej w SST nie zwalnia wykonawcy od obowiązku ukończenia wszystkich robót. Błędne dane zostaną poprawione wg instrukcji inspektora nadzoru na piśmie.

Obmiar gotowych robót będzie przeprowadzony z częstotliwością wymaganą do celu płatności na rzecz Wykonawcy lub w innym czasie określonym w umowie lub oczekiwanym przez Wykonawcę i Zamawiającego.

Obmiary będą przeprowadzane przed częściowym lub końcowym odbiorem robót, a także w przypadku występowania dłuższej przerwy w robotach lub zmiany Wykonawcy robót.

Obmiary robót zanikających będą przeprowadzane w trakcie ich realizacji. Obmiar robót ulegających zakryciu przeprowadza się przed ich zakryciem.

Roboty pomiarowe do obmiaru oraz nieodzowne obliczenia będą wykonywane w sposób zrozumiały i jednoznaczny.

Wymiary skomplikowanych powierzchni lub objętości będą uzupełnione odpowiednimi szkicami umieszczonymi w rejestrze obmiarów. W razie braku miejsca szkice mogą być dołączone w formie oddzielnego załącznika do rejestru, którego wzór zostanie uzgodniony z inspektorem nadzoru.

27. ODBIÓR ROBÓT

27.1. RODZAJE ODBIORU ROBÓT

W zależności od ustaleń SST roboty podlegają następującym etapom odbioru, dokonywanych przez Inspektora przy udziale Wykonawcy:

- odbiór robót zanikających i ulegających zakryciu
- odbiór części robót
- odbiór końcowy robót
- odbiór pogwarancyjny

27.2. ODBIÓR ROBÓT ZANIKAJĄCYCH I ULEGAJĄCYCH ZAKRYCIU

Odbiór robót zanikających i ulegających zakryciu polega na finalnej ocenie ilości i jakości wykonywanych robót, które w dalszym procesie realizacji ulegną zakryciu.

Odbiór robót zanikających i ulegających zakryciu będzie dokonany w czasie umożliwiającym wykonanie ewentualnych korekt i poprawek bez hamowania ogólnego postępu robót.

Odbioru robót dokonuje inspektor nadzoru.

Gotowość danej części robót do odbioru zgłasza Wykonawca wpisem do Dziennika Budowy z jednoczesnym powiadomieniem Inspektora. Odbiór będzie przeprowadzony niezwłocznie, nie później niż w ciągu 3 dni od daty zgłoszenia i powiadomienia inspektora. Jakość i ilość robót ulegających zakryciu ocenia inspektor nadzoru na podstawie i w oparciu o przeprowadzone pomiary w konfrontacji z dokumentacją projektową, SST i uprzednimi ustaleniami.

27.3. ODBIÓR CZĘŚCI ROBÓT

Odbiór części robót polega na ocenie ilości i jakości wykonanych części robót.

Odbioru częściowego robót dokonuje się wg zasad jak przy odbiorze końcowym robót.

Odbioru dokonuje inspektor nadzoru.

27.4. ODBIÓR KOŃCOWY ROBÓT

Odbiór końcowy polega na finalnej ocenie rzeczywistego wykonania robót w odniesieniu do ich ilości, jakości i wartości. Całkowite zakończenie robót oraz gotowość do odbioru końcowego będzie stwierdzona wpisem przez Wykonawcę wpisem do Dziennika Budowy z bezzwłocznym powiadomieniem na piśmie inspektora nadzoru.

Odbioru końcowego robót dokona komisja wyznaczona przez Zamawiającego w obecności inspektora i wykonawcy.

Komisja odbierająca roboty dokona ich oceny jakościowej na podstawie przedłożonych dokumentów, ocenie wizualnej oraz zgodności wykonania robót z dokumentacją projektową i SST. W trakcie odbioru końcowego robót komisja zapozna się z realizacją ustaleń przyjętych w trakcie odbiorów robót zanikających i ulegających zakryciu, zwłaszcza w zakresie robót uzupełniających i poprawkowych.

27.5. DOKUMENTY ODBIORU

Podstawowym dokumentem do dokonania odbioru końcowego jest protokół odbioru końcowego robót sporządzony wg wzoru ustalonego przez Zamawiającego.

Do odbioru końcowego Wykonawca jest zobowiązany przygotować następujące dokumenty:

- dokumentację projektową z naniesionymi zmianami oraz dodatkową jeśli została sporządzona w trakcie realizacji umowy
- uwagi i zalecenia inspektora szczególnie z odbioru robót zanikających i ulegających zakryciu oraz dokumentację potwierdzającą wykonanie zaleceń inspektora
- Dziennik Budowy i Rejestr obmiaru
- inne dokumenty wymagane przez Zamawiającego

Roboty uznaje się za wykonane zgodnie z dokumentacją projektową, SST i wymaganiami inspektora nadzoru, jeżeli wszystkie pomiary i badania z zachowaniem tolerancji dały wyniki pozytywne.

W przypadku, gdy wg komisji roboty pod względem przygotowania dokumentacyjnego nie będą gotowe do odbioru końcowego, komisja w porozumieniu z Wykonawcą wyznaczy nowy termin odbioru końcowego. Wszystkie zarządzone przez komisję roboty poprawkowe będą zestawione wg wzoru ustalonego przez Zamawiającego.

Termin wykonania robót poprawkowych i uzupełniających wyznaczy komisja.

27.6. ODBIÓR POGWARANCYJNY

Odbiór pogwarancyjny polega na ocenie wykonanych robót związanych z usunięciem wad stwierdzonych przy odbiorze końcowym i zaistniałych w okresie gwarancyjnym. Odbiór pogwarancyjny będzie dokonany na podstawie oceny wizualnej z uwzględnieniem zasad opisanych w punkcie „Odbiór końcowy robót”.

28. PODSTAWA PŁATNOŚCI

Podstawą płatności jest cena skalkulowana przez Wykonawcę, która obejmować będzie w szczególności:

- Robociznę bezpośrednią wraz z towarzyszącymi kosztami
- Wartość zużytych materiałów wraz z kosztami zakupu i magazynowania
- Wartość pracy sprzętu wraz z kosztami jednorazowymi
- Koszty pośrednie, zysk kalkulacyjny i ryzyko Wykonawcy
- Podatki obliczone zgodnie z obowiązującymi przepisami

Do cen jednostkowych nie należy wliczać podatku VAT.

29. PRZEPISY POWIĄZANE

Nie wymienienie tytułu jakiegokolwiek dziedziny, grupy, podgrupy czy normy nie zwalnia Wykonawcy od obowiązku stosowania wymogów określonych prawem polskim.

Wykonawca będzie przestrzegał praw autorskich i patentowych. Jest zobowiązany odpowiedzialności za spełnienie wszystkich wymagań prawnych w odniesieniu do używanych opatentowanych urządzeń lub metod.

SZCZEGÓŁOWE SPECYFIKACJE TECHNICZNE

ROBOTY PRZYGOTOWAWCZE, ROBOTY POMIAROWE, PRACE ZIEMNE, PRACE PORZĄDKOWE TERENU PO BUDOWIE

A-Z 01.00

KODY CPV :

45111200 - 0 Roboty w zakresie przygotowania terenu pod budowę i roboty ziemne

1. PODSTAWA OPRACOWANIA

- Zlecenie Inwestora
- Rozporządzenie Ministra Infrastruktury z dnia 2.09.2004r. (Dz. U. nr 202 poz.2072)

2. PRZEDMIOT OPRACOWANIA

Przedmiotem ST są wymagania dotyczące wykonania i odbioru robót związanych z zagospodarowaniem terenu: **OGRÓDKA DYDAKTYCZNEGO PRZY SZKOLE PODSTAWOWEJ NR 6 W ŚWINOUJŚCIU**. SST stanowi część dokumentów przetargowych i kontraktowych przy zleceniu i realizacji wym. wyżej robót.

3. WSPÓLNY SŁOWNIK ZAMÓWIEŃ (CPV)

Kody grup, klas i kategorii robót Wspólnego Słownika Zamówień (CPV) dotyczących przedmiotu zamówienia podano w SST A-Z 00.00. „Wymagania Ogólne”.

4. ZAKRES ROBÓT OBJĘTYCH ST

Zakresem robót jest objęte:

4.1. ROBOTY PRZYGOTOWAWCZE

- zabezpieczenie terenu budowy;
- zabezpieczenie na czas budowy drzew pozostających na miejscu.

4.2. ROBOTY ZIEMNE I POMIAROWE

- prace geodezyjne;
- wyznaczenie w terenie projektowanych alejek, nawierzchni oraz elementów małej architektury;
- usunięcie warstwy ziemi urodzajnej;
- prace związane z wyrównaniem terenu.

4.3. PRACE PORZĄDKOWE TERENU PO BUDOWIE

- zebranie i złożenie zanieczyszczeń (śmieci, gruzu resztek po budowie) w przyzmy;
- zamówienie kontenera na śmieci wraz z wywozem.

5. OKREŚLENIA PODSTAWOWE

Określenia i nazewnictwo użyte w niniejszej szczegółowej specyfikacji technicznej są zgodne z obowiązującymi podanymi w normach PN i przepisach Prawa budowlanego.

6. MATERIAŁY

Wymagania dotyczące materiałów podano w STT A-Z 00.00 'Wymagania Ogólne'

7. SPRZĘT

7.1. WYMAGANIA DOTYCZĄCE SPRZĘTU

Wymagania dotyczące sprzętu podano w STT A-Z 00.00 'Wymagania Ogólne'

7.2. SPRZĘT DO ROBÓT PRZYGOTOWAWCZYCH ORAZ PRAC ZWIĄZANYCH Z PORZĄDKOWANIEM TERENU

Do wykonania robót związanych z plantowaniem terenu należy stosować drobny sprzęt pomocniczy.

7.3. SPRZĘT DO PRAC POMIAROWYCH

Do wykonania robót związanych z pracami pomiarowymi należy stosować:

- niwelator;
- drobny sprzęt pomocniczy.

7.4. SPRZĘT DO ZDJĘCIA HUMUSU

Do wykonania robót związanych ze zdjęciem warstwy humusu nienadającej się do powtórnego użycia należy stosować:

- równiarki,
- spycharki,
- łopaty, szpadle i inny sprzęt do ręcznego wykonywania robót ziemnych - w miejscach, gdzie prawidłowe wykonanie robót sprzętem zmechanizowanym nie jest możliwe,
- koparki i samochody samowładowcze - w przypadku transportu na odległość wymagającą zastosowania takiego sprzętu.

7.5. SPRZĘT DO ROBÓT PORZĄDKOWYCH TERENU PO BUDOWIE

Do wykonania robót związanych z plantowaniem terenu należy stosować drobny sprzęt pomocniczy.

8. TRANSPORT

8.1. WYMAGANIA DOTYCZĄCE TRANSPORTU

Wymagania dotyczące transportu podano w STT A-Z 00.00 'Wymagania Ogólne'

8.2. TRANSPORT HUMUSU

Humus należy przemieszczać z zastosowaniem równiarek lub spycharek albo przewozić transportem samochodowym. Wybór środka transportu zależy od odległości, warunków lokalnych i przeznaczenia humusu.

9. WYKONANIE ROBÓT

9.1. OGÓLNE ZASADY WYKONANIA ROBÓT

Wymagania dotyczące wykonania robót podano w STT A-Z 00.00 'Wymagania Ogólne'

9.2. ROBOTY PRZYGOTOWAWCZE I PRACE PORZĄDKOWE

- zabezpieczenie terenu budowy;
- zgrabienie na stosy drobnych gałęzi, korzeni drzew, kory;
- spalanie na miejscu lub wywiezienie w/w pozostałości;
- zabezpieczenie na czas budowy drzew pozostających na miejscu.

9.3. ROBOTY POMIAROWE

- Ustawienie kołków kierunkowych na krawędzi pola i sprawdzenie kątów oraz powierzchni robót.
- Wznowienie siatki niwelacyjnej i ustawienie reperów. Dwukrotna niwelacja reperów i niwelacja siatki.
- Zabezpieczenie głównej osi terenu przez jej wyniesienie poza obręb robót.
- Wyznaczenie poziomów robót ziemnych.
- Wykonanie pomiarów przejściowych
- Wykonanie siatki po zakończeniu robót. Niwelacja kontrolna wykonanych robót ziemnych.

9.4. ZDJĘCIE HUMUSU

- Warstwa humusu powinna być zdjęta z przeznaczeniem do późniejszego użycia przy umacnianiu skarp, zakładaniu trawników, sadzeniu drzew i krzewów oraz do innych czynności określonych w dokumentacji projektowej.

- Humus należy zdejmować mechanicznie z zastosowaniem spycharek. W wyjątkowych sytuacjach, gdy zastosowanie maszyn nie jest wystarczające dla prawidłowego wykonania robót, względnie może stanowić zagrożenie dla bezpieczeństwa robót (zmienna grubość warstwy humusu, sąsiedztwo budowli), należy dodatkowo stosować ręczne wykonanie robót, jako uzupełnienie prac wykonywanych mechanicznie.
- Warstwę humusu należy zdjąć z powierzchni całego pasa robót ziemnych oraz w innych miejscach określonych w dokumentacji projektowej lub wskazanych przez Inżyniera.
- Grubość zdejmowanej warstwy humusu (zależna od głębokości jego zalegania, wysokości nasypu, potrzeb jego wykorzystania na budowie itp.) powinna być zgodna z ustaleniami dokumentacji projektowej lub wskazana przez Inżyniera, według faktycznego stanu występowania. Stan faktyczny będzie stanowił podstawę do rozliczenia czynności związanych ze zdjęciem warstwy humusu.
- Zdjęty humus należy składować w regularnych przyzmacach. Miejsca składowania humusu powinny być przez Wykonawcę tak dobrane, aby humus był zabezpieczony przed zanieczyszczeniem, a także najeżdżaniem przez pojazdy.
- Nie należy zdejmować humusu w czasie intensywnych opadów i bezpośrednio po nich, aby uniknąć zanieczyszczenia gliną lub innym gruntem nieorganicznym.

9.5. PRACE PORZĄDKOWE TERENU PO BUDOWIE

- zebranie i złożenie zanieczyszczeń (śmieci, gruzu resztek po budowie) w przyzmy;
 - zamówienie kontenera na śmieci wraz z wywozem;
 - załadowanie kontenera zebranymi zanieczyszczeniami.

10. KONTROLA JAKOŚCI

10.1. ZASADY KONTROLI JAKOŚCI

Wymagania dotyczące kontroli jakości podano w STT A-Z 00.00 'Wymagania Ogólne'

10.2. KONTROLA WYKONANIA ROBÓT PRZYGOTOWAWCZYCH I PRAC PORZĄDKOWYCH

W czasie prowadzenia prac polega na sprawdzeniu:

- Prawidłowego zabezpieczenia terenu budowy;
- Prawidłowego zabezpieczenia na czas budowy drzew pozostających na miejscu;
- Dokładności prac związanych z oczyszczaniem terenu.

10.3. KONTROLA PRAC POMIAROWYCH

W czasie prowadzenia prac polega na sprawdzeniu:

- Prawidłowego wyznaczenia poziomu robót ziemnych;

10.4. KONTROLA USUNIĘCIA HUMUSU

W czasie prowadzenia prac polega na:

- Wizualnej ocenie kompletności usunięcia humusu;
- Sprawdzeniu prawidłowego składowania w przyzmy zdjętej warstwy ziemi.

10.5. KONTROLA PRAC PORZĄDKOWYCH TERENU PO BUDOWIE

W czasie prowadzenia prac polega na:

- Wizualnej ocenie kompletności oczyszczenia terenu.

11. OBMIAR ROBÓT

Wymagania dotyczące obmiaru robót podano w STT A-Z 00.00 'Wymagania Ogólne'

Jednostką obmiarową jest:

- szt. (sztuka) paliki, repery
- m²/ha powierzchni
- m³ humusu

12. ODBIÓR ROBÓT

Wymagania dotyczące odbioru robót podano w STT A-Z 00.00 'Wymagania Ogólne'

13. PODSTAWA PŁATNOŚCI

Podstawą płatności jest cena skalkulowana przez Wykonawcę, która obejmować będzie w szczególności:

- Robociznę bezpośrednią wraz z towarzyszącymi kosztami
- Wartość zużytych materiałów wraz z kosztami zakupu i magazynowania
- Wartość pracy sprzętu wraz z kosztami jednorazowymi
- Koszty pośrednie, zysk kalkulacyjny i ryzyko Wykonawcy
- Podatki obliczone zgodnie z obowiązującymi przepisami

Do cen jednostkowych nie należy wliczać podatku VAT.

14. PRZEPISY POWIĄZANE

Nie wymienienie tytułu jakiegokolwiek dziedziny, grupy, podgrupy czy normy nie zwalnia Wykonawcy od obowiązku stosowania wymogów określonych prawem polskim.

Wykonawca będzie przestrzegał praw autorskich i patentowych. Jest zobowiązany odpowiedzialności za spełnienie wszystkich wymagań prawnych w odniesieniu do używanych opatentowanych urządzeń lub metod.

SZCZEGÓŁOWE SPECYFIKACJE TECHNICZNE

PODBUDOWY

A-Z 02.00

KODY CPV :

- 45111200 - 0 Roboty w zakresie przygotowania terenu pod budowę i roboty ziemne
- 45111291 - 4 Roboty w zakresie zagospodarowania terenu
- 45112210 - 0 Usuwanie wierzchniej warstwy gleby
- 45112700 - 2 Roboty w zakresie kształtowania terenu
- 45112710 - 5 Roboty w zakresie kształtowania terenów zielonych
- 45520000 - 8 Wynajem koparek wraz z obsługą operatorską

1. PODSTAWA OPRACOWANIA

- Zlecenie Inwestora
- Rozporządzenie Ministra Infrastruktury z dnia 2.09.2004r. (Dz. U. nr 202 poz.2072)

2. PRZEDMIOT OPRACOWANIA

Przedmiotem ST są wymagania dotyczące wykonania i odbioru robót związanych z zagospodarowaniem terenu: **OGRÓDKA DYDAKTYCZNEGO PRZY SZKOLE PODSTAWOWEJ NR 6 W ŚWINOUJŚCIU**. SST stanowi część dokumentów przetargowych i kontraktowych przy zleceniu i realizacji wym. wyżej robót.

3. WSPÓLNY SŁOWNIK ZAMÓWIEŃ (CPV)

Kody grup, klas i kategorii robót Wspólnego Słownika Zamówień (CPV) dotyczących przedmiotu zamówienia podano w SST A-Z 00.00. „Wymagania Ogólne”.

4. ZAKRES ROBÓT OBJĘTYCH ST

Zakresem robót jest objęte:

- wykonanie koryta wraz z profilowaniem i zagęszczaniem podłoża;
- wykonanie warstw odsączających;
- wykonanie podbudowy z kruszywa łamanego stabilizowanego mechanicznie.

5. OKREŚLENIA PODSTAWOWE

Określenia i nazewnictwo użyte w niniejszej szczegółowej specyfikacji technicznej są zgodne z obowiązującymi podanymi w normach PN i przepisach Prawa budowlanego.

Koryto - element uformowany w korpusie drogowym w celu ułożenia w nim konstrukcji nawierzchni.

Warstwa odsączająca - warstwa służąca do odprowadzenia wody przedostającej się do nawierzchni.

Warstwa odcinająca - warstwa podbudowy pomocniczej uniemożliwiająca przenikanie cząstek podłoża do warstw leżących powyżej.

Podbudowa drogowa - dolna część konstrukcyjna nawierzchni, służąca do przenoszenia obciążeń od ruchu na podłoże; podbudowa może składać się z podbudowy zasadniczej i podbudowy pomocniczej.

Podbudowa zasadnicza - górna część podbudowy, spełniająca funkcje nośne w konstrukcji korpusu drogowego.

Podbudowa pomocnicza - dolna część podbudowy; oprócz funkcji nośnych zabezpiecza nawierzchnię przed działaniem wody, mrozu i przenikania cząstek podłoża, może składać się z warstw mrozochronnej, odsączającej i odcinającej.

Warstwa mrozochronna - warstwa podbudowy pomocniczej chroniąca nawierzchnię drogi przed przemarzaniem, stosowana szczególnie w wypadku posadowienia konstrukcji drogi na gruntach wysadzinowych.

Podłoże drogowe - gruntdroczymy lub nasypowy, zalegający pod nawierzchnią drogową do głębokości przemarzania, niemniej jednak niż do głębokości, na której naprężenia pionowe od największych obciążeń wynoszą 0,02 MPa.

Podłoże ulepszone - podłoże drogowe, któremu poprawiono nośność w celu przejęcia ruchu budowlanego i właściwego wykonania nawierzchni, spełniające wymagania określone w normie PN-S-02205.

Kruszywo – materiał sypki pochodzenia organicznego lub mineralnego, stosowany głównie do produkcji zapraw budowlanych i betonów oraz do budowy dróg.

Kruszywo łamane – materiał otrzymywany przez mechaniczne rozdrobienie skał.

6. MATERIAŁY

6.1. WYMAGANIA DOTYCZĄCE MATERIAŁÓW

Wymagania dotyczące materiałów podano w STT A-Z 00.00 'Wymagania Ogólne'

6.2. ŹRÓDŁA UZYSKANIA MATERIAŁÓW

Wykonawca zapewni użycie materiałów zgodnych z dokumentacją. Wykonawca zobowiązany jest przedstawić Zamawiającemu źródło pozyskiwania materiałów w celu zatwierdzenia przez Zamawiającego.

6.3. MATERIAŁY NIEODPOWIADAJĄCE WYMAGANIOM

Materiały nieodpowiadające wymaganiom zostaną przez Wykonawcę wywiezione z placu budowy, bądź złożone w miejscu wskazanym przez inspektora nadzoru. Jeśli zezwoli on Wykonawcy na użycie tych materiałów do innych robót, niż te, do których zostały zakupione, to koszt tych materiałów zostanie przewartościowany przez inspektora nadzoru.

6.4. PRZECHOWYWANIE I SKŁADOWANIE MATERIAŁÓW

Wykonawca zapewni, aby tymczasowo składowane materiały, do czasu, gdy będą one potrzebne do robót były zabezpieczone przed zanieczyszczeniem, zachowały swoją jakość i właściwość do robót i były dostępne do kontroli przez inspektora nadzoru.

6.5. POCHODZENIE MATERIAŁÓW

Wszystkie materiały dostarczone do wbudowania powinny być nowe, wysokiej jakości i starannie wykonane. Powinny być zakupione tylko od zatwierdzonych dostawców, którzy powinni być zdolni zademonstrować stosowność danego produktu poprzez referencje do podobnych zastosowań, oraz że jest on właściwy do użycia zgodnie z intencją przedstawioną w specyfikacji. Materiały i produkty powinny posiadać certyfikaty potwierdzające ich zgodność z odpowiednimi specyfikacjami narodowych lub międzynarodowych organizacji normujących.

Wykonawca powinien dostarczyć Zamawiającemu pełną informację na temat wszelkich materiałów lub produktów. Przed złożeniem jakiegokolwiek zamówienia na materiały lub produkty, Wykonawca powinien złożyć wniosek o zatwierdzenie. Podane w nim informacje powinny być jednoznaczne i starannie podane w standardowej formie uzgodnionej uprzednio z przedstawicielem Inwestora.

6.6. MATERIAŁ PODBUDOWY Z KRUSZYW

Materiałem do wykonania podbudowy z kruszyw łamanych stabilizowanych mechanicznie powinno być kruszywo łamane, uzyskane w wyniku przekruszenia surowca skalnego lub kamieni narzutowych i otoczków albo ziaren żwiru większych od 8 mm.

Kruszywo powinno być jednorodne bez zanieczyszczeń obcych i bez domieszek gliny.

7. SPRZĘT

7.1. WYMAGANIA DOTYCZĄCE SPRZĘTU

Wymagania dotyczące sprzętu podano w STT A-Z 00.00 'Wymagania Ogólne'

7.2. SPRZĘT DO WYKONANIA ROBÓT

Wykonawca przystępujący do wykonania zieleni powinien wykazać się możliwością korzystania z następującego sprzętu:

- równiarek lub spycharek uniwersalnych z ukośnie ustawianym lemieszem; Inżynier może dopuścić wykonanie koryta i profilowanie podłoża z zastosowaniem spycharki z lemieszem ustawionym prostopadle do kierunku pracy maszyny,
- koparek z czerpakami profilowymi (przy wykonywaniu wąskich koryt),
- walców statycznych, wibracyjnych lub płyt wibracyjnych.
- równiarek albo układarek do rozkładania mieszanki
- zagęszczarki płytowe, ubijaki mechaniczne lub małe walce wibracyjne.
- mieszarek do wytwarzania mieszanki, wyposażonych w urządzenia dozujące wodę. Mieszarki powinny zapewnić wytworzenie jednorodnej mieszanki o wilgotności optymalnej.

8. TRANSPORT

8.1. WYMAGANIA DOTYCZĄCE TRANSPORTU

Wymagania dotyczące transportu podano w STT A-Z 00.00 'Wymagania Ogólne'

8.2. TRANSPORT KRUSZYW

Kruszywa można przewozić dowolnymi środkami transportu w warunkach zabezpieczających je przed zanieczyszczeniem, zmieszaniem z innymi materiałami, nadmiernym wysuszeniem i zawilgoceniem.

Transport materiałów powinien odbywać się zgodnie z wymaganiami norm przedmiotowych.

9. WYKONANIE ROBÓT

9.1. ZASADY WYKONANIA ROBÓT

Wymagania dotyczące wykonania robót podano w STT A-Z 00.00 'Wymagania Ogólne'

9.2. WYKONANIE KORYTA

Wymagania dotyczące wykonania koryta są następujące:

- Paliki lub szpilki do prawidłowego ukształtowania koryta w planie i profilu powinny być wcześniej przygotowane.
- Paliki lub szpilki należy ustawiać w osi drogi i w rzędach równoległych do osi drogi lub w inny sposób zaakceptowany przez Inżyniera. Rozmieszczenie palików lub szpilek powinno umożliwiać naciągnięcie sznurków lub linek do wytyczenia robót w odstępach nie większych niż co 10 metrów.
- Rodzaj sprzętu, a w szczególności jego moc należy dostosować do rodzaju gruntu, w którym prowadzone są roboty i do trudności jego odspojenia.
- Koryto można wykonywać ręcznie, gdy jego szerokość nie pozwala na zastosowanie maszyn, na przykład na poszerzeniach lub w przypadku robót o małym zakresie. Sposób wykonania musi być zaakceptowany przez Inżyniera.
- Grunt odspojony w czasie wykonywania koryta powinien być wykorzystany zgodnie z ustaleniami dokumentacji projektowej.

9.3. PROFILOWANIE I ZAGĘSZCZANIE PODŁOŻA

Wymagania dotyczące profilowania i zagęszczania podłoża są następujące:

- Przed przystąpieniem do profilowania podłoże powinno być oczyszczone ze wszelkich zanieczyszczeń.
- Po oczyszczeniu powierzchni podłoża należy sprawdzić, czy istniejące rzędne terenu umożliwiają uzyskanie po profilowaniu zaprojektowanych rzędnych podłoża. Zaleca się, aby rzędne terenu przed profilowaniem były o co najmniej 5 cm wyższe niż projektowane rzędne podłoża.
- Jeżeli powyższy warunek nie jest spełniony i występują zaniżenia poziomu w podłożu przewidzianym do profilowania, Wykonawca powinien spulchnić podłoże na głębokość zaakceptowaną przez Inżyniera, dowieźć dodatkowy grunt spełniający wymagania obowiązujące dla górnej strefy korpusu, w ilości koniecznej do uzyskania wymaganych rzędnych wysokościowych i zagęść warstwę do uzyskania odpowiedniej wartości wskaźnika zagęszczenia.
- Do profilowania podłoża należy stosować równiarki. Ścięty grunt powinien być wykorzystany w robotach ziemnych lub w inny sposób zaakceptowany przez Inżyniera.
- Bezpośrednio po profilowaniu podłoża należy przystąpić do jego zagęszczania. Zagęszczanie podłoża należy kontynuować do osiągnięcia odpowiedniego wskaźnika zagęszczenia. Wskaźnik zagęszczenia należy określać zgodnie z BN-77/8931-12.

9.4. UTRZYMANIE KORYTA ORAZ WYPROFILOWANEGO I ZAGĘSZCZONEGO PODŁOŻA

Wymagania dotyczące utrzymania koryta oraz wyprofilowanego i zagęszczonego podłoża są następujące:

- Podłoże (koryto) po wyprofilowaniu i zagęszczeniu powinno być utrzymywane w dobrym stanie.
- Jeżeli po wykonaniu robót związanych z profilowaniem i zagęszczeniem podłoża nastąpi przerwa w robotach i Wykonawca nie przystąpi natychmiast do układania warstw nawierzchni, to powinien on zabezpieczyć podłoże przed nadmiernym zawilgoceniem, na przykład przez rozłożenie folii lub w inny sposób zaakceptowany przez Inżyniera.
- Jeżeli wyprofilowane i zagęszczone podłoże uległo nadmiernemu zawilgoceniu, to do układania kolejnej warstwy można przystąpić dopiero po jego naturalnym osuszeniu.
- Po osuszeniu podłoża Inżynier oceni jego stan i ewentualnie zaleci wykonanie niezbędnych napraw.
- Jeżeli zawilgocenie nastąpiło wskutek zaniedbania Wykonawcy, to naprawę wykona on na własny koszt.

9.5. WYTWORZENIE MIESZANKI KRUSZYWA

Wymagania dotyczące wytworzenia mieszanki kruszywa są następujące:

- Mieszankę kruszywa o ściśle określonym uziarnieniu i wilgotności optymalnej należy wytwarzać w mieszarkach gwarantujących otrzymanie jednorodnej mieszanki. Ze względu na konieczność zapewnienia jednorodności nie dopuszcza się wytwarzania mieszanki przez mieszanie poszczególnych frakcji na drodze.
- Mieszanka po wyprodukowaniu powinna być od razu transportowana na miejsce wbudowania w taki sposób, aby nie uległa rozsegregowaniu i wysychaniu.

9.6. WBUDOWANIE I ZAGĘSZCZANIE MIESZANKI KRUSZYWA ŁAMANEGO

Wymagania dotyczące wbudowania i zagęszczania mieszanki z kruszywa są następujące:

- Mieszanka kruszywa powinna być rozkładana w warstwie o jednakowej grubości, takiej, aby jej ostateczna grubość po zagęszczeniu była równa grubości projektowanej.
- Grubość pojedynczo układanej warstwy nie może przekraczać 20 cm po zagęszczeniu.
- Warstwa podbudowy powinna być rozłożona w sposób zapewniający osiągnięcie wymaganych spadków i rzędnych wysokościowych.
- Jeżeli podbudowa składa się z więcej niż jednej warstwy kruszywa, to każda warstwa powinna być wyprofilowana i zagęszczona z zachowaniem wymaganych spadków i rzędnych wysokościowych. Rozpoczęcie budowy każdej następnej warstwy może nastąpić po odbiorze poprzedniej warstwy przez Inżyniera.
- Wilgotność mieszanki kruszywa podczas zagęszczania powinna odpowiadać wilgotności optymalnej, określonej według próby Proctora, zgodnie z PN-B-04481 [1] (metoda II).
- Materiał nadmiernie nawilgocony, powinien zostać osuszony przez mieszanie i napowietrzanie. Jeżeli wilgotność mieszanki kruszywa jest niższa od optymalnej o 20% jej wartości, mieszanka powinna być zwilżona określoną ilością wody i równomiernie wymieszana.
- W przypadku, gdy wilgotność mieszanki kruszywa jest wyższa od optymalnej o 10% jej wartości, mieszankę należy osuszyć.
- Wskaźnik zagęszczenia podbudowy wg BN-77/8931-12 [29] powinien odpowiadać przyjętemu poziomowi wskaźnika nośności podbudowy.

9.7. UTRZYMANIE PODBUDOWY

Wymagania dotyczące utrzymania podbudowy są następujące:

- Podbudowa po wykonaniu, a przed ułożeniem następnej warstwy, powinna być utrzymywana w dobrym stanie.

- Jeżeli Wykonawca będzie wykorzystywał, za zgodą Inżyniera, gotową podbudowę do ruchu budowlanego, to jest obowiązany naprawić wszelkie uszkodzenia podbudowy, spowodowane przez ten ruch. Koszt napraw wynikłych z niewłaściwego utrzymania podbudowy obciąża Wykonawcę robót.

10. KONTROLA JAKOŚCI

10.1. ZASADY KONTROLI JAKOŚCI

Wymagania dotyczące kontroli jakości podano w STT A-Z 00.00 'Wymagania Ogólne'

10.2. KONTROLA KORYTOWANIA

W czasie prowadzenia prac polega na sprawdzeniu:

- Równości podłużnej.
- Równości poprzecznej.
- Spadków poprzecznych. Spadki poprzeczne warstwy odcinającej i odsączającej na prostych i łukach powinny być zgodne z dokumentacją projektową z tolerancją $\pm 0,5\%$.
- Rzędnych wysokościowych. Różnice pomiędzy rzędnymi wysokościowymi warstwy i rzędnymi projektowanymi nie powinny przekraczać +1 cm i -2 cm.
- Ukształtowania osi w planie.
- Zagęszczenia.
- Szerokości koryta. Szerokość koryta i profilowanego podłoża nie może różnić się od szerokości projektowanej o więcej niż +10 cm i -5 cm.
- Równości koryta.

10.3. KONTROLA WYKONANIA PODBUDOWY

W czasie prowadzenia prac polega na sprawdzeniu:

- Uziarnienia mieszanki.
- Wilgotności mieszanki. Wilgotność mieszanki powinna odpowiadać wilgotności optymalnej, określonej według próby Proctora, zgodnie z PN-B-04481 [1] (metoda II), z tolerancją +10% -20%. Wilgotność należy określić według PN-B-06714-17 [5].
- Zagęszczenia podbudowy. Zagęszczenie każdej warstwy powinno odbywać się aż do osiągnięcia wymaganego wskaźnika zagęszczenia. Zagęszczenie podbudowy należy sprawdzać według BN-77/8931-12 [30]. W przypadku, gdy przeprowadzenie badania jest niemożliwe ze względu na gruboziarniste kruszywo, kontrolę zagęszczenia należy oprzeć na metodzie obciążeń płytowych, wg BN-64/8931-02 [27] lub według zaleceń Inżyniera. Zagęszczenie podbudowy stabilizowanej mechanicznie należy uznać za prawidłowe, gdy stosunek wtórnego modułu $E2$ do pierwotnego modułu odkształcenia $E1$ jest nie większy od 2,2 dla każdej warstwy konstrukcyjnej podbudowy.
- Właściwości kruszywa.
- Szerokość podbudowy. Szerokość podbudowy nie może różnić się od szerokości projektowanej o więcej niż +10 cm, -5 cm.
- Równość podbudowy. Nierówności podbudowy nie mogą przekraczać:
 - 10 mm dla podbudowy zasadniczej,
 - 20 mm dla podbudowy pomocniczej.
- Spadków poprzecznych. Spadki poprzeczne podbudowy na prostych i łukach powinny być zgodne z dokumentacją projektową, z tolerancją $\pm 0,5\%$.
- Rzędnych wysokościowych. Różnice pomiędzy rzędnymi wysokościowymi podbudowy i rzędnymi projektowanymi nie powinny przekraczać + 1 cm, -2 cm.
- Ukształtowania osi podbudowy. Oś podbudowy w planie nie może być przesunięta w stosunku do osi projektowanej o więcej niż ± 5 cm.
- Grubość podbudowy. Grubość podbudowy nie może się różnić od grubości projektowanej o więcej niż:
 - dla podbudowy zasadniczej $\pm 10\%$,

- dla podbudowy pomocniczej +10%, -15%.
- Nośności podbudowy.

10.4. ZASADY POSTĘPOWANIA Z WADLIWIE WYKONANYMI PRACAMI

Wszystkie powierzchnie, które wykazują większe odchylenia cech geometrycznych od określonych w specyfikacji powinny być naprawione przez spulchnienie do głębokości co najmniej 10 cm, wyrównanie i powtórne zagęszczenie. Dodanie nowego materiału bez spulchnienia wykonanej warstwy jest niedopuszczalne.

Jeżeli szerokość warstwy jest mniejsza od szerokości projektowanej o więcej niż 5 cm i nie zapewnia podparcia warstwom wyżej leżącym, to Wykonawca powinien na własny koszt poszerzyć podbudowę przez spulchnienie warstwy na pełną grubość do połowy szerokości pasa ruchu, dołożenie materiału i powtórne zagęszczenie.

11. OBMIAR ROBÓT

Wymagania dotyczące obmiaru robót podano w STT A-Z 00.00 'Wymagania Ogólne' pkt.26

Jednostką obmiarową jest :

- [m2] koryta, podbudowy, warstwy odsączającej, odcinającej i zabezpieczającej
- [m3] koryta, podbudowy, warstwy odsączającej,

12. ODBIÓR ROBÓT

Wymagania dotyczące odbioru robót podano w STT A-Z 00.00 'Wymagania Ogólne'

13. PODSTAWA PŁATNOŚCI

Podstawą płatności jest cena skalkulowana przez Wykonawcę, która obejmować będzie w szczególności:

- Robociznę bezpośrednią wraz z towarzyszącymi kosztami
- Wartość zużytych materiałów wraz z kosztami zakupu i magazynowania
- Wartość pracy sprzętu wraz z kosztami jednorazowymi
- Koszty pośrednie, zysk kalkulacyjny i ryzyko Wykonawcy
- Podatki obliczone zgodnie z obowiązującymi przepisami

Do cen jednostkowych nie należy wliczać podatku VAT.

14. PRZEPISY POWIĄZANE

- BN-64/8931-02 Drogi samochodowe. Oznaczanie modułu odkształcenia nawierzchni podatnych i podłoża przez obciążenie płytą
- BN-68/8931-04 Drogi samochodowe. Pomiar równości nawierzchni planografem i łątą
- BN-77/8931-12 Oznaczanie wskaźnika zagęszczenia gruntu
- PN-B-11112 Kruszywa mineralne. Kruszywo łamane do nawierzchni drogowych
- PN-B-11113 Kruszywa mineralne. Kruszywo naturalne do nawierzchni drogowych. Piasek
- PN-S-06102 Drogi samochodowe. Podbudowy z kruszyw stabilizowanych mechanicznie

Nie wymienienie tytułu jakiegokolwiek dziedziny, grupy, podgrupy czy normy nie zwalnia Wykonawcy od obowiązku stosowania wymogów określonych prawem polskim.

Wykonawca będzie przestrzegał praw autorskich i patentowych. Jest zobowiązany odpowiedzialności za spełnienie wszystkich wymagań prawnych w odniesieniu do używanych opatentowanych urządzeń lub metod.

SZCZEGÓŁOWE SPECYFIKACJE TECHNICZNE

OBRZEŻA

A-Z 03.00

KODY CPV :

- 45111200 - 0 Roboty w zakresie przygotowania terenu pod budowę i roboty ziemne
- 45111291 - 4 Roboty w zakresie zagospodarowania terenu
- 45112210 - 0 Usuwanie wierzchniej warstwy gleby
- 45112700 - 2 Roboty w zakresie kształtowania terenu
- 45112710 - 5 Roboty w zakresie kształtowania terenów zielonych
- 45520000 - 8 Wynajem koparek wraz z obsługą operatorską

1. PODSTAWA OPRACOWANIA

- Zlecenie Inwestora
- Rozporządzenie Ministra Infrastruktury z dnia 2.09.2004r. (Dz. U. nr 202 poz.2072)

2. PRZEDMIOT OPRACOWANIA

Przedmiotem ST są wymagania dotyczące wykonania i odbioru robót związanych z zagospodarowaniem terenu: **OGRÓDKA DYDAKTYCZNEGO PRZY SZKOLE PODSTAWOWEJ NR 6 W ŚWINOUJŚCIU**. SST stanowi część dokumentów przetargowych i kontraktowych przy zleceniu i realizacji wym. wyżej robót.

3. WSPÓLNY SŁOWNIK ZAMÓWIEŃ (CPV)

Kody grup, klas i kategorii robót Wspólnego Słownika Zamówień (CPV) dotyczących przedmiotu zamówienia podano w SST A-Z 00.00. „Wymagania Ogólne”.

4. ZAKRES ROBÓT OBJĘTYCH ST

Zakresem robót jest objęte:

- wykonanie koryta w gruncie;
- ustawienie obrzeży granitowe na ławie betonowej z oporem.

5. OKREŚLENIA PODSTAWOWE

Określenia i nazewnictwo użyte w niniejszej szczegółowej specyfikacji technicznej są zgodne z obowiązującymi podanymi w normach PN i przepisach Prawa budowlanego.

Obrzeża granitowe – granitowe belki rozgraniczające jednostronnie lub dwustronnie ciągi komunikacyjne od terenów nieprzeznaczonych do komunikacji.

Obrzeże z tworzywa sztucznego – kołnierz CPV do separacji nawierzchni.

6. MATERIAŁY

6.1. WYMAGANIA DOTYCZĄCE MATERIAŁÓW

Wymagania dotyczące materiałów podano w STT A-Z 00.00 'Wymagania Ogólne'

6.2. STOSOWANE MATERIAŁY

Materiałami stosowanymi są:

- obrzeża betonowe odpowiadające wymaganiom PN-EN 1340:2004/AC:2007;
- żwir lub piasek do wykonania ław;
- cement wg PN-B-19701 [7];
- piasek do zapraw wg PN-B-06711 [3].

6.3. ŹRÓDŁA UZYSKANIA MATERIAŁÓW

Wykonawca zapewni użycie materiałów zgodnych z dokumentacją. Wykonawca zobowiązany jest przedstawić Zamawiającemu źródło pozyskiwania materiałów w celu zatwierdzenia przez Zamawiającego.

6.4. MATERIAŁY NIEODPOWIADAJĄCE WYMAGANIOM

Materiały nieodpowiadające wymaganiom zostaną przez Wykonawcę wywiezione z placu budowy, bądź złożone w miejscu wskazanym przez inspektora nadzoru. Jeśli zezwoli on Wykonawcy na użycie tych materiałów do innych robót, niż te, do których zostały zakupione, to koszt tych materiałów zostanie przewartościowany przez inspektora nadzoru.

6.5. PRZECHOWYWANIE I SKŁADOWANIE MATERIAŁÓW

Wykonawca zapewni, aby tymczasowo składowane materiały, do czasu, gdy będą one potrzebne do robót były zabezpieczone przed zanieczyszczeniem, zachowały swoją jakość i właściwość do robót i były dostępne do kontroli przez inspektora nadzoru.

6.6. POCHODZENIE MATERIAŁÓW

Wszystkie materiały dostarczone do wbudowania powinny być nowe, wysokiej jakości i starannie wykonane. Powinny być zakupione tylko od zatwierdzonych dostawców, którzy powinni być zdolni zademonstrować stosowność danego produktu poprzez referencje do podobnych zastosowań, oraz że jest on właściwy do użycia zgodnego intencją przedstawioną w specyfikacji. Materiały i produkty powinny posiadać certyfikaty potwierdzające ich zgodność z odpowiednimi specyfikacjami narodowych lub międzynarodowych organizacji normujących.

Wykonawca powinien dostarczyć Zamawiającemu pełną informację na temat wszelkich materiałów lub produktów. Przed złożeniem jakiegokolwiek zamówienia na materiały lub produkty, Wykonawca powinien złożyć wniosek o zatwierdzenie. Podane w nim informacje powinny być jednoznaczne i starannie podane w standardowej formie uzgodnionej uprzednio z przedstawicielem Inwestora.

6.7. OBRZEŻA BETONOWE

Obrzeża betonowe 8x30x100 cm; 6x20x100 cm.

Spełniający wymagania PN-EN 1343:2003;

Powierzchnie obrzeży powinny być bez rys, pęknięć i ubytków, o fakturze z płomieniowanej.

Krawędzie elementów powinny być równe i proste.

6.8. OBRZEŻE Z TWORZYWA SZTUCZNEGO

Obrzeże z PP PE HDPE (poliolefiny) o wymiarach 100x85x1000 mm

Zgodny z normami ISO 9001:2009

7. SKŁADOWANIE

Obrzeża mogą być przechowywane na składowiskach otwartych, posegregowane według rodzajów i gatunków.

Obrzeża należy układać z zastosowaniem podkładek i przekładek drewnianych o wymiarach co najmniej: grubość 2,5 cm, szerokość 5 cm, długość minimum 5 cm większa niż szerokość obrzeża.

8. SPRZĘT

8.1. WYMAGANIA DOTYCZĄCE SPRZĘTU

Wymagania dotyczące sprzętu podano w STT A-Z 00.00 'Wymagania Ogólne'

8.2. SPRZĘT DO WYKONANIA ROBÓT

Roboty wykonuje się ręcznie przy zastosowaniu drobnego sprzętu pomocniczego.

9. TRANSPORT

9.1. WYMAGANIA DOTYCZĄCE TRANSPORTU

Wymagania dotyczące transportu podano w STT A-Z 00.00 'Wymagania Ogólne'

9.2. TRANSPORT MATERIAŁU

Obrzeża mogą być przewożone dowolnymi środkami transportu.

Obrzeża powinny być zabezpieczone przed przemieszczeniem się i uszkodzeniami w czasie transportu.

Transport materiałów powinien odbywać się zgodnie z wymaganiami norm przedmiotowych.

10. WYKONANIE ROBÓT

10.1. ZASADY WYKONANIA ROBÓT

Wymagania dotyczące wykonania robót podano w STT A-Z 00.00 'Wymagania Ogólne'

10.2. WYKONANIE KORYTA

Wymagania dotyczące wykonania koryta są następujące:

- Koryto pod podsypkę (ławę) należy wykonywać zgodnie z PN-B-06050 [1].

- Wymiary wykopu powinny odpowiadać wymiarom ławy w planie z uwzględnieniem w szerokości dna wykopu ew. konstrukcji szalunku.
- Koryto można wykonywać ręcznie, gdy jego szerokość nie pozwala na zastosowanie maszyn, na przykład na poszerzeniach lub w przypadku robót o małym zakresie. Sposób wykonania musi być zaakceptowany przez Inżyniera.
- Grunt odspojony w czasie wykonywania koryta powinien być wykorzystany zgodnie z ustaleniami dokumentacji projektowej.

10.3. ŁAWA

Wymagania dotyczące wykonania ławy są następujące:

- Przed przystąpieniem do wykonania ławy koryto powinno być oczyszczone ze wszelkich zanieczyszczeń.
- Po oczyszczeniu powierzchni podłoża należy sprawdzić, czy istniejące rzędne terenu są prawidłowe.
- Roboty wykonuje się ręcznie przy zastosowaniu drobnego sprzętu pomocniczego.
- Do wykonania ław pod krawężniki należy stosować beton klasy C12/15
- Ława powinna być wykonana z oporem.

10.4. USTAWIENIE OBRZEŻY

Wymagania dotyczące ustawienia betonowych obrzeży i betonowej palisady są następujące:

- Betonowe obrzeża chodnikowe należy ustawiać na wykonanym podłożu w miejscu i ze światłem (odległością górnej powierzchni obrzeża od ciągu komunikacyjnego) zgodnym z ustaleniami dokumentacji projektowej.
- Zewnętrzna ściana obrzeża powinna być obsypana piaskiem, żwirem lub miejscowym gruntem przepuszczalnym, starannie ubitym.
- Spoiny nie powinny przekraczać szerokości 1cm. Należy wypełnić je piaskiem lub zaprawą cementowo-piaskową w stosunku 1:2.
- Spoiny przed zalaniem należy oczyścić i zmyć wodą. Spoiny muszą być wypełnione całkowicie na pełną głębokość.

11. KONTROLA JAKOŚCI

11.1. ZASADY KONTROLI JAKOŚCI

Wymagania dotyczące kontroli jakości podano w STT A-Z 00.00 'Wymagania Ogólne'

11.2. KONTROLA KORYTOWANIA

W czasie prowadzenia prac polega na sprawdzeniu:

- Rzędnych wysokościowych. Różnice pomiędzy rzędnymi wysokościowymi warstwy i rzędnymi projektowanymi nie powinny przekraczać +1 cm i -2 cm.
- Ukształtowania osi w planie.
- Zagęszczenia.
- Szerokości koryta. Szerokość koryta i profilowanego podłoża nie może różnić się od szerokości projektowanej o więcej niż +10 cm i -5 cm.
- Równości koryta.

11.3. KONTROLA WYKONANIA ŁAWY

W czasie prowadzenia prac polega na sprawdzeniu:

- Równości warstwy.
- Rzędnych wysokościowych. Różnice pomiędzy rzędnymi wysokościowymi warstwy i rzędnymi projektowanymi nie powinny przekraczać +1 cm i -2 cm.
- Grubości warstwy. Grubość warstwy powinna być zgodna z określoną w dokumentacji projektowej z tolerancją +1 cm, -2 cm. Jeżeli warstwa, ze względów technologicznych, została wykonana w dwóch warstwach, należy mierzyć łączną grubość tych warstw.

11.4. KONTROLA USTAWIENIA OBRZEŻY

W czasie prowadzenia prac polega na sprawdzeniu:

- ustawienia obrzeży - zgodnie z dokumentacją projektową.
- linii obrzeża w planie, które może wynosić ± 2 cm na każde 100 m długości obrzeża.
- niwelety górnej płaszczyzny obrzeża, które może wynosić ± 1 cm na każde 100 m długości obrzeża,
- wypełnienia spoin, sprawdzane co 10 metrów, które powinny wykazywać całkowite wypełnienie badanej spoiny na pełną głębokość.

11.5. ZASADY POSTĘPOWANIA Z WADLIWIE WYKONANYMI PRACAMI

Wszystkie elementy, które wykazują większe odchylenia cech geometrycznych od określonych w specyfikacji powinny być naprawione przez Wykonawcę na własny koszt poprzez ponowne wykonanie wadliwego fragmentu.

12. OBMIAAR ROBÓT

Wymagania dotyczące obmiaru robót podano w STT A-Z 00.00 'Wymagania Ogólne'

Jednostką obmiarową jest:

- [m²] koryta, ławy,
- [m³] koryta, ławy,
- [szt.] obrzeży,
- [m] koryta, ławy.

13. ODBIÓR ROBÓT

Wymagania dotyczące odbioru robót podano w STT A-Z 00.00 'Wymagania Ogólne'

14. PODSTAWA PŁATNOŚCI

Podstawą płatności jest cena skalkulowana przez Wykonawcę, która obejmować będzie w szczególności:

- Robociznę bezpośrednią wraz z towarzyszącymi kosztami
- Wartość zużytych materiałów wraz z kosztami zakupu i magazynowania
- Wartość pracy sprzętu wraz z kosztami jednorazowymi
- Koszty pośrednie, zysk kalkulacyjny i ryzyko Wykonawcy
- Podatki obliczone zgodnie z obowiązującymi przepisami

Do cen jednostkowych nie należy wliczać podatku VAT.

15. PRZEPISY POWIĄZANE

- PN-B-06050 Roboty ziemne budowlane
- PN-B-06250 Beton zwykły
- PN-B-06711 Kruszywo mineralne. Piasek do betonów i zapraw
- PN-B-19701 Cement. Cement powszechnego użytku. Skład, wymagania i ocena zgodności

Nie wymienienie tytułu jakiegokolwiek dziedziny, grupy, podgrupy czy normy nie zwalnia Wykonawcy od obowiązku stosowania wymogów określonych prawem polskim.

Wykonawca będzie przestrzegał praw autorskich i patentowych. Jest zobowiązany odpowiedzialności za spełnienie wszystkich wymagań prawnych w odniesieniu do używanych opatentowanych urządzeń lub metod.

SZCZEGÓŁOWE SPECYFIKACJE TECHNICZNE

NAWIERZCHNIE

A-Z 04.00

KODY CPV :

- 45111200 - 0 Roboty w zakresie przygotowania terenu pod budowę i roboty ziemne
- 45111291 - 4 Roboty w zakresie zagospodarowania terenu
- 45112210 - 0 Usuwanie wierzchniej warstwy gleby
- 45112700 - 2 Roboty w zakresie kształtowania terenu
- 45112710 - 5 Roboty w zakresie kształtowania terenów zielonych
- 45520000 - 8 Wynajem koparek wraz z obsługą operatorską

1. PODSTAWA OPRACOWANIA

- Zlecenie Inwestora
- Rozporządzenie Ministra Infrastruktury z dnia 2.09.2004r. (Dz. U. nr 202 poz.2072)

2. PRZEDMIOT OPRACOWANIA

Przedmiotem ST są wymagania dotyczące wykonania i odbioru robót związanych z zagospodarowaniem terenu: **OGRÓDKA DYDAKTYCZNEGO PRZY SZKOLE PODSTAWOWEJ NR 6 W ŚWINOUJŚCIU**. SST stanowi część dokumentów przetargowych i kontraktowych przy zleceniu i realizacji wym. wyżej robót.

3. WSPÓLNY SŁOWNIK ZAMÓWIEŃ (CPV)

Kody grup, klas i kategorii robót Wspólnego Słownika Zamówień (CPV) dotyczących przedmiotu zamówienia podano w SST A-Z 00.00. „Wymagania Ogólne”.

4. ZAKRES ROBÓT OBJĘTYCH ST

Zakresem robót jest objęte:

- wykonanie nawierzchni z kruszywa mineralnego;
- wykonanie nawierzchni z płytki betonowej;
- wykonanie nawierzchni z kostki betonowej;
- wykonanie nawierzchni żwirowej.

5. OKREŚLENIA PODSTAWOWE

Określenia i nazewnictwo użyte w niniejszej szczegółowej specyfikacji technicznej są zgodne z obowiązującymi podanymi w normach PN i przepisach Prawa budowlanego.

Nawierzchnia z kruszywa naturalnego – nawierzchnia tłuczniowa dwuwarstwowa utwardzona, z wysokiej jakości surowców pozyskanych ze złóż kamienia naturalnego.

Nawierzchnia z kostki betonowej – nawierzchnia utwardzona z wysokiej jakości materiału. Powierzchnia elementów pokryta warstwą naturalnych kruszyw gwarantuje zachowanie koloru i zapewnia podwyższone właściwości antypoślizgowe.

Nawierzchnia z płytek betonowych – nawierzchnia utwardzona z wysokiej jakości materiału. Powierzchnia elementów pokryta warstwą naturalnych kruszyw gwarantuje zachowanie koloru i zapewnia podwyższone właściwości antypoślizgowe.

Żwir – materiał sypki pochodzenia naturalnego.

Geotkanina – materiał syntetyczny – poliester/polipropylen – o gramaturze 100 g/m², przepuszczający wilgoć oraz powietrze, stosowany do przykrycia gleby. Zabezpieczający żwir przed przerastaniem chwastów.

6. ZMIANY ROZWIĄZAŃ PROJEKTOWYCH I MATERIAŁOWYCH

6.1. ZASADY OGÓLNE

Wymagania dotyczące rozwiązań równoważnych podano w STT A-Z 00.00 'Wymagania Ogólne'

6.2. ROZWIĄZANIA RÓWNOWAŻNE

Dopuszcza się stosowanie rozwiązań równoważnych. Decyzje o wprowadzonych zmianach winny być dokonane wyłącznie na piśmie i zaakceptowane przez Inwestora oraz projektanta przedmiotowej dokumentacji projektowej.

Rozwiązania równoważne dotyczą:

- Nawierzchnie z kostki i płytki betonowej:
 - producenta.
 - koloru.
- Nawierzchnie z kruszyw naturalnych:
 - producenta.
 - technologii, dopuszcza się stosowanie warstwy ścieralnej i dynamicznej, jako jednej warstwy.
 - koloru kruszywa.

- dopuszcza się wykonanie mieszanki kruszyw naturalnych samodzielnie po uzgodnieniu składu, technologii itp. z projektantem.
- Nawierzchnie ze żwiru:
 - producenta.
 - koloru kruszywa.
 - rodzaj geotkaniny.

7. MATERIAŁY

7.1. WYMAGANIA DOTYCZĄCE MATERIAŁÓW

Wymagania dotyczące materiałów podano w STT A-Z 00.00 'Wymagania Ogólne'

7.2. STOSOWANE MATERIAŁY

Materiałami stosowanymi są:

- Kostka betonowa trapezowa gr. 6 cm, PN-EN 1338:2005/AC:2007
- Kostka betonowa 20x10 cm, gr. 6 cm, PN-EN 1338:2005/AC:2007
- Nawierzchnia z kruszywa mineralnego
- Płytki betonowe 30x30 cm, gr. 5 cm; BN-80/6775-03/01 [2] i BN-80/6775-03/02.
- Żwir płukany 8/16, gr. 10 cm, w kolorze szaro-żółto-brązowym ułożony na geotkaninie, zabezpieczającej przed przerastaniem chwastów.

7.3. ŹRÓDŁA UZYSKANIA MATERIAŁÓW

Wykonawca zapewni użycie materiałów zgodnych z dokumentacją. Wykonawca zobowiązany jest przedstawić Zamawiającemu źródło pozyskiwania materiałów w celu zatwierdzenia przez Zamawiającego.

7.4. MATERIAŁY NIEODPOWIADAJĄCE WYMAGANIOM

Materiały nieodpowiadające wymaganiom zostaną przez Wykonawcę wywiezione z placu budowy, bądź złożone w miejscu wskazanym przez inspektora nadzoru. Jeśli zezwoli on Wykonawcy na użycie tych materiałów do innych robót, niż te, do których zostały zakupione, to koszt tych materiałów zostanie przewartościowany przez inspektora nadzoru.

7.5. PRZECHOWYWANIE I SKŁADOWANIE MATERIAŁÓW

Wykonawca zapewni, aby tymczasowo składowane materiały, do czasu, gdy będą one potrzebne do robót były zabezpieczone przed zanieczyszczeniem, zachowały swoją jakość i właściwość do robót i były dostępne do kontroli przez inspektora nadzoru.

7.6. POCHODZENIE MATERIAŁÓW

Wszystkie materiały dostarczone do wbudowania powinny być nowe, wysokiej jakości i starannie wykonane. Powinny być zakupione tylko od zatwierdzonych dostawców, którzy powinni być zdolni zademonstrować stosowność danego produktu poprzez referencje do podobnych zastosowań, oraz że jest on właściwy do użycia zgodnie z intencją przedstawioną w specyfikacji. Materiały i produkty powinny posiadać certyfikaty potwierdzające ich zgodność z odpowiednimi specyfikacjami narodowych lub międzynarodowych organizacji normujących.

Wykonawca powinien dostarczyć Zamawiającemu pełną informację na temat wszelkich materiałów lub produktów. Przed złożeniem jakiegokolwiek zamówienia na materiały lub produkty, Wykonawca powinien złożyć wniosek o zatwierdzenie. Podane w nim informacje powinny być jednoznaczne i starannie podane w standardowej formie uzgodnionej uprzednio z przedstawicielem Inwestora.

7.7. NAWIERZCHNIA Z KOSTKI BETONOWEJ

Kostka betonowa dopasowana do kostki zastosowanej na istniejącym chodniku, gr. 6 cm, o wym. 10x20 cm oraz kostka betonowa trapezowa gr. 6 cm.

7.8. NAWIERZCHNIA Z KRUSZYWA NATURALNEGO

Nawierzchnia utwardzona z wysokiej jakości surowców pozyskanych ze złóż kamienia naturalnego

- Warstwa ścieralna, kolor piaskowy;
- Warstwa dynamiczna.

Produkt mineralny, naturalny, niezanieczyszczony, bez dodatków produktów sztucznych lub z recyklingu, do wykonywania nawierzchni drogowych, parkingów i innych obiektów budownictwa na bazie żwirów naturalnych łamanych, piasku i kruszyw skalnych z środka stabilizującego.

Producent (dostawca) nawierzchni powinien udokumentować certyfikatami z niezależnych laboratoriów badawczych, spełnienie kryteriów dotyczących wodoprzepuszczalności, wytrzymałości na ścinanie, zdolności pochłaniania wody, maksymalnej pojemności kapilarnej, porowatości ogólnej i objętości powietrza.

Minimalne kryteria, jakie nawierzchnia powinna spełniać to:

WARSTWA ŚCIERALNA

- Wodoprzepuszczalność $k=5,7 \cdot 10^{-4}$ cm/s
- Wytrzymałość na ścinanie $T_s=67,2$ %
- Gęstość wg Proktora $2,037$ t/m³ Wpr 8,6%

WARSTWA DYNAMICZNA

- Wodoprzepuszczalność $k=6,1 \cdot 10^{-4}$ cm/s
- Wytrzymałość na ścinanie $T_s=63$ %
- Gęstość wg Proktora $2,181$ t/m³ Wpr 8,8%

W celu zapewnienia jednorodności mechanicznej i kolorystycznej, cały materiał powinien pochodzić z jednego miejsca produkcji, co wymaga pisemnej deklaracji producenta.

Nawierzchnia nie może zawierać domieszek recyklingowych (kruszony beton, asfalt, domieszki piasku lub żwiru pochodzące z recyklingu), co producent również powinien udokumentować.

7.9. NAWIERZCHNIA Z KOSTKI BETONOWEJ

- Kostka betonowa jasnoszara, trapezowa, gr. 6 cm; PN-EN 1338:2005/AC:2007
- Kostka betonowa grafitowa, trapezowa, gr. 6 cm; PN-EN 1338:2005/AC:2007
- Kostka betonowa jasnoszara, wym. 20x10 cm, gr. 6 cm; PN-EN 1338:2005/AC:2007

7.10. NAWIERZCHNIA Z PŁYTEK BETONOWYCH

- Płytki betonowe jasnoszare, wym. 30x30 cm, gr. 6 cm; PN-EN 1338:2005/AC:2007
- Płytki betonowe grafitowe, wym. 30x30 cm, gr. 6 cm; PN-EN 1338:2005/AC:2007.

Powierzchnie płyt powinny być bez rys, pęknięć i ubytków zgodnie z wymaganiami. Krawędzie płyt powinny być równe i proste.

7.11. NAWIERZCHNIA ŻWIROWA

- Żwir płukany 8/16, gr. 10 cm, w kolorze szaro-żółto-brązowym ułożony na geotkaninie, zabezpieczającej przed przerastaniem chwastów.
- **Geotkanina** – materiał syntetyczny – poliester/polipropylen – o gramaturze 100 g/m², przepuszczający wilgoć oraz powietrze, stosowany do przykrycia gleby. Zabezpieczająca żwir przed przerastaniem chwastów.

8. SKŁADOWANIE

Nawierzchnie mogą być przechowywane na składowiskach otwartych, posegregowane według rodzajów i gatunków, w taki sposób, aby nie uległy zabrudzeniu ani zawiłgoceniu, chyba, że Producent wymaga inaczej.

9. SPRZĘT

Wymagania dotyczące sprzętu podano w STT A-Z 00.00 'Wymagania Ogólne'

10. TRANSPORT

10.1. WYMAGANIA DOTYCZĄCE TRANSPORTU

Wymagania dotyczące transportu podano w STT A-Z 00.00 'Wymagania Ogólne'

10.2. TRANSPORT NAWIERZCHNI

Kruszywo można przewozić dowolnymi środkami transportu w warunkach zabezpieczających je przed zanieczyszczeniem i rozsegregowaniem, nadmiernym wysuszeniem i zawilgoceniem. Transport materiałów powinien odbywać się zgodnie z wymaganiami norm przedmiotowych.

11. WYKONANIE ROBÓT

11.1. ZASADY WYKONANIA ROBÓT

Wymagania dotyczące wykonania robót podano w STT A-Z 00.00 'Wymagania Ogólne'

11.2. NAWIERZCHNIA Z KOSTKI I PŁYTKI BETONOWEJ

Kostkę układa się na podsypce lub podłożu piaszczystym w taki sposób, aby szczeliny między kostkami wynosiły od 2 do 3 mm. Kostkę należy układać ok. 1,5 cm wyżej od projektowanej niwelety nawierzchni, gdyż w czasie wibrowania (ubijania) podsypka ulega zagęszczeniu.

Po ułożeniu kostki, szczeliny należy wypełnić piaskiem, a następnie zamieść powierzchnię ułożonych kostek przy użyciu szczotek ręcznych lub mechanicznych i przystąpić do ubijania nawierzchni.

Do ubijania ułożonej nawierzchni z kostek brukowych stosuje się wibratory płytowe z osłoną z tworzywa sztucznego dla ochrony kostek przed uszkodzeniem i zabrudzeniem. Wibrowanie należy prowadzić od krawędzi powierzchni ubijanej w kierunku środka i jednocześnie w kierunku poprzecznym kształtek.

Do zagęszczania nawierzchni z betonowych kostek brukowych nie wolno używać walca.

Po ubiciu nawierzchni należy uzupełnić szczeliny piaskiem i zamieść nawierzchnię. Nawierzchnia z wypełnieniem spoin piaskiem nie wymaga pielęgnowania - może być zaraz oddana do ruchu.

11.3. NAWIERZCHNIA Z KRUSZYWA NATURALNEGO

- Podłoże gruntowe pod nawierzchnię powinno spełniać wymagania określone w A-Z 03.00 „Koryto wraz z profilowaniem i zagęszczeniem podłoża”.
- Podłoże powinno być odwodnione w przypadku gruntu nieprzepuszczalnego poprzez ułożenie warstwy odsączającej z piasku o wskaźniku wodoprzepuszczalności większym od 8 m/dobę, według zasad określonych w A-Z 03.00 „Warstwy odsączające i odcinające”.
- Koryto pod nawierzchnię należy wykonywać zgodnie z PN-B-06050.
- Wymiary wykopu powinny być zgodne z dokumentacją projektową.
- Koryto można wykonywać ręcznie, gdy jego szerokość nie pozwala na zastosowanie maszyn, na przykład na poszerzeniach lub w przypadku robót o małym zakresie. Sposób wykonania musi być zaakceptowany przez Inżyniera.
- Grunt odspojony w czasie wykonywania koryta powinien być wykorzystany zgodnie z ustaleniami dokumentacji projektowej.
- Utwardzenie nawierzchni następuje wskutek działania deszczu i słońca. Dlatego w początkowym okresie nawierzchnia nie powinna być jeszcze poddawana pełnemu obciążeniu.
- Jeśli w procesie osadzania pojawią się dziury i nierówności, należy wypełnić je materiałem zapasowym i wyrównać powierzchnię grabiami lub broną.
- Kolejne warstwy pod nawierzchnie wykonać zgodnie z przekrojami konstrukcyjnymi.
- Kolejne warstwy lekkimi walcami lub płytami wibracyjnymi do uzyskania wskaźnika zagęszczenia $I_s=0,97(1,0)$.
- Nawierzchnię z kruszywa naturalnego i zagęścić ją lekkimi walcami lub płytami wibracyjnymi do uzyskania wskaźnika zagęszczenia wymaganego przez producenta.

Materiał może być mieszany ze stabilizерem ręcznie, w betonomieszarkach lub większe ilości w węzłach betoniarskich. Betonomieszarki lub węzły betoniarskie powinny być dokładnie wyczyszczone z resztek betonu, aby uniknąć zainfekowania materiału. Materiał wsypywany do betoniarki lub węzła powinien posiadać wilgotność od 2 do max. 4 %. Jeśli jest za suchy, powinno się dodać wody do żądanej skali. Do tak przygotowanego materiału wsypuje się stabilizer w stosunku 6 kg na 1 tonę materiału. Po zakończeniu cyklu mieszania, materiał jest gotowy do wbudowania.

Betonomieszarkę lub węzeł betoniarski czyści się jedynie za pomocą wody. Stabilizer nie tworzy trwałych powłok, a po ewentualnym zaschnięciu rozpuszcza się w wodzie. Wbudowywanie mieszanki ze stabilizерem może się odbywać za pomocą układarki drogowej lub ręcznie. Zalecane grubości warstwy od 4 do 6 cm. Istotną czynnością przy układaniu jest nawadnianie. Ponieważ stabilizer jest aktywowany za pomocą wody, zaleca się, aby jej ilość w cyklu układania i zagęszczania wynosiła od 100 do 180 litrów na 1 tonę mieszanki. Mieszanka po ułożeniu i nawodnieniu powinna być, w zależności od temperatury i pogody, zagęszczona nie wcześniej niż po 6-ciu godz. i nie później niż po 48-miu godz. od nawodnienia. Do zagęszczania używa się walce statyczne o wadze od 1 do 5 ton. Stosuje się od 4 do 5-ciu przejść walca. W przypadku szybkiego wysychania nawierzchni, należy ją ponownie nawadniać i zagęszczać.

Miejsca niedostępne dla walca, zagęszcza się ręcznie lub lekką płytą zagęszczającą. Wysychanie i stabilizacja następuje, w zależności od warunków pogodowych, w okresie od 3 do 15-tu dni. W okresie wysychania, gdy nawierzchnia jest zbyt mokra, powinna być wyłączona z ruchu i chroniona aż do całkowitego wyschnięcia.

Po zagęszczeniu i wyschnięciu powierzchnia powinna być jednolita, nie może mieć żadnych pęknięć lub szczelin. Materiał na całej głębokości powinien być jednolicie sprasowany (zagęszczony) i nie powinien posiadać żadnych „słabych punktów”

Na początku eksploatacji, na powierzchni nie występuje luźny materiał, ale z biegiem czasu i pod wpływem pogody i użytkowania pojawiać się zaczęły luźne partie materiału, które przyczyniają się do podniesienia estetyki nawierzchni. Nie jest to wadą a jedynie specyficzną właściwością tej nawierzchni.

WARSTWA DYNAMICZNA

Gotową mieszankę wysypać na wcześniej przygotowaną podbudowę z kłińca 4-31,5 mm. Ściągać łątą i wyprofilować spadek jednostronny lub dwustronny min.2 % i zagęszczać lekkim walcem wibracyjnym lub płytami wibracyjnymi nawadniając nawierzchnię w miarę potrzeby – do uzyskania optymalnej wilgotności.

- Stopień zagęszczenia min. Dpr = 99 %

- Po zagęszczeniu, podbudowa jest gotowa do ułożenia na niej warstwy wierzchniej.

11.4. UTRZYMANIE NAWIERZCHNI Z KRUSZYW

- Nawierzchnia żwirowa po oddaniu do eksploatacji powinna być pielęgnowana. W pierwszych dniach po wykonaniu nawierzchni należy dbać, aby była ona stale wilgotna, zraszając ją wodą ze zbiorników przewoźnych.
- Pojawiające się wklęsnięcia po okresie pielęgnacji wyrównuje się kruszywem po uprzednim wzruszeniu nawierzchni za pomocą oskardów. Wczesne wyrównanie wklęsnięć zapobiega powstawaniu wybojów. Jeżeli mimo tych zabiegów tworzą się wyboje, uszkodzone miejsca należy wyciąć pionowo i usunąć, dosypać świeżej mieszanki żwirowej, wyprofilować i zagęścić wibratorem płytowym lub ręcznym ubijakiem.
- Po dłuższym okresie użytkowania nawierzchni z kruszyw naturalnych lub po okresie nadmiernego obciążenia konieczna może okazać się niewielka renowacja nawierzchni tłuczniowej, w postaci dosypki o grubości 0,3 cm do 0,6 cm, z materiału, z którego wykonano nawierzchnię.
- Przed wykonaniem dosypki należy usunąć z nawierzchni drobne cząstki, naniesione lub nagromadzone w miejscach szczególnie intensywnie eksploatowanych oraz uzupełnić je nowym materiałem.

- Wgłębienia należy wypełnić materiałem, z jakiego wykonano nawierzchnię oraz zagęścić. (np. walcując na krzyż i „na zakładkę”). Większe dziury należy odpowiednio wcześniej uzupełniać materiałem zapasowym. Prace należy przeprowadzać tylko na wilgotnej powierzchni, gdyż w przeciwnym razie można spowodować jej rozkruszenie. Zatem w zależności od pogody, nawierzchnię trzeba wcześniej zmoczyć wodą.

11.5. NAWIERZCHNIA ŻWIROWA

- Usunięcie wierzchniej warstwy gleby;
- Teren musi być oczyszczony z gruzu, zanieczyszczeń i śmieci,
- Wytyczyć w terenie linię nawierzchni i oznaczyć ją;
- Zdjąć warstwę roślinną z powierzchni przeznaczonej pod nawierzchnię. Korytowanie ograniczyć do minimum, tak, aby nie uszkodzić korzeni drzew.
- Zdjęty humus z powierzchni przeznaczonej pod nawierzchnię (warstwa grubości do 0,10 m), sprzymowanie do ponownego wbudowania w tereny zielone.
- Ułożyć wzdłuż projektowanej nawierzchni obrzeże z tworzywa sztucznego.
- Dono wykopu wyrównać i wyłożyć geotkaniną; należy rozwijać ją i układać na podłożu ręcznie. Do cięcia należy stosować ostre noże, nożyce lub inne podobne narzędzia. Pasma geotkaniny powinny być bez dziur i rozdarć. Warstwę geotkaniny należy rozkładać na wyprofilowanej powierzchni podłoża, pozbawionej ostrych elementów, które mogą spowodować jej uszkodzenia (np.: kamienie, korzenie drzew i krzewów). Pasma geotkaniny mogą być łączone na zakład z zastosowaniem specjalnych szpilek z tworzywa sztucznego spinających dwa pasma. W przypadku wyrównanego podłoża zakładki powinny wynosić przynajmniej 30 cm. Możliwość zakupu geotkaniny w kilku rozmiarach rolki: 0,8 mx100 m; 1,6 mx100 m; 1,6 mx200 m; 3,2x100 m
- Ułożyć warstwę żwiru. Górny poziom żwiru powinien być usytuowany kilka cm poniżej górnej warstwy obrzeża.

12. KONTROLA JAKOŚCI

12.1. ZASADY KONTROLI JAKOŚCI

Wymagania dotyczące kontroli jakości podano w STT A-Z 00.00 'Wymagania Ogólne'

12.2. KONTROLA WYKONANIA NAWIERZCHNI Z KOSTKI BETONOWEJ

W czasie prowadzenia prac polega na sprawdzeniu:

- Przygotowania podłoża.
- Jakości, rodzaju materiałów, kompletności materiałów.
- Rzędnych wysokościowych. Różnice pomiędzy rzędnymi wysokościowymi warstwy i rzędnymi projektowanymi nie powinny przekraczać +1 cm i -2 cm.
- Ukształtowania osi w planie.
- Grubości poszczególnych warstw, równości nawierzchni, prawidłowego zagęszczenia warstw. Jeżeli warstwa, ze względów technologicznych, została wykonana w dwóch warstwach, należy mierzyć łączną grubość tych warstw.
- Szerokości. Szerokość profilowanego podłoża nie może różnić się od szerokości projektowanej o więcej niż +10 cm i -5 cm.
- Zgodności kierunków spadku ze wskazaniami projektu rzędnych.

12.3. KONTROLA WYKONANIA NAWIERZCHNI Z KOSKI I PŁYTKI BETONOWEJ

W czasie prowadzenia prac polega na sprawdzeniu:

- Przygotowania podłoża.
- Jakości, rodzaju materiałów, kompletności materiałów.
- Rzędnych wysokościowych. Różnice pomiędzy rzędnymi wysokościowymi warstwy i rzędnymi projektowanymi nie powinny przekraczać +1 cm i -2 cm.
- Ukształtowania osi w planie.

- Grubości poszczególnych warstw, równości nawierzchni, prawidłowego zagęszczenia warstw. Jeżeli warstwa, ze względów technologicznych, została wykonana w dwóch warstwach, należy mierzyć łączną grubość tych warstw.
- Szerokości. Szerokość profilowanego podłoża nie może różnić się od szerokości projektowanej o więcej niż +10 cm i -5 cm.
- Zgodności kierunków spadku ze wskazaniami projektu rzędnych.

12.4. KONTROLA WYKONANIA NAWIERZCHNI Z KRUSZYWA NATURALNEGO

W czasie prowadzenia prac polega na sprawdzeniu:

- Przygotowania podłoża.
- Jakości, rodzaju materiałów, kompletności materiałów.
- Rzędnych wysokościowych. Różnice pomiędzy rzędnymi wysokościowymi warstwy i rzędnymi projektowanymi nie powinny przekraczać +1 cm i -2 cm.
- Ukształtowania osi w planie.
- Grubości poszczególnych warstw, równości nawierzchni, prawidłowego zagęszczenia warstw. Jeżeli warstwa, ze względów technologicznych, została wykonana w dwóch warstwach, należy mierzyć łączną grubość tych warstw.
- Szerokości. Szerokość profilowanego podłoża nie może różnić się od szerokości projektowanej o więcej niż +10 cm i -5 cm.
- Zgodności kierunków spadku ze wskazaniami projektu rzędnych.

12.5. KONTROLA WYKONANIA NAWIERZCHNI ŻWIROWEJ

W czasie prowadzenia prac polega na sprawdzeniu:

W czasie prowadzenia prac polega na sprawdzeniu:

- Prawidłowości wytyczenia nawierzchni;
- Prawidłowej głębokości korytowania;
- Prawidłowego wykonania warstw nawierzchni;
- Prawidłowego wykonania obrzeża z tworzywa sztucznego;
- Prawidłowego rozłożenia geotkaniny,
- Braku uszkodzeń geotkaniny,
- Jakości zastosowanych materiałów.

12.6. ZASADY POSTĘPOWANIA Z WADLIWIE WYKONANYMI PRACAMI

Wszystkie elementy, które wykazują większe odchylenia cech geometrycznych od określonych w specyfikacji powinny być naprawione przez Wykonawcę na własny koszt poprzez ponowne wykonanie wadliwego fragmentu.

13. OBMIAR ROBÓT

Wymagania dotyczące obmiaru robót podano w STT A-Z 00.00 'Wymagania Ogólne'

Jednostką obmiarową jest :

- [szt] kostki,
- [m²] nawierzchni,
- [m³] mieszanki,
- [m] koryta.

14. ODBIÓR ROBÓT

Wymagania dotyczące odbioru robót podano w STT A-Z 00.00 'Wymagania Ogólne'

15. PODSTAWA PŁATNOŚCI

Podstawą płatności jest cena skalkulowana przez Wykonawcę, która obejmować będzie w szczególności:

- Robociznę bezpośrednią wraz z towarzyszącymi kosztami
- Wartość zużytych materiałów wraz z kosztami zakupu i magazynowania
- Wartość pracy sprzętu wraz z kosztami jednorazowymi
- Koszty pośrednie, zysk kalkulacyjny i ryzyko Wykonawcy
- Podatki obliczone zgodnie z obowiązującymi przepisami

Do cen jednostkowych nie należy wliczać podatku VAT.

16. PRZEPISY POWIĄZANE

- PN-EN 1176:2009, grupa norm,
- PN-B-11113 Kruszywa mineralne. Kruszywa naturalne do nawierzchni drogowych. Piasek.
- PN-EN-1177 Nawierzchnie placów zabaw amortyzujące upadki.
- Ustawa z dnia 12 grudnia 2003 r. o ogólnym bezpieczeństwie produktów, Dz.U. z 2003 r. Nr 229, poz. 2275, z późn. zmianami,
- Rozp. Ministra Edukacji Narodowej i Sportu z dnia 31 grudnia 2002 r. w sprawie bezpieczeństwa i higieny w publicznych i niepublicznych szkołach i placówkach Dz.U. 2003 nr 6 poz. 69.

Nie wymienienie tytułu jakiegokolwiek dziedziny, grupy, podgrupy czy normy nie zwalnia Wykonawcy od obowiązku stosowania wymogów określonych prawem polskim.

Wykonawca będzie przestrzegał praw autorskich i patentowych. Jest zobowiązany odpowiedzialności za spełnienie wszystkich wymagań prawnych w odniesieniu do używanych opatentowanych urządzeń lub metod.

SZCZEGÓŁOWE SPECYFIKACJE TECHNICZNE

OGRODZENIE

A-Z 05.00

KODY CPV :

- 45111291 - 4 Roboty w zakresie zagospodarowania terenu
- 45112210 - 0 Usuwanie wierzchniej warstwy gleby
- 45112700 - 2 Roboty w zakresie kształtowania terenu
- 45112710 - 5 Roboty w zakresie kształtowania terenów zielonych
- 45520000 - 8 Wynajem koparek wraz z obsługą operatorską

1. PODSTAWA OPRACOWANIA

- Zlecenie Inwestora
- Rozporządzenie Ministra Infrastruktury z dnia 2.09.2004r. (Dz. U. nr 202 poz.2072)

2. PRZEDMIOT OPRACOWANIA

Przedmiotem ST są wymagania dotyczące wykonania i odbioru robót związanych z zagospodarowaniem terenu: **OGRÓDKA DYDAKTYCZNEGO PRZY SZKOLE PODSTAWOWEJ NR 6 W ŚWINOUJŚCIU**. SST stanowi część dokumentów przetargowych i kontraktowych przy zleceniu i realizacji wym. wyżej robót.

3. WSPÓLNY SŁOWNIK ZAMÓWIEŃ (CPV)

Kody grup, klas i kategorii robót Wspólnego Słownika Zamówień (CPV) dotyczących przedmiotu zamówienia podano w SST A-Z 00.00. „Wymagania Ogólne”.

4. ZAKRES ROBÓT OBJĘTYCH ST

Zakresem robót jest objęte:

- wykonanie koryta w gruncie;
- wykonanie stóp fundamentowych;
- montaż słupów ogrodzeniowych;
- montaż bramy oraz furtek;
- montaż paneli ogrodzeniowych.

5. OKREŚLENIA PODSTAWOWE

Określenia i nazewnictwo użyte w niniejszej szczegółowej specyfikacji technicznej są zgodne z obowiązującymi podanymi w normach PN i przepisach Prawa budowlanego.

6. ZMIANY ROZWIĄZAŃ PROJEKTOWYCH I MATERIAŁOWYCH

6.1. WYMAGANIA DOTYCZĄCE MATERIAŁÓW

Wymagania dotyczące materiałów podano w STT A-Z 00.00 'Wymagania Ogólne'.

6.2. ROZWIĄZANIA RÓWNOWAŻNE

Dopuszcza się stosowanie rozwiązań równoważnych. Decyzje o wprowadzonych zmianach winny być dokonane wyłącznie na piśmie i zaakceptowane przez Inwestora oraz projektanta przedmiotowej dokumentacji projektowej.

Rozwiązania równoważne dotyczą:

- Elementy toru:
 - producenta.
 - kolorystyki.
 - wzoru urządzeń.

7. MATERIAŁY

7.1. WYMAGANIA DOTYCZĄCE MATERIAŁÓW

Wymagania dotyczące materiałów podano w STT A-Z 00.00 'Wymagania Ogólne'.

7.2. ŹRÓDŁA UZYSKANIA MATERIAŁÓW

Wykonawca zapewni użycie materiałów zgodnych z dokumentacją. Wykonawca zobowiązany jest przedstawić Zamawiającemu źródło pozyskiwania materiałów w celu zatwierdzenia przez Zamawiającego.

7.3. MATERIAŁY NIEODPOWIADAJĄCE WYMAGANIOM

Materiały nieodpowiadające wymaganiom zostaną przez Wykonawcę wywiezione z placu budowy, bądź złożone w miejscu wskazanym przez inspektora nadzoru. Jeśli zezwoli on Wykonawcy na użycie tych materiałów do innych robót, niż te, do których zostały zakupione, to koszt tych materiałów zostanie przewartościowany przez inspektora nadzoru.

7.4. PRZECHOWYWANIE I SKŁADOWANIE MATERIAŁÓW

Wykonawca zapewni, aby tymczasowo składowane materiały, do czasu gdy będą one potrzebne do robót były zabezpieczone przed zanieczyszczeniem, zachowały swoją jakość i właściwość do robót i były dostępne do kontroli przez inspektora nadzoru.

7.5. POCHODZENIE MATERIAŁÓW

Wszystkie materiały dostarczone do wbudowania powinny być nowe, wysokiej jakości i starannie wykonane. Powinny być zakupione tylko od zatwierdzonych dostawców, którzy powinni być zdolni zademonstrować stosowność danego produktu poprzez referencje do podobnych zastosowań, oraz że jest on właściwy do użycia zgodnego intencją przedstawioną w specyfikacji. Materiały i produkty powinny posiadać certyfikaty potwierdzające ich zgodność z odpowiednimi specyfikacjami narodowych lub międzynarodowych organizacji normujących.

Wykonawca powinien dostarczyć Zamawiającemu pełną informację na temat wszelkich materiałów lub produktów. Przed złożeniem jakiegokolwiek zamówienia na materiały lub produkty, Wykonawca powinien złożyć wniosek o zatwierdzenie. Podane w nim informacje powinny być jednoznaczne i starannie podane w standardowej formie uzgodnionej uprzednio z przedstawicielem Inwestora.

7.6. ELEMENTY OGRODZENIA

- **przęsło** 200x90 cm z profili prostokątnych 40x30 mm - rama i 50x10 mm - tralki ze stali ocynkowanej malowanej proszkowo w kolorze RAL 7016.

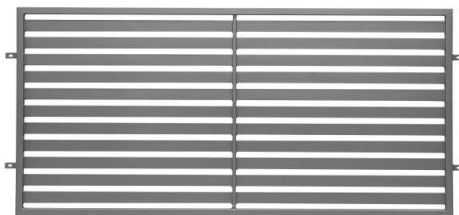

Rysunek 1 Wzór przesła

- **brama wjazdowa przesuwna** 300x90 cm (w zestawie znajduje się komplet zawiasowo-zamkowy). Konstrukcja zaprojektowana z profili prostokątnych 40x30 mm - rama i 50x10 mm - tralki ze stali ocynkowanej malowanej proszkowo w kolorze RAL 7016. W skrzydle zastosowano komplet zawiasowo-zamkowy.



Rysunek 2 Wzór bramy

- **furtka** 90x90 cm (w zestawie znajduje się komplet zawiasowo-zamkowy). Konstrukcja zaprojektowana z profili prostokątnych 40x30 mm - rama i 50x10 mm - tralki ze stali ocynkowanej malowanej proszkowo w kolorze RAL 7016. W skrzydle zastosowano komplet zawiasowo-zamkowy.

- **słupki ogrodzeniowe** wykonane z profili o przekroju 10x10 cm i wysokości 100 cm ze stali ocynkowanej malowanej proszkowo w kolorze RAL 7016. Słupy wyposażone w plastikowe daszki.

- fundament - stopy fundamentowe o wymiarze 30x30x100 cm wykonane z betonu klasy C16/20.

7.7. FUNDAMENTY

Urządzenia posadowione są na ławach fundamentowych wykonanych z betonu mrozoodpornego B25 posadowionych 80 cm poniżej poziomu gruntu.

8. SPRZĘT

8.1. WYMAGANIA DOTYCZĄCE SPRZĘTU

Wymagania dotyczące sprzętu podano w STT A-Z 00.00 'Wymagania Ogólne'.

8.2. SPRZĘT DO WYKONANIA TORU

Ze względu na niewielki zakres robót, zwykle prace przy budowie będą wykonywane ręcznie, przy użyciu drobnego sprzętu pomocniczego.

Przy wykonywaniu schodów oraz przy przewozie, załadunku i wyładunku można stosować: środki transportu, żurawie samochodowe, małe betoniarki przewożne do robót betonowych „na mokro”, przewożne zbiorniki do wody, ubijaki itp.

9. TRANSPORT

9.1. WYMAGANIA DOTYCZĄCE TRANSPORTU

Wymagania dotyczące transportu podano w STT A-Z 00.00 'Wymagania Ogólne'.

9.2. TRANSPORT MATERIAŁÓW

Materiały można przewozić dowolnymi środkami transportu w warunkach zabezpieczających je przed zanieczyszczeniem i rozsegregowaniem, nadmiernym wysuszeniem i zawilgoceniem. Transport materiałów powinien odbywać się zgodnie z wymaganiami norm przedmiotowych.

10. WYKONANIE ROBÓT

10.1. OGÓLNE ZASADY WYKONANIA ROBÓT

Wymagania dotyczące wykonania robót podano w STT A-Z 00.00 'Wymagania Ogólne'.

10.2. ŁAWA FUNDAMENTOWA

Wymagania dotyczące wykonania ławy są następujące:

- Przed przystąpieniem do wykonania ławy koryto powinno być oczyszczone ze wszelkich zanieczyszczeń.
- Po oczyszczeniu powierzchni podłoża należy sprawdzić, czy istniejące rzędne terenu są prawidłowe.
- Roboty wykonuje się ręcznie przy zastosowaniu drobnego sprzętu pomocniczego.
- Do wykonania ław należy stosować beton mrozoodporny klasy B 25
- Ława powinna być wykonana z oporem.

10.3. ELEMENTY OGRODZENIA

Aby zmontować ogrodzenie należy:

- Ustawić ogrodzenie zgodnie z zaleceniami producenta ogrodzenia, zwracając szczególną uwagę na rozstaw między słupkami.
- Wymiar między górną krawędzią fundamentu słupka a dolną krawędzią ogrodzenia jest sumą wysokości zastosowanego łącznika, spoiny łączącej łącznik z fundamentem oraz przerwy między górną krawędzią podmurówki a dolną krawędzią przęsła ogrodzenia, które powinno wynosić 2 do 5 cm.
- W następnym etapie betonujemy słupki w stopach zwracając uwagę na zachowanie pionów słupka, ich wysokość, rozstaw osiowy. Wolną przestrzeń pomiędzy słupkiem a stopą należy wypełnić betonem.
- Gdy beton już dokładnie zwiąże przystąpić do montowania paneli. Panele montujemy za pomocą obejm.
- Śruby powinny przebiegać za drutem, chodzi o to by w przypadku zerwania plastikowej przekładki przed wyciągnięciem panelu zabezpieczać będzie dodatkowo śruba. Do montażu polecamy używać tylko śrub nierdzewnych i nakrętek nierdzewnych - koniecznie zrywalnych. Nakrętka zrywalna zabezpiecza przed rozkręceniem ogrodzenia przez ewentualnych intruzów.

- Montaż bramy i furtki rozpoczyna się od zabetonowania słupków w gruncie.
- Po uzyskaniu odpowiedniej twardości betonu można przystąpić do zawieszenia skrzydła furtki lub bramy. Zastosowane zawiasy posiadają regulację umożliwiającą precyzyjne zawieszenie skrzydła, niwelując niedokładności osadzenia słupów.
- Ostatnim krokiem montażu jest zamocowanie zaczepu zamka, który jest jednocześnie ogranicznikiem furtki. Zaczep przykręca się do słupka za pomocą dostarczonych wkrętów samowiercących. Aby uniknąć korozji w miejscach wiercenia przed finalnym montażem należy usunąć opiłki metalu oraz zamalować otwory po wkrętach.

11. KONTROLA JAKOŚCI

10.1. ZASADY KONTROLI JAKOŚCI

Wymagania dotyczące kontroli jakości podano w STT A-Z 00.00 'Wymagania Ogólne'

1.1. KONTROLA MONTAŻU ELEMENTÓW OGRODZENIA

W czasie prowadzenia prac polega na sprawdzeniu:

- zgodności wykonania z dokumentacją projektową (lokalizacja, wymiary),
- zachowanie dopuszczalnych odchyłek wymiarów,
- poprawności wykonania fundamentów,
- poprawności montażu urządzeń i zgodność z zaleceniami producenta.

10.2. ZASADY POSTĘPOWANIA Z WADLIWIE WYKONANYMI PRACAMI

Jeżeli Inżynier Kontraktu/Inwestor/Nadzór Autorski stwierdzą wadliwe wykonanie prac, to Wykonawca powinien na własny koszt wykonać wszelkie poprawki.

11. OBMIAR ROBÓT

Wymagania dotyczące obmiaru robót podano w STT A-Z 00.00 'Wymagania Ogólne'.

Jednostką obmiarową jest:

- szt. (sztuka) panel
- m³ beton, ławy; fundamenty
- m² powierzchnie

12. ODBIÓR ROBÓT

Wymagania dotyczące odbioru robót podano w STT A-Z 00.00 'Wymagania Ogólne'

13. PODSTAWA PŁATNOŚCI

Podstawą płatności jest cena skalkulowana przez Wykonawcę, która obejmować będzie w szczególności:

- Robociznę bezpośrednią wraz z towarzyszącymi kosztami;
- Wartość zużytych materiałów wraz z kosztami zakupu i magazynowania;.
- Wartość pracy sprzętu wraz z kosztami jednorazowymi;.
- Koszty pośrednie, zysk kalkulacyjny i ryzyko Wykonawcy;.
- Podatki obliczone zgodnie z obowiązującymi przepisami.

Do cen jednostkowych nie należy wliczać podatku VAT.

15. PRZEPISY POWIĄZANE

Nie wymienienie tytułu jakiegokolwiek dziedziny, grupy, podgrupy czy normy nie zwalnia Wykonawcy od obowiązku stosowania wymogów określonych prawem polskim.

Wykonawca będzie przestrzegał praw autorskich i patentowych. Jest zobowiązany odpowiedzialności za spełnienie wszystkich wymagań prawnych w odniesieniu do używanych opatentowanych urządzeń lub metod.

SZCZEGÓŁOWE SPECYFIKACJE TECHNICZNE

ZEGAR SŁONECZNY

A-Z 06.00

KODY CPV :

- 45111291 - 4** Roboty w zakresie zagospodarowania terenu
- 45112700 - 2** Roboty w zakresie kształtowania terenu
- 45112710 - 5** Roboty w zakresie kształtowania terenów zielonych

1. PODSTAWA OPRACOWANIA

- Zlecenie Inwestora
- Rozporządzenie Ministra Infrastruktury z dnia 2.09.2004r. (Dz. U. nr 202 poz.2072)

2. PRZEDMIOT OPRACOWANIA

Przedmiotem ST są wymagania dotyczące wykonania i odbioru robót związanych z zagospodarowaniem terenu: **OGRÓDKA DYDAKTYCZNEGO PRZY SZKOLE PODSTAWOWEJ NR 6 W ŚWINOUJŚCIU**. SST stanowi część dokumentów przetargowych i kontraktowych przy zleceniu i realizacji wym. wyżej robót.

3. WSPÓLNY SŁOWNIK ZAMÓWIEŃ (CPV)

Kody grup, klas i kategorii robót Wspólnego Słownika Zamówień (CPV) dotyczących przedmiotu zamówienia podano w SST A-Z 00.00. „Wymagania Ogólne”.

4. ZAKRES ROBÓT OBJĘTYCH ST

Zakresem robót jest objęte:

- wykonanie koryta w gruncie;
- wykonanie ław fundamentowych;
- montaż płyt kamiennych;
- montaż tablicy informacyjnej.

5. OKREŚLENIA PODSTAWOWE

Określenia i nazewnictwo użyte w niniejszej szczegółowej specyfikacji technicznej są zgodne z obowiązującymi podanymi w normach PN i przepisach Prawa budowlanego.

Płyta kamienna - materiał naturalny granitowy, szlifowany z wygrawerowanym napisem.

6. MATERIAŁY

6.1. WYMAGANIA DOTYCZĄCE MATERIAŁÓW

Wymagania dotyczące materiałów podano w STT A-Z 00.00 'Wymagania Ogólne'

6.2. ŹRÓDŁA UZYSKANIA MATERIAŁÓW

Wykonawca zapewni użycie materiałów zgodnych z dokumentacją. Wykonawca zobowiązany jest przedstawić Zamawiającemu źródło pozyskiwania materiałów w celu zatwierdzenia przez Zamawiającego.

6.3. MATERIAŁY NIEODPOWIADAJĄCE WYMAGANIOM

Materiały nieodpowiadające wymaganiom zostaną przez Wykonawcę wywiezione z placu budowy, bądź złożone w miejscu wskazanym przez inspektora nadzoru. Jeśli zezwoli on Wykonawcy na użycie tych materiałów do innych robót, niż te, do których zostały zakupione, to koszt tych materiałów zostanie przewartościowany przez inspektora nadzoru.

6.4. PRZECHOWYWANIE I SKŁADOWANIE MATERIAŁÓW

Wykonawca zapewni, aby tymczasowo składowane materiały, do czasu, gdy będą one potrzebne do robót były zabezpieczone przed zanieczyszczeniem, zachowały swoją jakość i właściwość do robót i były dostępne do kontroli przez inspektora nadzoru.

6.5. POCHODZENIE MATERIAŁÓW

Wszystkie materiały dostarczone do wbudowania powinny być nowe, wysokiej jakości i starannie wykonane. Powinny być zakupione tylko od zatwierdzonych dostawców, którzy powinni być zdolni zademonstrować stosowność danego produktu poprzez referencje do podobnych zastosowań, oraz że jest on właściwy do użycia zgodnego intencją przedstawioną w specyfikacji. Materiały i produkty powinny posiadać certyfikaty potwierdzające ich zgodność z odpowiednimi specyfikacjami narodowych lub międzynarodowych organizacji normujących.

Wykonawca powinien dostarczyć Zamawiającemu pełną informację na temat wszelkich materiałów lub produktów. Przed złożeniem jakiegokolwiek zamówienia na materiały lub produkty, Wykonawca powinien złożyć wniosek o zatwierdzenie. Podane w nim informacje powinny być jednoznaczne i starannie podane w standardowej formie uzgodnionej uprzednio z przedstawicielem Inwestora.

6.6. FUNDAMENTY

Płyty kamienne posadowione są na ławach fundamentowych wykonanych z betonu mrozoodpornego B25 posadowionych 45 cm poniżej poziomem gruntu.

6.7. PŁYTA KAMIENNA

Zegar słoneczny wykonany jest z 13 szt. płyt granitowych o wymiarach 30x21 cm i gr. 6 cm, kolor jasnoszary, z wygrawerowanymi godzinami oraz z 1 szt. płyty granitowej o wymiarach 102,4x35 cm i gr. 6 cm, kolor jasnoszary, z wygrawerowanymi miesiącami.

7. SPRZĘT

7.1. WYMAGANIA DOTYCZĄCE SPRZĘTU

Wymagania dotyczące sprzętu podano w STT A-Z 00.00 'Wymagania Ogólne'.

8. TRANSPORT

8.1. WYMAGANIA DOTYCZĄCE TRANSPORTU

Wymagania dotyczące transportu podano w STT A-Z 00.00 'Wymagania Ogólne'.

8.2. TRANSPORT MATERIAŁÓW

Materiały można przewozić dowolnymi środkami transportu w warunkach zabezpieczających je przed zanieczyszczeniem i rozsegregowaniem, nadmiernym wysuszeniem i zawilgoceniem. Transport materiałów powinien odbywać się zgodnie z wymaganiami norm przedmiotowych.

9. WYKONANIE ROBÓT

9.1. OGÓLNE ZASADY WYKONANIA ROBÓT

Wymagania dotyczące wykonania robót podano w STT A-Z 00.00 'Wymagania Ogólne'.

1.1. ŁAWA FUNDAMENTOWA

Wymagania dotyczące wykonania ławy są następujące:

- Przed przystąpieniem do wykonania ławy koryto powinno być oczyszczone ze wszelkich zanieczyszczeń.
- Po oczyszczeniu powierzchni podłoża należy sprawdzić, czy istniejące rzędne terenu są prawidłowe.
- Roboty wykonuje się ręcznie przy zastosowaniu drobnego sprzętu pomocniczego.
- Do wykonania ław należy stosować beton mrozoodporny klasy B 25.

1.2. PŁYTY KAMIENNE

Wymagania dotyczące wykonania zegara są następujące:

- płyty kamienne należy przytwierdzić do fundamentu na klej do płytek mrozoodporny, elastyczny.

11. KONTROLA JAKOŚCI

11.1. ZASADY KONTROLI JAKOŚCI

Wymagania dotyczące kontroli jakości podano w STT A-Z 00.00 'Wymagania Ogólne' pkt.23

11.2. KONTROLA WYKONANIA ZEGARA

W czasie prowadzenia prac polega na sprawdzeniu:

- Prawidłowości wykonania fundamentu;
- Sprawdzenia prawidłowości wykonania płyt kamiennych;

- Poprawności ułożenia elementów zegara;
- Jakości kleju użytego do montażu;
- Rzędnych wysokościowych. Różnice pomiędzy rzędnymi wysokościowymi warstwy i rzędnymi projektowanymi nie powinny przekraczać +1 cm i -2 cm.
- Ukształtowania osi w planie.

11.3. ZASADY POSTĘPOWANIA Z WADLIWIE WYKONANYMI PRACAMI

Jeżeli Inżynier Kontraktu/Inwestor/Nadzór Autorski stwierdzą wadliwe wykonanie prac, to Wykonawca powinien na własny koszt wykonać wszelkie poprawki.

14. OBMIAR ROBÓT

Wymagania dotyczące obmiaru robót podano w STT A-Z 00.00 'Wymagania Ogólne'.

Jednostką obmiarową jest :

- szt. (sztuka) cegła, deski
- m³ gruzu, ławy; fundamenty
- m² powierzchnie

15. ODBIÓR ROBÓT

Wymagania dotyczące odbioru robót podano w STT A-Z 00.00 'Wymagania Ogólne'.

16. PODSTAWA PŁATNOŚCI

Podstawą płatności jest cena skalkulowana przez Wykonawcę, która obejmować będzie w szczególności:

- Robociznę bezpośrednią wraz z towarzyszącymi kosztami
- Wartość zużytych materiałów wraz z kosztami zakupu i magazynowania
- Wartość pracy sprzętu wraz z kosztami jednorazowymi
- Koszty pośrednie , zysk kalkulacyjny i ryzyko Wykonawcy
- Podatki obliczone zgodnie z obowiązującymi przepisami

Do cen jednostkowych nie należy wliczać podatku VAT.

16. PRZEPISY POWIĄZANE

Nie wymienienie tytułu jakiegokolwiek dziedziny, grupy, podgrupy czy normy nie zwalnia Wykonawcy od obowiązku stosowania wymogów określonych prawem polskim.

Wykonawca będzie przestrzegał praw autorskich i patentowych. Jest zobowiązany odpowiedzialności za spełnienie wszystkich wymagań prawnych w odniesieniu do używanych opatentowanych urządzeń lub metod.

SZCZEGÓŁOWE SPECYFIKACJE TECHNICZNE

ELEMENTY MAŁEJ ARCHITEKTURY

A-Z 07.00

KODY CPV :

- 45111291 - 4 Roboty w zakresie zagospodarowania terenu
- 45112210 - 0 Usuwanie wierzchniej warstwy gleby
- 45112700 - 2 Roboty w zakresie kształtowania terenu
- 45112710 - 5 Roboty w zakresie kształtowania terenów zielonych
- 45520000 - 8 Wynajem koparek wraz z obsługą operatorską
- 36535200 - 2 Wyposażenie placu zabaw
- 45342000 - 6 Wznoszenie ogrodzeń

1. PODSTAWA OPRACOWANIA

- Zlecenie Inwestora
- Rozporządzenie Ministra Infrastruktury z dnia 2.09.2004r. (Dz. U. nr 202 poz.2072)

2. PRZEDMIOT OPRACOWANIA

Przedmiotem ST są wymagania dotyczące wykonania i odbioru robót związanych z zagospodarowaniem terenu: **OGRÓDKA DYDAKTYCZNEGO PRZY SZKOLE PODSTAWOWEJ NR 6 W ŚWINOUJŚCIU**. SST stanowi część dokumentów przetargowych i kontraktowych przy zleceniu i realizacji wym. wyżej robót.

3. WSPÓLNY SŁOWNIK ZAMÓWIEŃ (CPV)

Kody grup, klas i kategorii robót Wspólnego Słownika Zamówień (CPV) dotyczących przedmiotu zamówienia podano w SST A-Z 00.00. „Wymagania Ogólne”.

4. ZAKRES ROBÓT OBJĘTYCH ST

Zakresem robót jest objęte:

- Montaż ławek, stołów, koszy na śmieci, tablicy szkolenie, tablic dydaktycznych, stacji metrologicznej, wiatromierza, karmników dla ptaków, wycieraczki metalowej, etykiety roślin.

5. OKREŚLENIA PODSTAWOWE

Określenia i nazewnictwo użyte w niniejszej szczegółowej specyfikacji technicznej są zgodne z obowiązującymi podanymi w normach PN i przepisach Prawa budowlanego.

6. ZMIANY ROZWIĄZAŃ PROJEKTOWYCH I MATERIAŁOWYCH

6.1. ZASADY OGÓLNE

Wymagania dotyczące rozwiązań równoważnych podano w STT A-Z 00.00 'Wymagania Ogólne'

6.2. ROZWIĄZANIA RÓWNOWAŻNE

Dopuszcza się stosowanie rozwiązań równoważnych. Decyzje o wprowadzonych zmianach winny być dokonane wyłącznie na piśmie i zaakceptowane przez Inwestora oraz projektanta przedmiotowej dokumentacji projektowej.

Rozwiązania równoważne dotyczą:

- Elementy małej architektury(ławki, kosze tablice, itp.):
 - producenta.
 - gatunku drewna.
 - kolorystyki.
 - wzoru urządzeń.

7. MATERIAŁY

7.1. WYMAGANIA DOTYCZĄCE MATERIAŁÓW

Wymagania dotyczące materiałów podano w STT A-Z 00.00 'Wymagania Ogólne'

7.2. ŹRÓDŁA UZYSKANIA MATERIAŁÓW

Wykonawca zapewni użycie materiałów zgodnych z dokumentacją. Wykonawca zobowiązany jest przedstawić Zamawiającemu źródło pozyskiwania materiałów w celu zatwierdzenia przez Zamawiającego.

7.3. MATERIAŁY NIEODPOWIADAJĄCE WYMAGANIOM

Materiały nieodpowiadające wymaganiom zostaną przez Wykonawcę wywiezione z placu budowy, bądź złożone w miejscu wskazanym przez inspektora nadzoru. Jeśli zezwoli on Wykonawcy na użycie tych materiałów do innych robót, niż te, do których zostały zakupione, to koszt tych materiałów zostanie przewartościowany przez inspektora nadzoru.

7.4. PRZECHOWYWANIE I SKŁADOWANIE MATERIAŁÓW

Wykonawca zapewni, aby tymczasowo składowane materiały, do czasu, gdy będą one potrzebne do robót były zabezpieczone przed zanieczyszczeniem, zachowały swoją jakość i właściwość do robót i były dostępne do kontroli przez inspektora nadzoru.

7.5. POCHODZENIE MATERIAŁÓW

Wszystkie materiały dostarczone do wbudowania powinny być nowe, wysokiej jakości i starannie wykonane. Powinny być zakupione tylko od zatwierdzonych dostawców, którzy powinni być zdolni zademonstrować stosowność danego produktu poprzez referencje do podobnych zastosowań, oraz że jest on właściwy do użycia zgodnego intencją przedstawioną w specyfikacji. Materiały i produkty powinny posiadać certyfikaty potwierdzające ich zgodność z odpowiednimi specyfikacjami narodowych lub międzynarodowych organizacji normujących.

Wykonawca powinien dostarczyć Zamawiającemu pełną informację na temat wszelkich materiałów lub produktów. Przed złożeniem jakiegokolwiek zamówienia na materiały lub produkty, Wykonawca powinien złożyć wniosek o zatwierdzenie. Podane w nim informacje powinny być jednoznaczne i starannie podane w standardowej formie uzgodnionej uprzednio z przedstawicielem Inwestora.

7.6. ELEMENTY MAŁEJ ARCHITEKTURY

Ławka z oparciem

Wymiary: długość - 192 cm, szerokość – 60 cm, wysokość – 85 cm

Konstrukcja nośna wykonana ze stali lakierowanej na kolor grafitowy RAL7016.

Siedzisko i opracie wykonane z drewna impregnowanego pokrytego lakierobejcą w kolorze dębu.

Ławkę należy posadzić niżej niż jest przyjęte powszechnie, tak aby siedzisko było wygodne w użytkowaniu dla uczniów szkoły podstawowej.

Kosz na śmieci

Wymiary: szerokość – 37 cm, długość - 48 cm, wysokość – 90 cm, pojemność – 35l

Konstrukcja wykonana ze stali lakierowanej na kolor grafitowy RAL7016. Obudowa wykonana z drewna impregnowanego pokrytego lakierobejcą w kolorze dębu.

Stół

Wymiary: długość - 180 cm, szerokość – 65 cm, wysokość – 80 cm

Konstrukcja nośna wykonana ze stali lakierowanej na kolor grafitowy RAL7016.

Błat wykonany z drewna impregnowanego pokrytego lakierobejcą w kolorze dębu.

Stół należy posadzić niżej niż jest przyjęte powszechnie, tak aby blat był wygodny w użytkowaniu dla uczniów szkoły podstawowej.

Tablica szkolna

Wymiary: długość - 200 cm, szerokość – 11 cm, wysokość – 140-190 cm

Konstrukcja nośna wykonana z drewna klejonego 10x10 cm w kolorze dębu, impregnowanego metodą próżniowo - ciśnieniową. Zabezpieczenia na szczytach belek nośnych wykonane z tworzywa sztucznego.

Tablica do rysowania wykonana ze sklejki liściastej, wodoodpornej, pokrytej specjalną farbą tablicową. Wysokość tablicy należy dostosować tak, aby była wygodna w użytkowaniu dla nauczyciela oraz ucznia.

Tablica dydaktyczna

Wymiary: Szerokość – 173 cm, wysokość – 215 cm, powierzchnia ekspozycyjna 160x120 cm

Konstrukcja nośna wykonana ze stali lakierowanej na kolor grafitowy RAL7016, powierzchnia ekspozycyjna płyta OSB.

Dydaktyczna stacja metrologiczna

Klatka wykonana w całości z drewna, z zapewnionym swobodnym dostępem powietrza bez ryzyka nasłonecznienia przyrządów, poprzez drewniane żaluzjowe ściany z drzwiczkami z przodu, pomalowana w całości na biało. Wszystkie elementy konstrukcyjne zostały zaimpregnowane ciśnieniowo specjalistycznymi preparatami do drewna.

Dach asymetryczny, jednospadowy.

Wiatromierz

Kierunek wiatru określany jest przy pomocy dużego steru obracającego się względem strzałek wskazujących kierunki świata. Siłę wiatru można określić szacunkowo dzięki metalowej płytce, która tym mocniej odchyła się od pionu im mocniej wieje wiatr.

Wysokość wiatromierza około 140 cm, szerokość i głębokość około 60 cm. Wiatromierz zamocowany jest na stalowym słupie malowanym proszkowo na kolor biały i posadowiony na stopie fundamentowej.

Karmnik dla ptaków

Drewniany, kwadratowy karmnik dla ptaków na nasiona. W kolorze czarnym z dachem z ocynkowanej blachy. Karmnik posiada dwa dozowniki nasion, o pojemności 4 litry. Karmnik zamocowany jest na drewnianym słupie malowanym proszkowo na kolor czarny i posadowionym na stopie fundamentowej.

Wycieraczka metalowa

Wymiary: długość - 120 cm, szerokość – 80 cm,
Konstrukcja nośna wykonana ze stali ocynkowanej ogniowo.

Etykiety do roślin

Tabliczki aluminiowe lub stalowe malowane proszkowo na kolor grafitowy RAL 7016. Trwale związane z podłożem poprzez zabetonowanie szpilki.

Wymiary etykiety: 16x10,5 cm usytuowana pod kątem 45°, wysokość szpilki 40 cm, całkowita wysokość 50 cm.

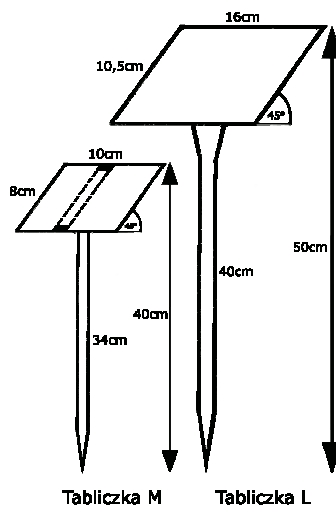

Rysunek 3 Wzór etykiety

8. SPRZĘT

8.1. WYMAGANIA DOTYCZĄCE SPRZĘTU

Wymagania dotyczące sprzętu podano w STT A-Z 00.00 'Wymagania Ogólne'

8.2. SPRZĘT DO WYKONANIA ROBÓT

Do wykonania montażu elementów małej architektury używa się drobny sprzęt pomocniczy.

9. TRANSPORT

9.1. WYMAGANIA DOTYCZĄCE TRANSPORTU

Wymagania dotyczące transportu podano w STT A-Z 00.00 'Wymagania Ogólne'

10. WYKONANIE ROBÓT

10.1. ZASADY WYKONANIA ROBÓT

Wymagania dotyczące wykonania robót podano w STT A-Z 00.00 'Wymagania Ogólne'

10.2. ELEMENTY MALEJ ARCHITEKTURY

Wymagania dotyczące montażu są następujące:

- Przed przystąpieniem do montażu urządzeń, należy sprawdzić zgodność rzędnych terenu z danymi podanymi w projekcie. W tym celu należy wykonać kontrolny pomiar sytuacyjno-wysokościowy. W przypadku wystąpienia odmiennych warunków terenowych od uwidocznionych w projekcie budowlanym Wykonawca powinien powiadomić o tym fakcie Inspektora Nadzoru i Projektanta oraz wstrzymać prowadzenie robót, jeżeli dalsze ich prowadzenie może wpłynąć na bezpieczeństwo konstrukcji lub robót.
- Montaż urządzeń należy przeprowadzić zgodnie z zaleceniami producenta i zgodnie ze sztuką budowlaną.
- Aby zapewnić odpowiednie rozmieszczenie poszczególnych elementów należy w pierwszym kroku rozłożyć je bez montażu w wyznaczonych miejscach, zachowując należyte odległości.
- Przed rozpoczęciem instalacji należy upewnić się, że dostępne są wszystkie części i elementy mocujące, zgodnie ze specyfikacjami w załącznikach.
- Przygotować odpowiednią liczbę otworów w gruncie o głębokości odpowiadającej długości elementów kotwiących. Wykonać pod stopami fundamentowymi podkład drenażowy z kruszywa.
- Osadzić elementy kotwiące w przygotowanych otworach.
- Wypełnić otwory mieszanką betonu B25
- Zaokrąglić krawędzie fundamentów betonowych!
- Ważne! – Wszystkie rozmiary fundamentów obowiązują dla klasy gleby 3 – 4 (gleba standardowa). W przypadku gleby piaszczystej i miękkiej zalecamy powiększenie rozmiarów fundamentów.

11. KONTROLA JAKOŚCI

11.1. ZASADY KONTROLI JAKOŚCI

Wymagania dotyczące kontroli jakości podano w STT A-Z 00.00 'Wymagania Ogólne'

11.2. KONTROLA MONTAŻU ELEMENTÓW MAŁEJ ARCHITEKTURY

W czasie prowadzenia prac polega na sprawdzeniu:

- zgodności wykonania z dokumentacją projektową (lokalizacja, wymiary),
- zachowanie dopuszczalnych odchyłek wymiarów,
- poprawności wykonania fundamentów,
- poprawności montażu urządzeń i zgodność z zaleceniami producenta.

11.3. ZASADY POSTĘPOWANIA Z WADLIWIE WYKONANYMI PRACAMI

Wszystkie elementy, które wykazują większe odchylenia cech geometrycznych od określonych w specyfikacji powinny być naprawione przez Wykonawcę na własny koszt poprzez ponowne wykonanie wadliwego fragmentu.

12. OBMIAR ROBÓT

Wymagania dotyczące obmiaru robót podano w STT A-Z 00.00 'Wymagania Ogólne'

Jednostką obmiarową jest:

- [kpl.] urządzenie itp.,
- [m] ławka itp.

13. ODBIÓR ROBÓT

Wymagania dotyczące odbioru robót podano w STT A-Z 00.00 'Wymagania Ogólne'

14. PODSTAWA PŁATNOŚCI

Podstawą płatności jest cena skalkulowana przez Wykonawcę, która obejmować będzie w szczególności:

- Robociznę bezpośrednią wraz z towarzyszącymi kosztami
- Wartość zużytych materiałów wraz z kosztami zakupu i magazynowania
- Wartość pracy sprzętu wraz z kosztami jednorazowymi
- Koszty pośrednie, zysk kalkulacyjny i ryzyko Wykonawcy
- Podatki obliczone zgodnie z obowiązującymi przepisami

Do cen jednostkowych nie należy wliczać podatku VAT.

15. PRZEPISY POWIĄZANE

- Rozporządzenie Ministra Budownictwa i Przemysłu Materiałów Budowlanych z dnia 28.03.1972 r. (Dz. U. Nr 13 z dn. 10.04.1972 r.).
- Rozporządzenie Ministra Pracy i Polityki socjalnej z dnia 26.09.1997 r. w sprawie ogólnych przepisów bezpieczeństwa i higieny pracy (Dz. U. Nr 129, poz. 844).
- BHP transport ręczny DZ. Ustaw 22/53 poz. 89.
- Warunki Techniczne Wykonania i Odbioru Robót Budowlano-Montażowych.
- PN-EN-1176-7 „Wyposażenie Placów Zabaw. Wytyczne instalowania, sprawdzania, konserwacji i eksploatacji"

Nie wymienienie tytułu jakiegokolwiek dziedziny, grupy, podgrupy czy normy nie zwalnia Wykonawcy od obowiązku stosowania wymogów określonych prawem polskim.

Wykonawca będzie przestrzegał praw autorskich i patentowych. Jest zobowiązany do odpowiedzialności za spełnienie wszystkich wymagań prawnych w odniesieniu do używanych opatentowanych urządzeń lub metod.

SZCZEGÓŁOWE SPECYFIKACJE TECHNICZNE

ZIELEŃ

A-Z 08.00

KODY CPV :

45111200 - 0	Roboty w zakresie przygotowania terenu pod budowę i roboty ziemne
45111291 - 4	Roboty w zakresie zagospodarowania terenu
45112210 - 0	Usuwanie wierzchniej warstwy gleby
45112700 - 2	Roboty w zakresie kształtowania terenu
45112710 - 5	Roboty w zakresie kształtowania terenów zielonych
45520000 - 8	Wynajem koparek wraz z obsługą operatorską
77310000 - 6	Usługi sadzenia roślin oraz utrzymania terenów zielonych
77312100 - 1	Usługi odchwaszczania
77313000 - 7	Usługi utrzymania parków
77314100 - 5	Usługi w zakresie trawników

1. PODSTAWA OPRACOWANIA

- Zlecenie Inwestora
- Rozporządzenie Ministra Infrastruktury z dnia 2.09.2004r. (Dz. U. nr 202 poz.2072)

2. PRZEDMIOT OPRACOWANIA

Przedmiotem ST są wymagania dotyczące wykonania i odbioru robót związanych z zagospodarowaniem terenu: **OGRÓDKA DYDAKTYCZNEGO PRZY SZKOLE PODSTAWOWEJ NR 6 W ŚWINOUJŚCIU**. SST stanowi część dokumentów przetargowych i kontraktowych przy zleceniu i realizacji wym. wyżej robót.

3. WSPÓLNY SŁOWNIK ZAMÓWIEŃ (CPV)

Kody grup, klas i kategorii robót Wspólnego Słownika Zamówień (CPV) dotyczących przedmiotu zamówienia podano w SST A-Z 00.00. „Wymagania Ogólne”.

4. ZAKRES ROBÓT OBJĘTYCH ST

Zakresem robót jest objęte:

- wytyczenie nasadzeń w terenie;
- sadzenie drzew i krzewów;
- ściółkowanie powierzchni pod drzewami i krzewami zrębkami lub korą.
- wykonanie trawników siewem

5. OKREŚLENIA PODSTAWOWE

Określenia i nazewnictwo użyte w niniejszej szczegółowej specyfikacji technicznej są zgodne z obowiązującymi podanymi w normach PN i przepisach Prawa budowlanego.

Materiał roślinny - sadzonki drzew, krzewów, kwiatów jednorocznych i wieloletnich.

Ziemia urodzajna (humus) - ziemia roślinna zawierająca, co najmniej 2% części organicznych

Humusowanie - zespół czynności przygotowujących powierzchnię gruntu do obudowy roślinnej, obejmujący dogęszczenie gruntu, rowkowanie, naniesienie ziemi urodzajnej z jej grabieniem (bronowaniem) i dogęszczeniem.

Moletowanie - proces umożliwiający dogęszczenie ziemi urodzajnej i wytworzenie bruzd, przeprowadzany np. za pomocą walca o odpowiednio ukształtowanej powierzchni.

Forma krzewiasta - forma właściwa dla krzewów lub forma utworzona w szkółce przez niskie przycięcie przewodnika celem uzyskania wielopędowości.

Hydrożel - żel polimerowy w formie suchego granulatu, (usieciowany poliakrylen potasu), bez dodatków mineralnych, posiadający zdolność absorbowania i zatrzymywania wody oraz stopniowego jej oddawania do otoczenia.

Geotkanina – materiał syntetyczny zabezpieczający żwir przed przerastaniem chwastów.

6. MATERIAŁY

6.1. WYMAGANIA DOTYCZĄCE MATERIAŁÓW

Wymagania dotyczące materiałów podano w STT A-Z 00.00 'Wymagania Ogólne'

6.2. ŹRÓDŁA UZYSKANIA MATERIAŁÓW

Wykonawca zapewni użycie materiałów zgodnych z dokumentacją. Wykonawca zobowiązany jest przedstawić Zamawiającemu źródło pozyskiwania materiałów w celu zatwierdzenia przez Zamawiającego.

6.3. MATERIAŁY NIEODPOWIADAJĄCE WYMAGANIOM

Materiały nieodpowiadające wymaganiom zostaną przez Wykonawcę wywiezione z placu budowy, bądź złożone w miejscu wskazanym przez inspektora nadzoru. Jeśli zezwoli on Wykonawcy na

użycie tych materiałów do innych robót, niż te, do których zostały zakupione, to koszt tych materiałów zostanie przewartościowany przez inspektora nadzoru.

6.4. PRZECHOWYWANIE I SKŁADOWANIE MATERIAŁÓW

Wykonawca zapewni, aby tymczasowo składowane materiały, do czasu, gdy będą one potrzebne do robót były zabezpieczone przed zanieczyszczeniem, zachowały swoją jakość i właściwość do robót i były dostępne do kontroli przez inspektora nadzoru.

6.5. POCHODZENIE MATERIAŁÓW

Wszystkie materiały dostarczone do wbudowania powinny być nowe, wysokiej jakości i starannie wykonane. Powinny być zakupione tylko od zatwierdzonych dostawców, którzy powinni być zdolni zademonstrować stosowność danego produktu poprzez referencje do podobnych zastosowań, oraz że jest on właściwy do użycia zgodnego intencją przedstawioną w specyfikacji. Materiały i produkty powinny posiadać certyfikaty potwierdzające ich zgodność z odpowiednimi specyfikacjami narodowych lub międzynarodowych organizacji normujących.

Wykonawca powinien dostarczyć Zamawiającemu pełną informację na temat wszelkich materiałów lub produktów. Przed złożeniem jakiegokolwiek zamówienia na materiały lub produkty, Wykonawca powinien złożyć wniosek o zatwierdzenie. Podane w nim informacje powinny być jednoznaczne i starannie podane w standardowej formie uzgodnionej uprzednio z przedstawicielem Inwestora.

6.6. MATERIAŁ ROŚLINNY

- a) Powinien być zakupiony w **specjalistycznych rodzimych szkółkach** drzew i krzewów ozdobnych.
- b) Zakupić należy dorosły materiał szkółkarski o parametrach wskazanych w dokumentacji projektowej.
- c) Dostarczone sadzonki powinny być zgodne z normą PN-R-67023(3) i PN-R 67022(2), właściwie oznaczone, tzn. muszą mieć etykiety z nazwą łacińską i polską, podany wybór, wysokość pnia, numer normy.
 - Krzewy liściaste powinny mieć wysokość ok. 20-30 cm;
 - Krzewy iglaste powinny mieć średnicę ok. 25-30 cm.
- d) Sadzonki krzewów powinny być prawidłowo uformowane z zachowaniem pokroju charakterystycznego dla gatunku i odmiany oraz posiadać następujące cechy:
 - pąk szczytowy przewodnika powinien być wyraźnie uformowany;
 - przyrost ostatniego roku powinien wyraźnie i prosto przedłużać przewodnik;
 - system korzeniowy powinien być skupiony i prawidłowo rozwinięty na korzeniach szkieletowych powinny występować licznie korzenie drobne;
 - u roślin sadzonych z bryłą, bryła powinna być prawidłowo uformowana i nie uszkodzona;
 - pędy boczne korony drzewa powinny być równomiernie rozmieszczone;
 - blizny na przewodniku powinny być dobrze zarośnięte, dopuszcza się 4 niecałkowicie zarośnięte blizny na przewodniku w II wyborze u form naturalnych drzew

Wady niedopuszczalne:

 - silne uszkodzenie mechaniczne roślin;
 - ślady żerowania szkodników;
 - oznaki chorobowe;
 - zwiędnięcie liści i kwiatów;
 - uszkodzenie lub przesuszenie bryły korzeniowej.

6.7. NASIONA TRAW

Nasiona traw najczęściej występują w postaci gotowych mieszanek z nasion różnych gatunków. Gotowa mieszanka traw powinna mieć oznaczony procentowy skład gatunkowy, klasę, numer normy, według której została wyprodukowana, zdolność kiełkowania.

6.8. PODŁOŻE

Ziemia urodzajna powinna zawierać, co najmniej 2% części organicznych.

Ziemia urodzajna powinna być wilgotna i pozbawiona kamieni większych od 5 cm oraz wolna od zanieczyszczeń obcych.

W przypadkach wątpliwych Inspektor nadzoru może zlecić wykonanie badań w celu stwierdzenia, że ziemia urodzajna odpowiada następującym kryteriom:

- Optymalny skład granulometryczny:
 - frakcja ilasta ($d < 0,002$ mm) 12 - 18%
 - frakcja pylasta (0,002 do 0,05 mm) 20 - 30%
 - frakcja piaszczysta (0,05 do 2,0 mm) 45 - 70%
- zawartość fosforu (P_2O_5) > 20 mg/m²,
- zawartość potasu (K_2O) > 30 mg/m²,
- kwasowość pH $\geq 5,5$.

6.9. NAWOZY MINERALNE

Nawozy mineralne powinny być w opakowaniu, z podanym składem chemicznym (zawartość azotu, fosforu, potasu - N.P.). Nawozy należy zabezpieczyć przed zawilgoceniem i zbryleniem w czasie transportu i przechowywania.

6.10. ŚCIÓŁKA

Kora do ściółkowania musi być przekompostowana i pozbawiona patogenów grzybów.

6.11. HYDROŻEL

Żel polimerowy w formie suchego granulatu, (usięciowany poliakrylen potasu), bez dodatków mineralnych, posiadający zdolność absorbowania i zatrzymywania wody oraz stopniowego jej oddawania do otoczenia. Hydrożel powinien być w oryginalnym opakowaniu z podaną nazwą, składem i sposobem stosowania. Preparat należy zabezpieczyć przed zawilgoceniem. Zastosowanie dawki w ilości 0,005 kg na 1 krzew.

6.12. GEOTKANINA

Materiał syntetyczny – poliester/polipropylen – o gramaturze 100 g/m², przepuszczający wilgoć oraz powietrze, stosowany do przykrycia gleby. Zabezpieczający żwir przed przerastaniem chwastów.

7. SPRZĘT

7.1. WYMAGANIA DOTYCZĄCE SPRZĘTU

Wymagania dotyczące sprzętu podano w STT A-Z 00.00 'Wymagania Ogólne'

7.2. SPRZĘT DO NASADZEŃ

Wykonawca przystępujący do wykonania zieleni powinien wykazać się możliwością Korzystania z następującego sprzętu:

- glebogryzarek, pługów, kultywatorów, bron do uprawy gleby,
- wału kolczatki oraz wału gładkiego do zakładania trawników,
- kosiarki mechanicznej do pielęgnacji trawników,
- sprzętu do pozyskiwania ziemi urodzajnej (np. spycharki gąsiennicowej, koparki).

8. TRANSPORT

8.1. WYMAGANIA DOTYCZĄCE TRANSPORTU

Wymagania dotyczące transportu podano w STT A-Z 00.00 'Wymagania Ogólne'

8.2. TRANSPORT ZIEMI URODZAJNEJ, KORY, ROŚLIN

Ziemię urodzajną, korę, rośliny należy przemieszczać z zastosowaniem równiarek lub spycharek albo przewozić transportem samochodowym. Wybór środka transportu zależy od odległości, warunków lokalnych i przeznaczenia.

9. WYKONANIE ROBÓT

9.1. ZASADY WYKONANIA ROBÓT

Wymagania dotyczące wykonania robót podano w STT A-Z 00.00 'Wymagania Ogólne'

9.2. NASADZENIA KRZEWÓW, BYLIN I TRAW OZDOBNYCH

Wymagania dotyczące sadzenia drzew i krzewów są następujące:

- Usunąć starą darń oraz śmieci;
- Zabezpieczyć przed zniszczeniem nawierzchnię oraz elementy małej architektury;
- Wymodelować powierzchnię terenu;
- Przygotować podłoże glebowe do wykonania nasadzeń roślinnych;
- Wytyczyć linie nasadzeń w terenie i oznaczyć je;
- Wytyczyć miejsce posadzenia drzew;
- Rozstawić w wyznaczonych miejscach drzewa i krzewy;
- Drzewa i krzewy należy sadzić do dołów, wykopanych w wyznaczonych miejscach, wielkością dopasowanych do brył korzeniowych sadzonych roślin.
- Doły pod bryły korzeniowe należy zaprawiać ziemią urodzajną;
- Posadzić drzewa i krzewy;
- Wykonać niezbędne zabezpieczenia wsadzonych roślin;
- Posadzone drzewa należy zabezpieczyć solidnym trójnogiem;
- Ziemię wokół posadzonych drzew należy ukształtować w misy, zbierające wodę;
- Mulczować glebę warstwą kory pod nasadzeniami drzew i krzewów;
- Glebę pod roślinami należy mulczować 5 cm warstwą kory. Przyjęto mulczowanie terenu 0,5 m² pod 1 krzew i drzewo;
- Rośliny po posadzeniu należy obficie podlać;
- Po zakończeniu prac teren posprzątać.

9.3. WYKONANIE TRAWNIKÓW

Wymagania dotyczące wykonania robót związanych z trawnikami są następujące:

- teren pod trawniki musi być oczyszczony z gruzu i zanieczyszczeń, przy wymianie gruntu rodzimego na ziemię urodzajną teren powinien być obniżony w stosunku do gazonów lub krawężników o ok. 15 cm - jest to miejsce na ziemię urodzajną (ok. 10 cm) i kompost (ok. 2 do 3 cm),
- przy zakładaniu trawników na gruncie rodzimym krawężnik powinien znajdować się 2 do 3 cm nad terenem,
- teren powinien być wyrównany i splantowany,
- ziemia urodzajna powinna być rozścielona równą warstwą i wymieszana z kompostem, nawozami mineralnymi oraz starannie wyrównana,
- przed siewem nasion trawy ziemię należy wałować wałem gładkim, a potem wałem -kolczatką lub zagrabić,
- siew powinien być dokonany w dni bezwietrzne,
- okres siania - najlepszy okres wiosenny, najpóźniej do połowy września,
- na terenie płaskim nasiona traw wysiewane są w ilości od 35g na 1m²,

- przykrycie nasion - przez przemieszanie z ziemią grabiami lub wałem kolczatką,
- po wysiewie nasion ziemia powinna być wałowana lekkim wałem w celu ostatecznego wyrównania i stworzenia dobrych warunków dla podsiąkania wody. Jeżeli przykrycie nasion nastąpiło przez wałowanie kolczatką, można już nie stosować wału gładkiego,
- Przygotować tereny pod trawniki poprzez wyrównanie i utwardzenie powierzchni;
- Na trawnikach należy wysiać mieszankę traw, mieszanka nasion trawnikowych może być gotowa lub wykonana samodzielnie,
- Mieszanka powinna być przeznaczona na miejsca zacienione. Jest to mieszanka składająca się z: 5 części wiechliny zwyczajnej, 3 części wiechliny gajowej, 2 części kostrzewy czerwonej rozłogowej.

10. PIELEGNACJA GWARANCYJNA

10.1. PIELEGNACJA NASADZEŃ

Pielęgnacja w okresie gwarancyjnym (w ciągu roku po posadzeniu) polega na:

- podlewaniu,
- odchwaszczaniu,
- nawożeniu,
- usuwaniu odrostów korzeniowych,
- poprawianiu misek,
- okopczykowaniu krzewów jesienią,
- rozgarnięciu kopczyków wiosną i uformowaniu misek,
- wymianie zniszczonych palików i wiązadeł,
- przycięciu złamanych, chorych lub krzyżujących się gałęzi (cięcia pielęgnacyjne i formujące),
- Wymianie roślin nieprzyjętych, uschniętych i uszkodzonych,

10.2. PIELEGNACJA TRAWNIKÓW

Najważniejszym zabiegiem w pielęgnacji trawników jest koszenie:

- pierwsze koszenie powinno być przeprowadzone, gdy trawa osiągnie wysokość około 10 cm,
- następne koszenia powinny się odbywać w takich odstępach czasu, aby wysokość trawy przed kolejnym koszeniem nie przekraczała wysokości 10 do 12 cm,
- ostatnie, przedzimowe koszenie trawników powinno być wykonane z 1-miesięcznym wyprzedzeniem spodziewanego nastania mrozów (dla warunków klimatycznych Polski można przyjąć pierwszą połowę października),
- koszenia trawników w całym okresie pielęgnacji powinny się odbywać często i w regularnych odstępach czasu, przy czym częstość koszenia i wysokość cięcia, należy uzależniać od gatunku wysianej trawy,
- chwasty trwałe w pierwszym okresie należy usuwać ręcznie; środki chwastobójcze o selektywnym działaniu należy stosować z dużą ostrożnością i dopiero po okresie 6 miesięcy od założenia trawnika.

Trawniki wymagają nawożenia mineralnego - około 3 kg NPK na 1 ar w ciągu roku.

Mieszanki nawozów należy przygotowywać tak, aby trawom zapewnić składniki wymagane w poszczególnych porach roku:

- wiosną, trawnik wymaga mieszanki z przewagą azotu,
- od połowy lata należy ograniczyć azot, zwiększając dawki potasu i fosforu,
- ostatnie nawożenie nie powinno zawierać azotu, lecz tylko fosfor i potas.

11. KONTROLA JAKOŚCI

11.1. ZASADY KONTROLI JAKOŚCI

Wymagania dotyczące kontroli jakości podano w STT A-Z 00.00 'Wymagania Ogólne'

11.2. KONTROLA WYKONANIA PRAC PRZYGOTOWAWCZYCH

W czasie prowadzenia prac polega na sprawdzeniu:

- prawidłowego zabezpieczenia terenu budowy;

11.3. KONTROLA SADZENIA ROŚLIN

W czasie prowadzenia prac polega na sprawdzeniu:

- zgodności z projektem wyznaczenia miejsc posadzenia roślin.
- wielkości dołków pod rośliny;
- Zaprawienia dołków ziemią urodzajną;
- Zgodności realizacji obsadzenia z dokumentacją projektową w zakresie miejsc sadzenia, gatunków i odmian;
- Materiału roślinnego w zakresie wymagań jakościowych systemu korzeniowego, pokroju, wieku, zgodności z normami
- Wykonania prawidłowych mis wokół roślin, podlania oraz rozłożenia ściółki.
- Opakowania, przechowywania i transportu materiału roślinnego.

11.4. KONTROLA WYKONANIA TRAWNIKÓW

W czasie prowadzenia prac polega na sprawdzeniu:

- Dokładności oczyszczenia terenu po budowie;
- Prawidłowego wyrównania terenu;
- Prawidłowego wykonania trawników;
- Gęstości zasiewu nasion.

12. OBMIAR ROBÓT

Wymagania dotyczące obmiaru robót podano w STT A-Z 00.00 'Wymagania Ogólne'

Jednostką obmiarową jest:

- [m2] wykonanych trawników,
- [m2] pielęgnowanych trawników.
- [szt.] wykonanych nasadzeń drzew i krzewów,
- [m2] wykonanych nasadzeń krzewów,
- [szt.] pielęgnowanych drzew i krzewów.

13. ODBIÓR ROBÓT

Wymagania dotyczące odbioru robót podano w STT A-Z 00.00 'Wymagania Ogólne'

14. PODSTAWA PŁATNOŚCI

Podstawą płatności jest cena skalkulowana przez Wykonawcę, która obejmować będzie w szczególności:

- Robociznę bezpośrednią wraz z towarzyszącymi kosztami
- Wartość zużytych materiałów wraz z kosztami zakupu i magazynowania
- Wartość pracy sprzętu wraz z kosztami jednorazowymi
- Koszty pośrednie, zysk kalkulacyjny i ryzyko Wykonawcy
- Podatki obliczone zgodnie z obowiązującymi przepisami

Do cen jednostkowych nie należy wliczać podatku VAT.

15. PRZEPISY POWIĄZANE

- PN-G-98011 Torf rolniczy
- PN-R-67022 Materiał szkółkarski. Ozdobne i krzewy iglaste
- PN-R-67023 Materiał szkółkarski. Ozdobne i krzewy liściaste
- PN-R-67030 Cebule, bulwy, kłącza i korzenie bulwiaste roślin ozdobnych
- BN-73/0522-01 Kompost fekaliowo-torfowy
- BN-76/9125-01 Rośliny kwiatnikowe jednoroczne i dwuletnie

Nie wymienienie tytułu jakiegokolwiek dziedziny, grupy, podgrupy czy normy nie zwalnia Wykonawcy od obowiązku stosowania wymogów określonych prawem polskim.

Wykonawca będzie przestrzegał praw autorskich i patentowych. Jest zobowiązany odpowiedzialności za spełnienie wszystkich wymagań prawnych w odniesieniu do używanych opatentowanych urządzeń lub metod.